

3 1761 07362831 5

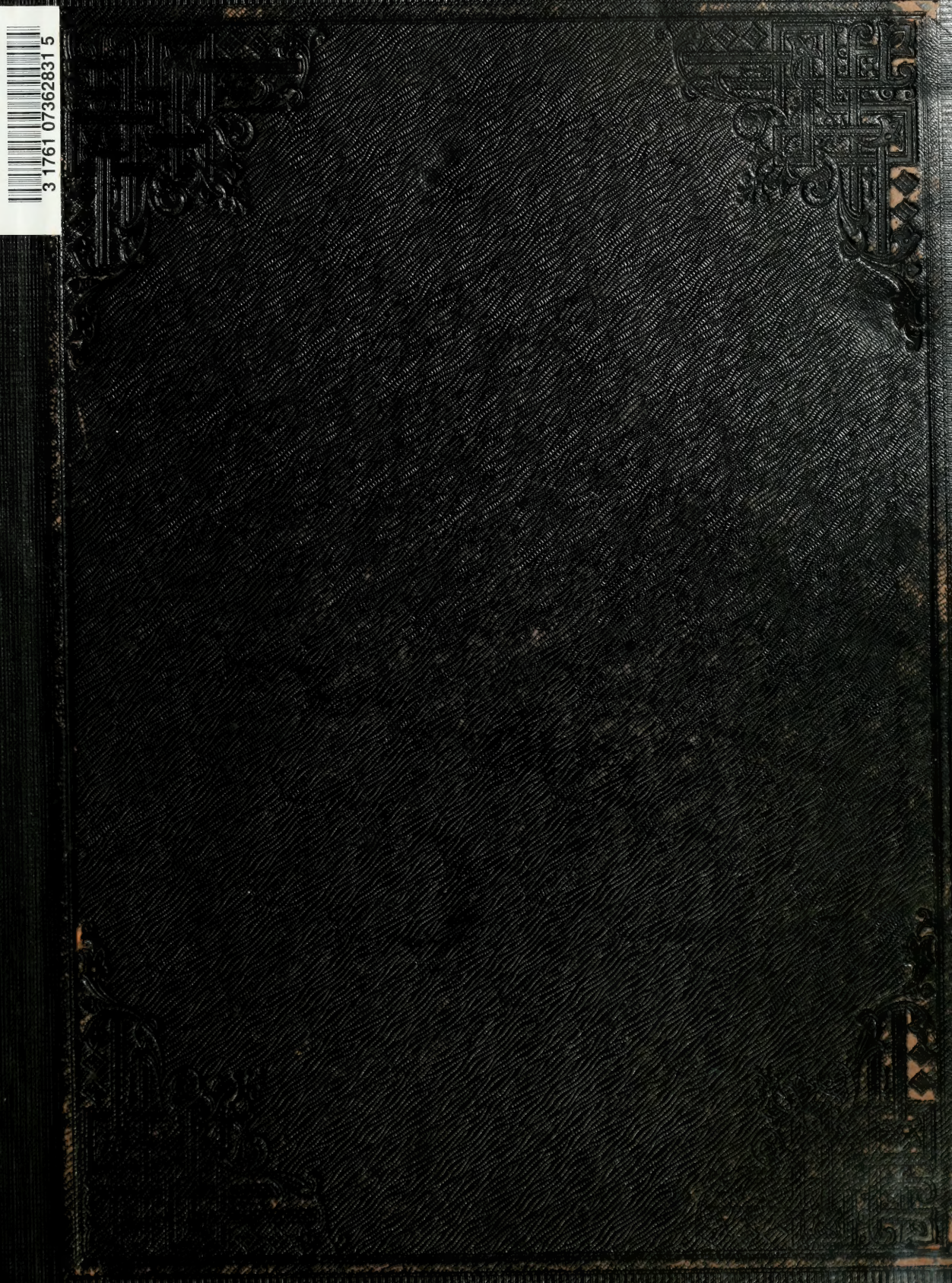

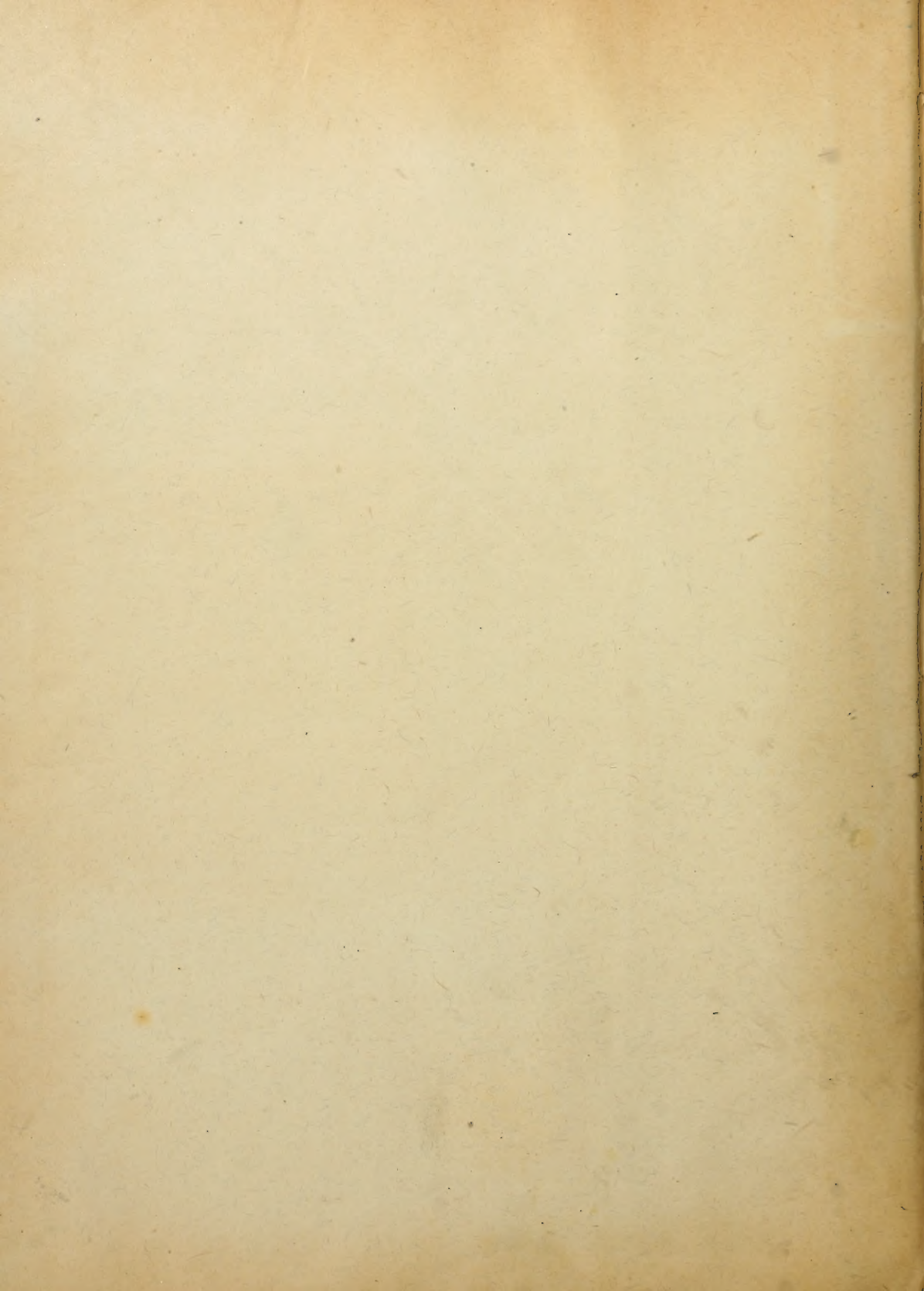

Purchased for the
LIBRARY *of the*
UNIVERSITY OF TORONTO
from the
KATHLEEN MADILL BEQUEST



KOŚCIÓŁ KATEDRALNY W KRAKOWIE.



Digitized by the Internet Archive
in 2010 with funding from
University of Toronto

KOŚCIÓŁ KATEDRALNY W KRAKOWIE

OPISANE

TADEUSZ WOJCIECHOWSKI.



KRAKÓW

NAKŁADEM AKADEMII UMIEJĘTNOŚCI.

DRUKARNIA UNIwersYTETU Jagiellońskiego pod zarządem Józefa Filipowskiego.

MDCCC.

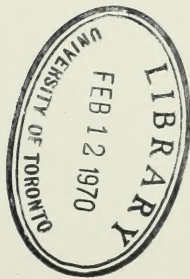

NA
5697
K67W6

[Handwritten signature]

UNIwersYTETOWI KRAKOWSKIEMU

W 500-TNĄ ROCZNICĘ JAGIEŁŁOWEGO
WZNOWIENIA PIERWOTNEJ FUNDACJI
KAZIMIERZOWSKIEJ POŚWIĘCA TĘ PRACĘ

AUTOR
B. UCZEŃ.

AUTOR PRZEZNACZA DOCHÓD Z ROSPRZEDAŻY NA RESTAURACJĘ KATEDRY NA WAWELU.



Fig. 1. Widok przedniej części kościoła od południa.

ROZDZIAŁ I.

Archeologia katedry krakowskiej; źródła archiwalne; tradycja historyczna o trzykrotnej budowie kościoła.
Fig. 1. Widok przedniej części kościoła od południa.

Kościół katedralny na Wawelu, w ciągu dziewięciu wieków trzy razy z gruntu na nowo stawiany, a w poszczególnych częściach wielokrotnie przebudowany, oto przedmiot tej książki¹⁾. Nie rozchodzi się przy tem o dzieje instytucji kościelnej, a tem mniej o rozpamiętywanie wypadków dziejowych, które się przy niej dokonały. Coby można o nich powiedzieć, w nawiązaniu do pomników katedry, to już wypowiedział przed czterdziestu laty długoletni dziekan tego kościoła, ks. biskup Ludwik Łętowski, w książce zbyt mało czytanej: *Historja katedry na Wawelu*²⁾. Zamiarem niniejszej pracy jest wyłącznie archeologia; rozchodzi się o samą budowę i o pomniki, a nawet o drobiazgi, kąty i sprzęty, które archeologia chętnie bada, jeżeli tym sposobem przyczyni się do odżywienia istotnego obrazu przeszłości. Jest to przedmiot dotąd w całości swej jeszcze nietknięty. Łętowski ominął go umyślnie, tłumacząc się: «mówić o słupach i łukach, grobowcach i pomnikach z łokciem w ręku, bez myśli szlachetniejszej i żywotnej przytem, miałem za niegodne biskupiej ręki» (str. 103). Nie było u nas wtenczas nikogo, kto by się na tych «słupach i łukach» rozumiał jako na przedmiotach historii oświaty i sztuki. Łuszczkiewicz dopiero zaczynał przysposabiać się do tych dzieł magistralnych, które później wykonał; a inni, starsi od niego, albo gubili się w drobiazgach, nie mając od-

¹⁾ Piszący te słowa nie jest fachowym znawcą budownictwa; ale zapatrzony od dzieciństwa w tę katedrę na Wawelu, którą też sam dawniej rysowałem i mierzyłem dla siebie, podjąłem się tej pracy głównie dlatego, że materiał archiwalny, wcale obfity, a miejscami trudny do zrozumienia, wymagał koniecznie fachowego zbadania historycznego. W archeologii jest materiał archiwalny z natury rzeczy, wobec pomników, źródłem drugorzędem; ale im głębiej wstecz, gdy pomników braknie, albo są tylko szczątki, przychodzi wreszcie do tego, że wszystko zależy od trafnego zrozumienia tekstów archiwalnych; a taka potrzeba zachodzi właśnie na Wawelu we wszystkim co się odnosi do najdawniejszej przeszłości, aż do cztertnastego wieku.

²⁾ Kraków 1859, fol. maj.

wagi przystąpić do pomników wielkiej sztuki, albo nie znali nawet fachowej terminologii technicznej. I tak otóż stało się, że pierwszym archeologiem, który badał umiejętnie naszą katedrę był cudzoziemiec, Essenwein, autor książki pod tytułem: «Die mittelalterlichen Kunstdenkmale der Stadt Krakau (*Leipzig 1869 in 4^o maj.*)». Essenwein, architekt-praktyk, przytem profesor i autor dzieł teoretycznych, a w końcu dyrektor Muzeum Giermańskiego w Norymberdze, nie był co prawda znawcą takiej miary jak Caumont, Mertens, Hübsch, Viollet le Duc, którzy stworzyli naukę historii architektury. Są też w jego książce, obok lepszych, części słabsze, a do tych należy to co napisał o katedrze. Co-bać jednak trzeba przyznać że on, bywalec po świecie, który każdy szczegół u nas widziany umiał porównać z całym szeregiem analogicznych faktów gdzieindziej spotkanych i już zbadanych, a tem samem umiał osądzić i ocenić, trzeba przyznać, że on pierwszy nauczył nas, jak należy oglądać i badać pomniki dawnej sztuki. A jeżeli powiedziano wyżej, że jego rzecz o katedrze wypadła słabiej aniżeli opisy innych pomników krakowskich, jak np. kościoła P. Marji, albo fortyfikacyj miejskich, to należy uwzględnić, że pomijając krótki czas pobytu Essenweina w Krakowie, nie miał też możliwości szukania po murach, i wreszcie, że materiał archiwalny, którym rozporządzał, był wcale niedostateczny. Dziś inaczej. Mamy nierównie więcej danych historycznych; a co główna, to że od tego czasu podjęto w katedrze cały szereg restauracyj, przy których odsłoniły się nieznanne dotąd tajniki tej budowy. Były najprzód restauracje drobniejsze, dwóch kaplic i niektórych pomników; potem obszerniejsza restauracja krypty i podziemi grobowych (1873); aż wreszcie w ostatnich czasach, kiedy po długim osieroceniu katedry biskupiej zasiedli na niej mężowie takiego ducha i umysłu jak śp. kardynał Albin Dunajewski, a obecnie książe biskup Jan książę z Kozielska Puzyra, podjęto wreszcie restaurację całej budowy kościelnej, której wykonanie oddano w ręce prof. Sławomira Odrzywolskiego. Mianowany architektem katedralnym zaczął od tego, że przez dwa lata studjował budowlę, przeszukał wszystkie poddasza i podziemia gdzie tylko możliwy był dostęp, zdejmował plany na różnych wysokościach, i rysował przekroje. Owocem tej pracy jest dzieło: 36 tablic, z rysunkami zdjęć głównych na skalę 1:100, a szczegółów 1:10. Po raz pierwszy rozpoznano tu całe ciało budynku, i odkryto mnóstwo szczegółów; i na tej otóż podstawie rozpoczęto od roku 1895 restaurację gmachu¹⁾. Ale równo z tem otworzyła się też jedyna sposobność podjęcia nowej pracy archeologicznej, gdy z jednej strony przy robotach restauracyjnych łatwo było czynić wszelakie poszukiwania po murach, a z drugiej okazało się, że i materiał archiwalny, dawniej zamknięty, jest teraz przystępny wcale inaczej niż to było za czasów Essenweina. A jest wcale obfity.

Co prawda, nie mamy tego co byłoby najbardziej pożądanem — ciągłej kroniki o szczegółach i postęпах budowy od najdawniejszych czasów. Pisać a przynajmniej notować taką rzecz, było w średnich wiekach obowiązkiem kustoszów, do których z urzędu należało też wszystko co dotyczyło «fabryki kościelnej». W Pradze czeskiej był przy

¹⁾ Prof. Odrzywolskiem składam na tem miejscu najserdeczniejsze podziękowanie nie tylko za udzielenie rysunków do tej książki, ale jeszcze więcej za objaśnienia i przestrogi, jak niemniej za chętną zawsze gotowość do spólnych poszukiwań. Bez Jego szczerzej pomocy nie byłbym w stanie wykonać tej pracy.

katedrze od dwunastego wieku cały szereg kustoszów i kanoników, którzy spisywali jeden po drugim kronikę kościoła, razem i królestwa czeskiego, a przy tem notowali skrzętnie wszelkie daty o budowie kaplic i ołtarzy, jak niemniej o dedykacjach i konsekracjach. W czternastym wieku, gdy stawiano nową katedrę, tę która stoi dotąd niewykończona, kontynuował ową kronikę kanonik Benesz z Weitmila; a że był razem i dyrektorem fabryki (1355—1374), przeto opisał też postępy tej wspaniałej budowy¹⁾. U nas w Polsce zjawily się zapiski budownicze dopiero przy końcu czternastego wieku, najprzód w Kronice Premonstrantów wrocławskich na Piasku, a potem w Rocznikach kanoników Ś. Grobu w Miechowie, jedno i drugie z powodu ówczesnej przebudowy ich kościołów klasztornych²⁾. Ale krakowski kler katedralny był niestety aż do piętnastego wieku jak najmniej piśmienny. W czternastym zaniedbał nawet kontynuacji dawnego Rocznika, założonego w trzynastym. Po prałatach i kanonikach tego czasu — a byli to po większej części młodzi panice, zajęci raczej polityką aniżeli kościołem — nie przechowało się zgoła nic pisanego; i tylko jeszcze wikarzy zaciągali do Kalendarza gołe nekrologi kolegów i dobrodziejów. Do historii budowy nie znajdzie zatem ani w Kalendarzu ani w Roczniku nic więcej oprócz kilku luźnych wiadomości o konsekracji kościoła i ołtarzy³⁾. I dopiero Jan Długosz, najznakomitszy ze wszystkich kanoników krakowskich, pokrył swoją pracą, ile mógł, szkody wyrządzone przez nieuctwo i próżniactwo poprzednich pokoleń. Wiadomo, że po za polityką ojczystą, a przedewszystkiem kościelną, nic go nie obchodziło tyle jak budownictwo. Rozumiał, że to jeden z główniejszych elementów oświaty i potęgi; nie mało też sam wybudował; a gdziekolwiek był w Polsce, notował dokładnie wszelkie struktury, oznaczył ich styl architektoniczny i watek budowlany, włączył następnie te zapiski do swoich prac dziejopisarskich, jako rzeczy interesu historycznego, i podał w ten sposób prawie komplet wiadomości o budownictwie w całej Polsce, a o katedrze krakowskiej kilkanaście szczegółów takiej wagi, że bez nich prawie nie możnaby o niej pisać⁴⁾.

Po Długoszu mamy od końca piętnastego wieku jeszcze jedno źródło kronikarskie

¹⁾ Kronika Benesza, na którą powołam się jeszcze niżej, jest wydana w drugim tomie zbioru pod tyt.: *Scriptores rerum bohemicarum*. Pragae 1784 (wydanie Pelzla i Dobrowskiego), cfr. pag. XXII sq.

²⁾ *Script. rer. sil. I*; *Monumenta Polon. Histor. II*.

³⁾ Rocznik i Kalendarz wydane są w drugim tomie *Monumenta Poloniae historica*; cytuję odtąd MPH.

⁴⁾ Dzieła Długosza cytuję w wydaniu Przędzieckiego: *Opera tomus I—XIV*. Przytoczę na tem miejscu główne terminy budownicze Długosza:

1) *petra (= opoka): petra rudi, = alba, = dolata, = quadrata = quadra et polita = quadrata et tabulata;*

2) *saxum (= granit): saxo quadrato;*

3) *lapis (= wapień, piaskowiec): lapide albo, = quadrato, lapidibus sectis et dolatis; tabulatu lapideo quadro; ex quadris lapidibus minutis; quadro et molari lapide;*

4) *latere cocto (= cegła);*

5) *opus (= wzięcie muru, styl: opere veteri, = prisco, = rudi sed firmo, = antiquo, = vetusto, = humili et basso, = sumptuoso, = italico;*

6) *mos (= układ, plan, styl): more graeco, = italico, serie et modo italico; muro et structura humili. Swoje własne budowy, kościoły parafjalne w Chotli i Szczepanowie, miejscu urodzenia św. Stanisława, opisał w taki sposób:*

Chotel = ecclesia quam Joannes senior Długosz canonicus cracoviensis et custos vislciensis b-

z wiadomościami budowniczymi o katedrze na Wawelu: Rocznik w rękopisie szesnastego wieku, o którym nie można wątpić że autor, zapewne wikary i wicekustosz lub altarzysta, pisał i mieszkał na Wawelu, w jednym z kilkunastu domów kleru katedralnego. Nazywam też te zapiski Rocznikiem Wikaryjskim, dla odróżnienia od wspomnianego wyżej, a dawniejszego, Kapitulnego ¹⁾. — Oto cały zasób źródeł kronikarskich o kościele katedralnym i o jego budowie. Jest tego niewiele; a przecież, więcej niż mają inne katedry polskie, które miały także podostatkiem niepiśmiennych kanoników, ale nie miały Długoszków.

Czego jednak nie dostaje w wymienionych tu źródłach kronikarskich, to zastąpią po części 1) akta dyplomatyczne katedry krakowskiej, o ile dotyczą fabryki i fundacji poszczególnych kaplic i ołtarzy ²⁾; a przytem 2) Inwentarze i Wizytacje kościołów diecezji krakowskiej, które rozpoczynały zawsze od opisu kościoła katedralnego. Najdawniejszym źródłem tego rodzaju jest Liber beneficiorum dioeceseos cracoviensis, spisany przez Długosza w latach 1470—1480 ³⁾. Jest to głównie inwentarz beneficjów tj. funduszków; ale jak nie mogło być inaczej u Długosza, pełno tu wtrąconych wiadomości historycznych i archeologicznych. Nie dość, w części dotyczącej katedry określono też sytuację wszystkich ołtarzy jakie były podówczas w kościele, w liczbie 51, z wyjątkiem tylko dwóch, co prawda głównych, Wielkiego i św. Stanisława, o których nie ma w księdze żadnej wzmianki dlatego, ponieważ ich beneficja były funduszem samegoż biskupstwa; o tym zaś wypracował Długosz jeszcze w roku 1440 osobną księgę, która jak wiadomo, niestety, zaginęła.

Drugi z kolei chronologicznej inwentarz, to rękopis in fol. pod tytułem: Anno Domini 1563 mense Septembri Inventarium rerum facultatum et supellectilis sacrae eccle cath. cracoviensis. Jest to w rzeczy samej pierwszy wolumen kilkunastotomowej wizytacji dokonanej w latach 1563—1570 pod powagą biskupa Padniewskiego. Mamy tu opis kościoła i mnóstwo wiadomości nieocenionych dla historyi drobnej sztuki. Następują po tem wizytacje: 3) biskupa Radziwiłła z roku 1596, dopisana do poprzedniej; 4) bi-

gneam et putridam reperiens, muro pulchro lapideo fabricavit, vitris et casulis et calicibus et imaginibus aliisque clenodiis adornavit et in singulis partibus testudinavit atque latere cocto textit (Opp. VIII, 372).

Szczepanow — habens ecclesiam quam Joannes Długosz senior can. crac. dum esset lignea vilis et despecta et non valens sex sectos, a primis fundamentis initiatis cocto latere una cum tecto in omnibus suis partibus choro videlicet sacristia corpore et porticu testudinavit et cimiterium ejus latere circumdixit (ibid. VIII, 268).

¹⁾ Rocznik Wikaryjski to w rzeczy samej egzemplarz tak zwanego Rocznika Świętokrzyskiego, ale pomnożony: 1) oryginalną kontynuacją z lat 1492—1556 o treści przeważnie budowniczej, i 2) dodatkiem luźnych zapisek dawniejszych, po części lokalnych wawelskich, niewątpliwie oryginalnych, wciągniętych pod wcześniejsze lata. Cały tekst Rocznika jest wydany w III tomie MPH, ale niestety rozerwany dowolnie na trzy części: 1) przy tekście Rocznika Świętokrzyskiego, jako warjanty kodeksu Nr. IX; 2) ustęp 1492—1556 pod osobnym tytułem: Dopełnienie Rocznika Świętokrzyskiego; 3) dawniejsze zapiski pod tytułem: Rocznik Krasińskich.

²⁾ Piekosiński: Kodzks dyplomatyczny katedry krakowskiej, w 2 tomach (1874—1883), zawiera akta aż do r. 1423. Cytując KK; cyfra przy tem oznacza numer aktu.

³⁾ Wydany staraniem Pzedzdieckiego w trzech tomach w 4^o, w zbiorowej edycji dzieł Długosza. Opera VII—IX. Cytując LBnf.

skupa Maciejowskiego pod tytułem: *Acta Visitationis ill. ac. rev. Dni Dni Bernardi Cardinalis Maciejowski Epi crac. Ducis Severiae etc.*, o wiele ściślejsza i porządniejsza od poprzednich, w czem poznać kwitnącą podówczas reformację katolicką; 5) biskupa Zadzika z roku 1638, z rubryką na stronie 9 tomu pierwszego: *Visitatio exterior Eccle cathedr. crac. autoritate ill. et. rev. Dni Dni Jacobi Zadzik Dei et Ap. Sedis gratia Epi crac. Ducis Severiae a perill. et admodum rev. dno Erasmo Kretkowski archidiacono vicario et officiali generali crac. anno Dni 1638 et sequentibus continuata et expedita*; 6) biskupa Trzebieckiego z roku 1670, najobszerniejsza w opisach, której dwa pierwsze tomy poświęcone samej tylko katedrze; wreszcie 7) biskupa Lubińskiego z roku 1711.

Wizytacje są materiałem nader cennym i bogatym; przytoczę też w ciągu tej pracy całe ustępy, i to w tekście oryginalnym, aby czytelnik miał sposobność poznania terminologii łacińskiej przedmiotów dotyczących archeologii. Ostrzegam jednak, że wartość wiadomości przechowanych w tych księgach zależy od stopnia wykształcenia tych prałatów i kanoników, których biskup delegował do czynności wizytacyjnej. Nie można wierzyć wszystkiemu. Dowodem tego Wizytacja Trzebieckiego, gdzie np. o sarkofagu króla Władysława Łokietka powiedziano: że to nagrobek królowej Jadwigi, w którym jednak z powodu dawności rzeźby nie można rozemnać, czy to jest twarz mężczyzny czy białogłowy (I, 19).

Księgi z rachunkami wydatków wyłożonych na budowę kościoła, spisywane zwykle pod tytułem *Rationes fabricae*, albo *Libri distributionum* itp. są nader cennem i wydatnem źródłem dla archeologii. Ale na Wawelu, jeżeli były w czternastym i piętnastym wieku, nie przechowały się; i dopiero od początku szesnastego mamy trzy księgi pod tytułem: *Fabrica Ecclesiae cathedralis cracoviensis*. Księga pierwsza ma rubrykę: *Exposita pro fabrica ecclesiae tempore procurationis dominorum Nicolai Bedleński scholastici et B. Galli de Jadra custodis de anno 1509*; rachunki idą do roku 1592; księga druga obejmuje okres lat 1593—1685; a trzecia 1731—1798. Te trzy księgi, spisywane przez wiele rąk, przedstawiają taki widok, jaki się zawsze spotyka po rękopisach kontynuowanych przez dłuższy przeciąg czasu, że po ręce pilnej i rozumnej, i porządnego pisma, przyjdzie inna, niedbała, zabrudzona i bez nauki. Dadzą jednak Rachunki, zestawione z Wizytami, mnóstwo doskonałych szczegółów do historii kultury i do obrazu fizynomji kościoła w tych czasach. I tak np. kiedy zepsuł się zegar, wołano do naprawy — ślusarza. Naprawy są nieustające; serca dzwonów pękają, rwą się pasy rzemienne; co chwila trzeba przetapiać ołów do okien, miedź na dachy itp. Kaplice są wszystkie zamknięte na kłódkę i łańcuch. Wszelkie bramy i drzwi są też obwarowane łańcuchami i drągami do zapierania. W każdej kaplicy jest jedna lub kilka szaf, niby zakrystja i skarbczyki, w których przechowują kielichy, krzyże, naczynia kościelne, księgi, obrazy itd. Ołtarze rozmieszczone po kościele mają także swoje szafy, ustawione gdzieśbać w pobliżu pod ścianą lub pod filarem. Jest tego pełno w kościele. Przybyło z czasem ołtarzy aż do osmdziesięciu; było przy każdym po kilka ministerjów; liczono też w siedemnastym wieku przy katedrze, razem z muzykantami kościelnymi, osób 223. Część ich mieszkała stale w kościele, po piętrach nad kaplicami, albo i w zakrystji, gdzie mieli zegar «ciekawy» tj. pia-

skowy. Było ciasno od ludzi i ołtarzy; czynili też biskupi od czasu do czasu redukcje ministerjów, itp. itp.

Tyle o źródłach rękopiśmiennych. W literaturze drukowanej mamy opisy kościoła katedralnego, ile wiadomo, najdawniej w dziełku nieznanego autora, pod tytułem: Przewodnik albo kościołów krakowskich i rzeczy w nich widzenia godnych krótkie opisanie, Kraków 1603 (drugie wydanie, Kraków 1860). Cały tekst tej książeczki przepisał następnie Hijacynt Pruszczyński, bedel uniwersytetu krakowskiego; a dołączywszy mnóstwo wiadomości dewocyjnych, wydał w roku 1647 pod tytułem: Klejnoty stołecznego miasta Krakowa albo Kościoły i t. d. Pierwszego wydania nie znam; ale o późniejszych, zwłaszcza z ośmnastego wieku, trzeba powiedzieć, że w nich wszystko: treść i styl, ryciny, brak korekty, druk i papier, słowem wszystko jest smutnym okazem upadku zdrowego rozumu i zatracenia oświaty w nieszczęsnym ośmnastym wieku ¹⁾.

Taki jest materiał archiwalny do historii budowy kościoła. Dopelniam go jeszcze wzmianką, że w archiwum królewskim drezdeńskim odkrył prof. Odrzywolski dwa rysunki wielkich rozmiarów, kolorowane i z legendą: plan i przekrój kościoła, zdjęte przez architektów saskich króla Augusta II-go czy III-go. Rysunki nie mają daty rocznej; ale gdy na przekroju naznaczono, jak ma być rozmieszczony po kościele ceremonial koronacji królewskiej, więc łatwo domyśleć się, że są z roku 1697 albo 1736. Cobac, rysunki przedstawiają plan i wnętrze kościoła, jakim było przed owymi nieszczęsnymi odmianami ośmnastego wieku, których inicjatorem był biskup Łubieński, a o których powiem zaraz niżej.

Jest przy katedrze tradycja historyczna, że kościół był najprzód na wpół drewniany, fundacji Chrobrego; że potem, za czasów Hermana i Krzywoustego, zbudowano na tem samym miejscu nowy kościół kamienny, który przetrwał do czasów Łokietka; aż w roku 1320 pogorzał, zaczem biskup Nankier zbudował znowuż na tem samym miejscu trzeci z rzędu kościół, z kamienia i cegły. Okażę niżej, że ta tradycja jest we wszystkich szczegółach prawdziwą, i oznacza dokładnie trzy główne okresy budowy tj. najstarszej, potem romańskiej, wreszcie i gotyckiej. Ale na tem nie koniec czynności budowniczych na Wawelu. Bo gdy w piętnastym wieku jeszcze przystawiano nowe kaplice gotyckie, to w szesnastym król Zygmunt I i biskup Tomicki przełamali gotyk, i wprowadzili do kaplic renesans włoski, a inni w siedemnastym barok. Były te przebudowy zawsze na miejscu czegoś dawniejszego, może piękniejszego, co oczywiście zburzono; trzeba jednak przyznać, że w siedemnastym wieku były jeszcze bąc cobac — stylowe. Ale w osiemnastym rozpoczął się okres destrukcyjny. Roztworzył go biskup Łubieński tem, że zburzył gotyckie sklepienia naw bocznych wokoło chóru, pierwotnie niższe, a wyciągnął nowe, bez stylu, i podniósł je do równej wysokości z chórem. Skutkiem tej przebudowy otrzymała wschodnia połowa kościoła tę szpetną postać jaką ma obecnie (fig. 1.). Po Łubieńskim zmieniano jeszcze nie jedno, kasowano kaplice, burzono rzeczy kamienne,

¹⁾ Bibliografję XIX-go wieku o kościele katedralnym znajdzie czytelnik w dziele Ambr. Grabowskiego: Kraków i jego okolice, wyd. 5. Kraków, 1866, str. 407; a nowszą literaturę w Indeksach do sprawozdań Komisji Akademji Umiejętności do badania historii sztuki.

a stawiano ściany szybowe; przenoszono grobowce z miejsca na miejsce, jak żeby meble ruchome; inne wyrzucono, a sprawiono kilkadziesiąt figur drewnianych złożonych itd. itd., aż w końcu przysłała okupacja austriacka (1796), poczem komendant zamku, zajętego na koszary, wysłał do Wiednia propozycję: przemienić katedrę na kościół garnizonowy i zamknąć dla publiczności, «bo tym sposobem Polacy łatwiej zapomną o nagrobkach swoich królów»¹⁾.

Taki był przebieg czynności budowniczej na Wawelu. W przeciągu dziewięciu wieków nie było półwiecza żeby tu nie budowano; wyniknął też z tego pomnik różnorodny, złożony z wielorakich murów, na których znać objawy wszystkich stylów i technik, które przez ten czas ważyły. Tak samo jest wszędzie, we wszystkich, po części najstarszych budowlach świata, którekolwiek budowały i dopełniały się w ciągu wieków. I można powiedzieć, że te dzieła architektury mają w swojej konstrukcji coś podobnego do najstarszych poezyj bohaterских, które także rosły i składały się przez wieki. Żeby je zrozumieć, należy je badać prawie tak samo jak filologowie rozbierają owe epepeje, wydzielając z nich części, a najprzód te, które przyrosły najpóźniej, poczem dopiero odsłoni się pierwotne jądro. Taki też musi być porządek niniejszej pracy. Żeby dojść tego co było najdawniej, i jaki był plan katedry romańskiej, a nie dopiero owej pierwotnej, Chrobrego, trzeba najprzód rozemnać co zbudowano później, tj. w czasach gotyku i następnych po nim wiekach. Rozpocznię zatem od zbadania obecnego stanu budowy.

ROZDZIAŁ II.

Sytuacja kościoła na Wawelu; ogólny opis architektoniczny; anomalja planu i budowy były wynikiem przystosowania budowy gotyckiej do remanentów romańskich; potrzeba szczegółowej analizy historycznej.

Fig. 2. Plan Wawelu. — Fig. 3. Wschody i wejście zachodnie. — Fig. 4. Plan kościoła.



Góra wawelska, wzniesiona około 20 metrów ponad poziom miasta Krakowa, ma na planie kształt prostokąta wygiętego od zachodu ku południowemu wschodowi. Na samym środku wyżyny stał niegdyś kościółek św. Michała, najstarsza fundacja kościelna na Wawelu, zburzony na początku tego wieku. Kościół katedralny stoi na wschodniej połowie góry, bliżej północnego stoku (fig. 2.²⁾). Stał zrazu na miejscu dokoła wolnem, które też było własnością i cmentarzem kościoła. Ale później, w miarę rozrostu zamku

¹⁾ Archiwum min. wojny II, 12, VI a: Bericht über das krakauer Schloss 1798.

²⁾ Plan Wawelu podany pod fig. 2. jest szkicem z wolnej ręki, zdjętym z planu z roku 1796. Widać tu jeszcze sytuację dwóch mniejszych kościołów i kilkunastu budynków mieszkalnych, które zniszono w pierwszej połowie tego wieku.

palaców królewskich, zajmowano grunt cmentarny, od strony północnej, na fortyfikacji, tj. na wieży i mury, a od wschodniej, pod budowle pałacowe, które też w końcu zetknęły się z kościołem. Od strony zachodniej jest przy kościele grunt odrazu przepaściasty, tak iż aby tędy dojść do kościoła, musiały być zawsze jakieś wschody. Te które są obecnie, zbudowane w połowie siedemnastego wieku, mają 17 stopni w dwóch ustępach, 10. i 7. (fig. 3). Tylko od południa, gdzie wieża kościelna «in cimiterio sita»¹⁾, została przy kościele część cmentarza jeszcze dotąd wolna i własna. W siedemnastym wieku obtoczono ją murem ciosowym, który obiega też kościół od strony zachodniej (fig. 1. i 3.). Są w tym murze trzy otwory wejściowe, z których pierwszy i trzeci prowadzą prosto do bram kościelnych; zaś w rogu północno-zachodnim jest jeszcze czwarte wejście tj. furta, która prowadziła niegdyś na wązki pas ziemi cmentarnej od północy, między kościołem a murem zamkowym. Od piętnastego wieku stanęły i tutaj budynki, oparte o mur zamkowy, mianowicie archiwum i mieszkanie Xdza Pisarza, tj. notariusza kapitulnego.



Fig. 2. Plan Wawelu.

Powierzchnia cmentarza jest wyłożona taflami kamiennymi, między którymi widać ułamki tablic nagrobnych, wyrzuconych dawniej z kościoła. Przy pilniejszym poszukiwaniu może być że odkryłyby się też resztki zużytych form architektonicznych. Wizyta Trzebickiego ma o cmentarzu te szczegóły: caemeterii basilicae hujus exstat ab antiquo nota et memoria in actis capitularibus; jeden z kanoników miał dozór nad utrzymaniem ogrodzenia; cmentarz, choć nader szczupły, lapide tamen stratum exstat, ac ideo ob eam loci augustiam duas duntaxat basilicae hujus partes ambit; reliquis partibus basilica palatio regio

communiter dziedziniec nuncupato et vallibus arcis contiguo adjacet (I, 649).

Kościół katedralny jest bazyliką prostokątną o trzech nawach, z nawą poprzeczną i z obejściem (fig. 4.²⁾). Jądem struktury są dziewięć par filarów, które zakreślają nawę środkową od wejścia do końca chóru. Ustawione są w taki sposób, że czwarta i piąta para, stojąc w większym od siebie odstępnie, tworzą razem pole skrzyżowania nawy poprzecznej. Filary są połączone w podłuż — i w poprzecznym zamknięciu chóru, gdzie w środku stoi jeszcze jeden filar — arkadami, ponad którymi wznoszą się mury magistralne; zaś po za arkadami otaczają nawę środkową z trzech stron, od południa, wschodu i północy nawy boczne. Były pierwotnie wszystkie więcej niż o połowę niższe od środkowej;

¹⁾ Rocznik Wikaryjski pod r. 1530.

²⁾ Jest to reprodukcja planu analitycznego prof. Odrzywolskiego; odmienne kreskowania oznaczają różnicę wątków, kamienia i cegły, starszych i późniejszych.

ale dochowały się takie tylko w przedniej części kościoła, bo jak powiedziano wyżej, w osiemnastym wieku podniesiono je wokół chóru do wysokości nawy środkowej.

W planie kościoła można wyróżnić trzy części główne: przednią, nawę poprzeczną, i chór z obejściem. Część przednia, czyli korpus kościoła, utworzona przez cztery pierwsze pary filarów, ma w trzech nawach po trzy pola¹⁾. Część środkowa, poprzeczna, czyli transept, założony między czwartą a piątą parą filarów, nie występuje po za podłużę murów zewnętrznych, i nie znać go też na planie, chyba o tyle, że odległość filarów wynosi tutaj blisko 8 metrów, gdy wszędzie indziej tylko 5,75. W środkowym kwadracie transeptu stoi kaplica św. Stanisława. Wreszcie chór, otoczony od południa, wschodu i północy przedłużeniem naw bocznych korpusu, czyli ambitem, rozciąga się przez cztery pola. To są główne części budowy kościelnej. Ale po za niemi tj. po za nawami bocznymi otaczają jeszcze kościół, z czterech stron, ośmnaście kaplic, zakrystya i trzy wieże. Kaplica naczelna, Marjańska, stoi przy ambicie wschodnim, na osi podłużnej kościoła (fig. 4. Nr. 11); przy korpusie stoją między kaplicami dwie wieże, w których nadole są także kaplice (Nr. 21 i 3); zaś trzecia wieża, «dzwonnica», stoi po za kościołem (Nr. 15).

Taki jest otóż układ kościoła.

Łacina Wizyt opisała to swoim słownictwem: *ecclesia columnis ita duplici ordine dispositis suffulta, ut circumcirca corpus ejus medium cum choro circumiri, manentibus extra fornices capellis, valeat. I dalej: habet imaginem Crucifixi in medio sui, chorum a cor-*



Fig. 3. Wschody i wejście zachodnie.

¹⁾ Ośmielam się wprowadzić do naszego słownictwa technicznego kilka terminów budowniczych, których wartość raczą osądzić znawcy. I tak:

1) część przednią kościoła, czyli jak pospolicie mówimy nawę, nazywam korpusem. Idę w tem za łaciną Długosza i Wizyt. Co prawda, w terminologii średniowiecznej *corpus ecclesiae* obejmował nie tylko część przednią, ale całą budowę kościelną z wyjątkiem tylko chóru, a więc i nawy boczne przy chórze.

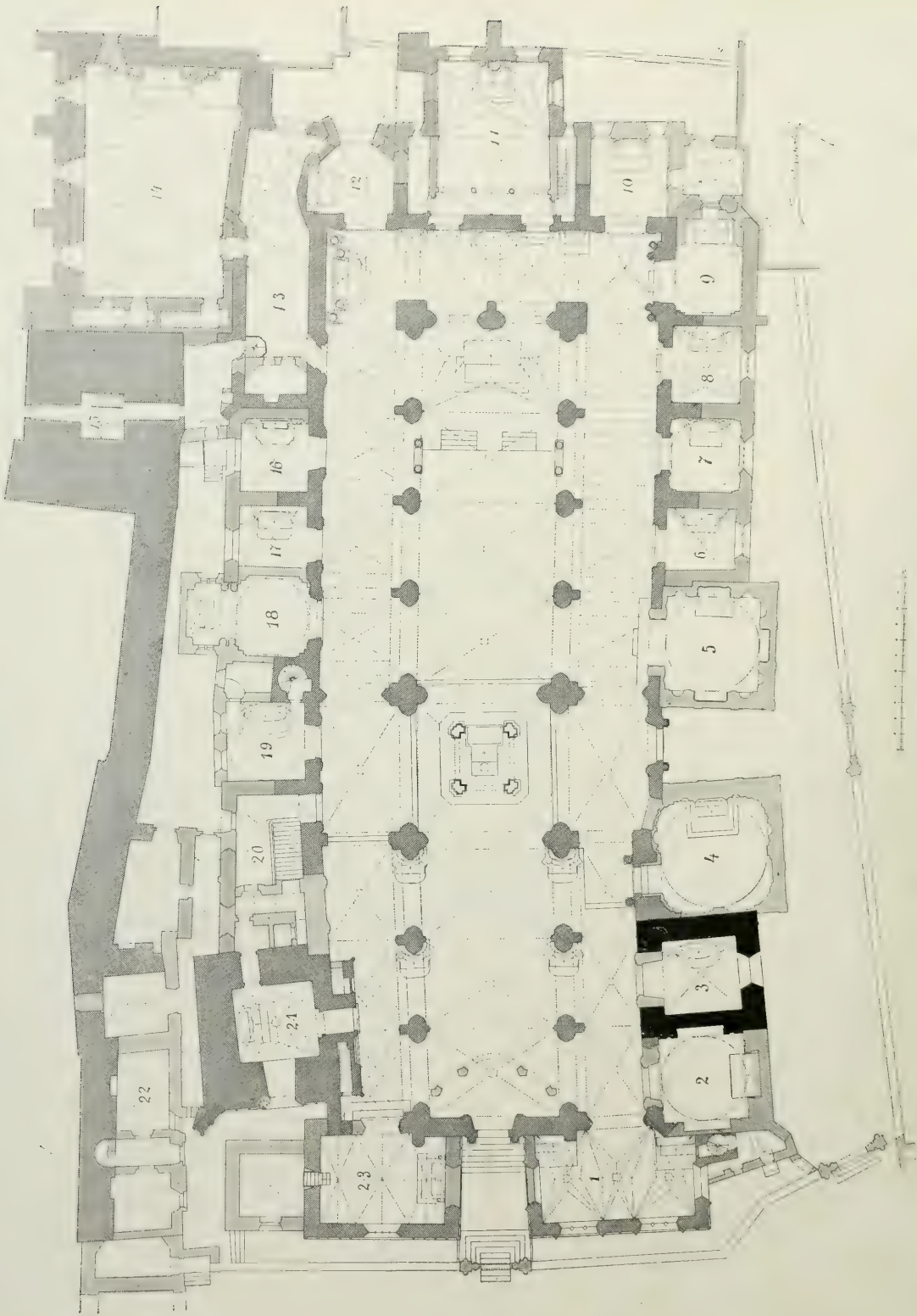

Fig. 4. Plan kosterola.

pore crati ferrea distinctum, fores binas, altare summum in choro, altare s. Stanisłai in corpore ecclesiae etc.¹⁾.

Że pod chórem nie ma krypty, to łatwo zrozumieć gdy wiadomo, że w kościołach gotyckich już nie budowano krypt. Ale katedra wawelska ma kryptę pod korpusem, i to z apsydą półokrągłą, zwróconą ku zachodowi, której szczyt wypada mniej więcej pod progiem bramy zachodniej (obacz na planie podziemi fig. 39). Jest to jednakże remanent katedry romańskiej, który niema żadnego organicznego związku z gotyckim korpusem kościoła. W czternastym wieku budowano ponad kryptą, jakżeby jej nie było.

Wymiary główne przeciętne — zestawiam je z wymiarami katedry wrocławskiej, również bazyliki prostokątnej o trzech nawach z ambitem, z którą też nieraz przyjdzie porównać krakowską i pod innymi względami — wynoszą w metrach:

	Kraków	Wrocław
Szerokosc choru	8 65	8 60
Szerokość chóru z bokami	21 20	22 00
Długość chóru	22 80	26 80
Długość całego kościoła	56 90	72 40
Wysokość nawy	19 60	20 20
Wysokość boków	7 40	7 10

Niemniej jednak rozumiem że w polszczyźnie, do oznaczenia tego co wyraża niemieckie Langhaus, najstosowniej użyć wyrazu korpus, bo »część przednia« jest zbyt ogólnikową, a »nawa« nielogiczną, skoro może być o kilku nawach. Normalne użycie wyrazu korpus znajduję w Długoszowym opisie kościoła Świętokrzyskiego na Łyścu: *vetus ecclesia opere vetusto et graeco ex petra fabricata et murata fuit opere humili et basso per Boleslaum Chrobri, que hodie habetur pro ejusdem ecclesiae corpore; anterior autem pars ejusdem ecclesiae sive chorus muratus est per Casimirum secundum Poloniae regem* (LBnf. III, 229);

2) przedłużenie naw bocznych korpusu wokół chóru nazywam, z łaciny, ambitem; bo obecność oznacza raczej to, co byłoby zewnątrz kościoła;

3) o parterze mówimy: nadole, albo przyziom (Żebrawski); lepszy podobno »nadół«, uformowany naksztalt padół;

4) niemieckie Flucht, Längenflucht tłumaczyć: podłużę;

5) niemiecki Dinst zastępuję naszym pawązem. Francuzi nazywają to perche, co znaczy dosłownie: drag, dyl, tyka, pręt, żerdź, dzida, sztanga. Włościanie nazywają pawązem lub pawążnikiem gruby i długi drag, który kładą na furę siana;

6) niemieckie Hohlkche tłumaczę: wątór, wátorek; porównaj Hohlweg — wawóz; Hólbek jest co innego;

7) doskonały wyraz niemiecki Maaswerk, zastępujemy naszymi: rozetowanie, wykres, wykreslina, rysowina, wedle francuskiego tracerie. Może lepiej nazwać to — pomiarki;

8) zamiast »kwiaton«, niemieckie Kreuzblume, raczej kwicień. Wreszcie zwracam uwagę na dwa wyrazy używane przez włościan w budownictwie drewnianem:

9) ryś; tak nazywają część belki czy opaca, wypuszczoną na zewnątrz. Mniemam, że rysiami możnaby nazwać kamienne smoki i potwory przy rynnach;

10) pazdur (paździerz = część roślin drewnista) nadałby się zamiast fiala, pinakiel.

11) na miejsce niezręcznych wyrażeń dawniejszych: nawa krzyżowa, słup poprzeczny krzyża, przyjął się już »transept«.

¹⁾ Wizyta Maciejowskiego, fol. 110.

Ogólny rozkład budowy jest jasny i prosty. Jeżeli jednak rozpatrzmy się bliżej w szczegółach, znajdziemy sporo nierówności, skrzywień i zбочeń. Nie mówię tu o błędach wykonania, tak pospolitych w budowlach średniowiecznych, jak np. nierówna odległość filarów, albo niedomiar kątów, co można przypisać niedokładności średniowiecznych instrumentów mierniczych, a jeszcze więcej temu, że sztuka ówczesnych architektów była praktyką bez teorii. Ale w kościele na Wawelu jest cały szereg nierówności, lepiej powiedzieć anormaljów takich, które popełniono jakżeby świadomie i umyślnie. Są następujące:

1) Uderza najprzód nadmierna długość chóru. Zwyczajnie budowano chóry krótsze od korpusów, a przynajmniej równe. Tymczasem w katedrze krakowskiej jest chór o całe pole dłuższy, bo ma ich cztery, gdy korpus tylko trzy. Tłumaczono to dawniej tem, iż mówiono, że katedrę krakowską zbudowano umyślnie z chórem wydłużonym, aby mieć pod dostatkiem miejsca dla rozmieszczenia dostojników dworu królewskiego przy obrzędach koronacyjnych. Wszakże tłumaczenie jest mylne, bo koronacja odbywała się nie w chórze przed Wielkim ołtarzem, ale właśnie w korpusie, przed ołtarzem św. Stanisława.

2) Oś podłużna kościoła jest skrzywiona, raczej załamana, i to w taki sposób, że oś korpusu, przedłużona ku wschodowi, przecięłaby tylną ścianę chóru o 140 m. w bok, tj. na północ od środka ściany, czyli, że oś chóru nachyla się względem osi korpusu o 140 m. ku południowi. W rzeczy samej jest tak, że korpus i chór mają każdy swoją własną oś; a gdy obie musiały się zejść w transepcie, wynikło ztąd, że środkowy kwadrat transeptu wypadł najnieforemnie, bo zamiast kwadratu lub prostokąta, otrzymał kształt trapezu ściśnionego ku południowi, a rozwartego ku północy. Essenwein przypuszczał tu jakiś powód lokalny, i dziwi się, że w ciągu budowy nie postarano się za wszelką cenę uniknąć trudu obliczenia tylu różnic, jakie musiały okazać się nie tylko przy wykonaniu żeber sklepiennych, ale już przy samym założeniu czterech filarów transeptu; «bo zaprawdę pokonanie tylu nierówności i zakrycie ich przed okiem widza wymagało większej pracy aniżeli by potrzebna na wykonanie najakuratniejszej budowy» (str. 83). Powodów lokalnych, jakie przypuszczał Essenwein, nie można dopatrzeć; ile zaś było trudności technicznych, to widać stąd, że te cztery filary transeptu, między którymi przypada załamanie osi, są każdy inny tj. musiał być inaczej obliczony, inaczej ustawiony i podparty (obacz na planie). Ale cóż do tego zmuszało?

3) W południowym ramieniu transeptu jest mur szczytowy załamany (obacz na planie fig. 4, i na widoku fig. 1). I o tej anormalności, rażącej od zewnątrz, zauważył już Essenwein, że musiała być chyba wynikiem jakiejś nieuniknionej konieczności; nie umiał jednak wykazać powodu. Niedosć, z załamania muru szczytowego wyniknęło jeszcze i to, że szerokość nawy bocznej południowej mierzy przy wylocie z korpusu o 110 m. mniej aniżeli przy wejściu do ambitu. Po stronie północnej, gdzie mur szczytowy nie uległ załamaniu, ma nawa boczna przy korpusie szerokość prawie tę samą co i w ambicie, 505, ale jest przeto o 105 szersza od południowej.

4) Że wieże są nierówne, i każda inna, tego nie zaliczam do anormaljów, bo to pochodzi stąd, że je budowano w różnych czasach. Ale anormalnością jest to, że stoją nie przy nawach bocznych, lecz obok nich, na linii środkowego pola korpusu, i że nie

mają żadnego organicznego związku z tą częścią kościoła. Co więcej, wieża północna wtoczyła się jednym bokiem do wnętrza nawy, i zalega prawie do połowy jej szerokości (obacz na planie).

5) Poziom chór i ambitu jest niższy o dwa stopnie od poziomu korpusu. Bywa tak czasem po kościołach, gdzie teren wznosi się ku zachodowi. Ale na Wawelu, jak okaże niżej, teren właśnie opada w tej stronie.

6) Wreszcie do anormaljów można jeszcze zaliczyć sytuację katedry, tuż nad północnym brzegiem góry. Groziło też nieraz niebezpieczeństwo obsuwania się ziemi; i tu szukać też powodu, że wieżę północną wtłoczono do wnętrza kościoła. Ale dlaczegoż stawiano kościół na miejscu tak niedogodnym?

Takie są otóż anormalja budowy. Rażą szczególnie na planie, zwłaszcza jeżeli go porównamy z planami innych kościołów krakowskich gotyckich: Panny Marii, św. Trójcy (Dominikanów), Bożego ciała i św. Katarzyny, które zbudowano także w czternastym wieku, ale normalnie i organicznie. I warto jeszcze zwrócić uwagę na to, jak te anormalja są rozłożone po kościele. Chór i ambit, to budowa regularna i prawidłowa; korpus, anormalnie krótki, ma już nierówną szerokość bocznych naw i anorganiczną sytuację wież. Ale największe nagromadzenie anormaljów przypadło na transept; bo tu jest skrzywienie osi, tutaj też załamanie muru szczytowego, i wreszcie obniżenie poziomu. Ale cóż znaczą te zagadki budownicze? Otóż, uprzedzając wyniki niniejszego dochodzenia, powiem naprzód iż rzecz była w tem, że gdy w czternastym wieku budowano katedrę gotycką, tedy stawiano chór i ambit z nowego, zaś korpus i transept na fundamentach romańskich, zachowując przy tem całe części dawniejszej budowli, które tylko wcielono do nowej struktury gotyckiej. Należało jednak przystosować się do tych remanentów; i otóż z tej konieczności przystosowania wyniknęły wszystkie anormalja które wyliczyłem, a które w ten sposób wyjaśnia się całkowicie. Razem jednak okaże się przytem, że to wszystko, do czego trzeba było przystosować się, to są oczywiście remanenta tj. pozostałości czy to katedry romańskiej, czy nawet owej najdawniejszej, na wpół drewnianej, Chrobrego. W odkryciu i zdefiniowaniu tych remanentów leży nie mały urok i ciekawość szukania na Wawelu; i będzie to też główniejszem zadaniem niniejszej rozprawy, ale dopiero w jej dalszych ustępach. Bo jak powiedziano wyżej, punktem wyjścia w dochodzeniu musi być analiza historyczna budowy kościelnej w jej stanie obecnym, do czego teraz przystępuję.

ROZDZIAŁ III.

Najstarsza część kościoła gotyckiego, wykończona r. 1322, kaplica św. Małgorzaty, obecnie zakrystja; ostatnia przybudowa gotycka — skarbiec. Fig. 5. Plan chronologiczny katedry gotyckiej. — Fig. 6. Osada żeber w zakrystji. — Fig. 7. Przekrój żebra. — Fig. 8. Dwa zworniki.



W czternastym wieku, podczas budowy gotyckiej, wpisano do Kalendarza Kapitułnego pod dniem 20 stycznia, 22 grudnia i 28 marca, trzy główne epoki budowy, z dodaniem dat rocznych, mianowicie: rozpoczęcie fabryki 1320, konsekrację Wielkiego ołtarza 1346, i konsekrację kościoła 1364. Data roku 1346 wskazuje, że w tym czasie prezbiterjum z chórem i z ambitem musiały już być wykończone; zaś data roku 1364, że do tego czasu wybudowano też transept i korpus kościoła. Ale oprócz tych dat głównych mamy jeszcze w aktach fundacyjnych daty konsekracyjne kilkunastu ołtarzy, rozmieszczonych po różnych częściach kościoła. Jeżeli więc do owych dat głównych dodamy, a raczej, jeśli w tę kadrę wsuniemy jeszcze daty erekcyjne i konsekracyjne ołtarzy, zwłaszcza kaplicznych, jako również architektoniczne — bo i nie można wątpić, że konsekracje musiały nastąpić wnet po wykończeniu budowli, gdy trudno przypuścić, aby przeczekawszy długi czas fabryki, odwlekano jeszcze chwilę rozpoczęcia nabożeństwa — to w ten sposób otrzymamy wcale dokładny obraz chronologiczny stopniowego postępu całej budowy gotyckiej. Podaje ten obraz na planie chronologicznym fig. 5, gdzie wpisano wszystkie daty konsekracyjne, jakie tylko są znane. Figura przedstawia też razem wewnętrzne urządzenie kościoła, jakie było w czternastym i piętnastym wieku, i ówczesne rozpołożenie grobowców. Mury puste, to budowa gotycka z lat 1320—1364; co zaś przybyło po roku 1364, do końca piętnastego wieku, to odróżniono kreskowaniem. Mury tych kaplic, które od szesnastego wieku zburzono lub zastąpiono nowemi, są wrysowane na domysł, co usprawiedliwie niżej.

Najstarsza i najwcześniej wykończona część budowy gotyckiej to ubikacja przy ambicie północnym, fig. 4. Nr. 13. przewana od szesnastego wieku Zakrystją zewnętrzną albo Wikaryjską. Była to pierwotnie kaplica z ołtarzem pod tytułem św. Małgorzaty, a fundował ją biskup Nankier, inicjator budowy gotyckiej. W akcie fundacyjnym, z roku 1322, czytamy: «naszej kaplicy św. Małgorzaty, którą zbudowaliśmy z nowego, nadajemy itd.: capellae nostrae quam in ecclesia nostra cracoviensi de novo fecimus, ipsam in honore b. Margaritae virginis et martyris dedicantes, damus villam ecclesiae nostrae Pieczniewi etc. (KK. 127). Znaczy to, że w roku 1322 tj. w dwa lata po rozpoczęciu budowy kościoła, kaplica św. Małgorzaty była już wykończona. Miała jednak pierwotnie inny kształt aniżeli obecnie. Już Essenwein dostrzegł, że kaplica była niegdyś od wschodu krótszą, a od zachodu dłuższą, bo sięgała aż do kaplicy Nr. 16, i wskazał też zewnętrzny filar przyporny skośny, ukryty obecnie w innych murach, który podpierał sklepienie kaplicy od północnego zachodu (obacz na planie fig. 4). Prof. Odrzywolski wykrył jeszcze wię-

cej filarów przypornych, i skombinował cały pierwotny kształt kaplicy, jak obacz na planie chronologicznym fig. 5. Kaplica miała dwa pola prawie kwadratowe, a trzecie, krótsze prostokątne, łączyły się z apsydą poligonalną o trzech bokach z ośmiokąta. Miała też w ścianie północnej trzy okna, a wejście od ambitu. Później, zdaje się przy końcu piętnastego wieku, zburzono dwa boki apsydy, aby rozszerzyć kaplicę ku wschodowi; ale klucz sklepienny ostał się, i wychodzą z niego jeszcze dwa żebra przekątne, i początki dwóch drugich, które niegdyś szły do apsydy. Trzeci bok apsydy, który jest teraz powodem nieforemności zakrystji, nie mógł być zburzonym, bo to jest filar przyporny skośny, który podiera sklepienie ambitu na północno-wschodnim węgle (obacz na planie).

Wątek murów kaplicznych jest ten sam co w murach zewnętrznych kościoła, kostki wapienne podłużne; są obrobione starannie, ale tylko młotkiem, zaczem nie można wątpić, że ściany kaplicy musiały być zawsze wyprawione. Budowa jest wybitnie skromna. Sklepienia, zwyczajne krzyżowe, nie mają pawazów ani kroksztynów; żebra giną po prostu na licach ścian. Jest tylko to, że gdzie żebra schodzą się przy ścianie, dwa przekątne i jedno poprzeczne, tam tworzy się dla nich niby oprawa prostokątna (fig. 6.), która powstaje w taki sposób, że czwarte żebro, przyścienne, schodzi nieco niżej i załamuje się pod kątem prostym dwa razy, przez co właśnie wytwarza ową oprawę, poczem znowuż biegnie w górę, już w drugim prześle.

Przy całej skromności w architekturze ma jednak kaplica św. Małgorzaty jeden szczegół budowniczy, o którym trzeba powiedzieć, że to była rzecz swego czasu postępową. Zjawiają się tu, pierwszy raz w Krakowie, żebra sklepienne o profilu gruszkowym, czego budowy polskie trzynastego wieku, z wyjątkiem śląskich, jeszcze nie znaly. W budowach dawniejszych konstatował Luszczkiewicz profile żebrowe: u Cystersów w Jędrzejowie (1210) okrągłe wałki, w Wąchocku (przed r. 1240) wałki i serce, w Koprzywnicy serce, w Mogile (1255—1266) żebra płaskie z wałkami po krawędziach, wreszcie w Staniątkach, (około 1290) serce już nieco wydłużone. W kaplicy św. Małgorzaty mają żebra kształt gruszki o grubym trzonie między dwoma wątorkami, które łąca się z kwadratem podstawy przez skośną

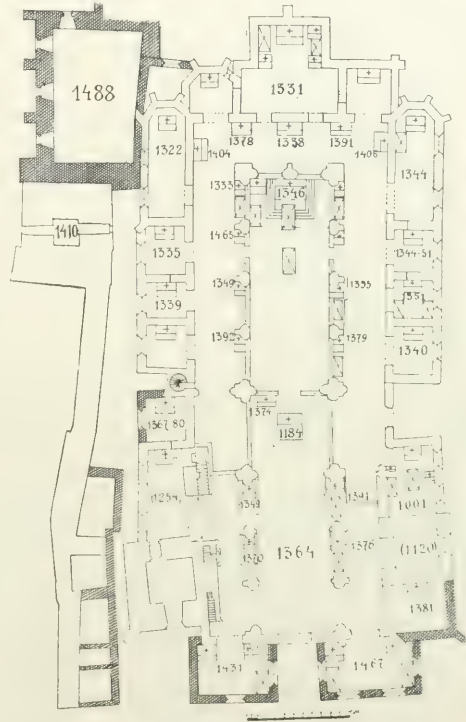

Fig. 5. Plan chronologiczny.

listewkę (fig. 7.). Z kaplicy przeniósł się potem ten profil do kościoła, gdzie panuje sam jeden po wszystkich sklepieniach, a w dalszym rozwoju pojawił się jeszcze w gurtach arkadowych — w kształcie gruszki przętej (fig. 60.).

Jest w kaplicy jeszcze i drugi szczegół godzien uwagi. Trzy zworniki sklepienne mają obrazy rzeźbione: apsydjalny — różę, a dwa drugie — sceny walki ze smokiem, pokonanym przez św. Małgorzatę (zwornik środkowy) i przez archanioła Michała (fig. 8.). Są to najstarsze w Krakowie okazy rzeźby figuralnej; i jest rzecz charakterystyczna, że te same dwie sceny spotkamy w kościele jeszcze na innym

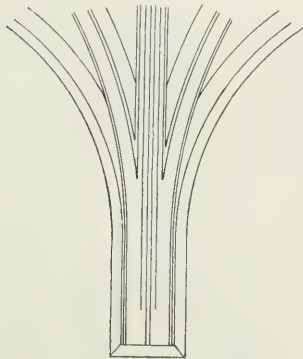

Fig. 6. Osada żeber w zakrystji.

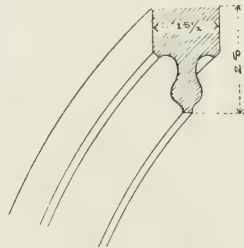

Fig. 7. Przekrój żebra.

miejscu, na dwóch płaskorzeźbach przy pierwotnym portalu katedry gotyckiej (Rozdział XVII, fi. 25.). Smoki są na obu zwornikach nie cztero — lecz dwunożne, niby bazyliżki, i mają skrzydła zwinięte w kabłąk, nakształt żółwiej skorupy. Rysunek postaci św. Michała jest naiwny, prawie barbarzyński. Lepszy św. Małgorzaty.

Z krzyżem w ręku (zamiast lilji) stoi na smoku, osadzona w rozłupieniu skrzydeł, jakżeby na wozie tryumfalnym. W zawoju ogona smoczego zajmuje i wypełnia cały skręt głowa

ludzka z bujnym włossem, ostrzyżonym równo po nad czołem. Nie jest to głowa mnicha, jak zrazu możnaby mniemać, bo tonzura nie jest koroną; i byłby to też element satyry, na co u nas w czternastym wieku jeszcze za wcześnie. Raczej więc przypuszczam, że to może portret

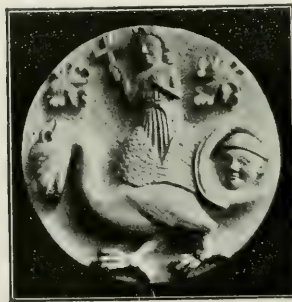

Fig. 8. Dwa zworniki.

kamieniarza, w jednej osobie razem i architekta kaplicy, który w ten sposób uwiecznił się. Tonzura wskazywałaby, że był braciszkiem konwersem.

Wybitne miejsce kaplicy przy głowie chóru, jej długość wcale znaczna, a wreszcie i data wczesnego wykończenia (1322) wskazują, że to była budowa zamierzona już w pierwotnym planie kościoła, i że musiała mieć jakieś odrębne przeznaczenie. Jakoż mamy

wiadomość pewną, że w roku 1367 kaplica była też zakrystją, a więc i skarbcem. Wiemy to ztąd, że kiedy król Kaźmierz fundował w tym roku ołtarz przy grobie swego ojca, właśnie naprzeciwko wejścia do kaplicy św. Małgorzaty, tedy w akcie fundacyjnym, określając sytuację ołtarza, spominał o nim że stoi «naprzeciwko drzwi zakrystji»: in ambitu chori ecclesie cracoviensis, ex opposito hostii sacristie ipsius ecclesie (KK. 264). Należy to rozumieć tak, że kaplica była zakrystją nie dopiero od roku 1367, ale oczywiście od początku budowy. I warto przypomnieć na tem miejscu, chociaż to nie należy do rzeczy budowniczych, że w tej to zakrystji, w roku 1338, król Kaźmierz przekazał sprawę swoją i korony polskiej przeciw Zakonowi pruskiemu, o Pomorze, w ręce delegata Stolicy Apostolskiej, przy czem ustąpił na rzecz kamery sumę 15,000 grzywien. Spisany przytem akt notarialny rozpoczyna od słów: Roku Pańskiego 1338, dnia ósmego miesiąca września o godzinie szóstej w zakrystji kościoła większego krakowskiego w obecności mojej, niżej podpisanego notariusza i świadków — Najjaśniejszy Pan Kaźmierz król Polski itd. ¹⁾

NB. Nie należy mieszać tego tutaj ołtarza św. Małgorzaty z innym ołtarzem tegoż tytułu, który był już w kościele romańskim od roku 1271 (KK. 68), bo ten miał wcale inne fundusze, których ołtarz Nankierowski nigdy nie posiadał. A jeszcze błędniej byłoby mniemać, jakoby ołtarz dawniejszy stał na tem samym miejscu co i późniejszy, tj. w kaplicy Nankierowskiej, i wysnuwać ztąd wniossek, że kościół romański zachodził aż dotąd (tak ks. Polkowski). Okażę niżej, że w tych stronach kościoła nie ma nigdzie żadnego śladu budowy romańskiej, a biskup Nankier napisał też w akcie fundacyjnym wyraźnie: *capella quam de novo fecimus*, co w ówczesnej łacinie nie oznaczało renowacji, lecz istotną nowiznę.

W połowie piętnastego wieku stała już po za kaplicą św. Małgorzaty druga zakrystja (fig. 4. Nr. 14), z jedynem wejściem przez kaplicę; i dlatego to zapisano wtedy w Katalogu biskupów krakowskich (IV) o Nankierze: *hic fundavit altare sub titulo s. Margarethae in capella ante sacristiam* ²⁾. Zakrystję nowszą nazywano następnie Wewnętrzną (interior), zaczęła kaplica św. Małgorzaty otrzymała nazwę Zewnętrznej, albo Wikaryjskiej (*sacrarium anterior, vicariorum*). W zakrystji wewnętrznej chowano relikwie Świętych w kosztownych relikwiarzach, przywileje i dokumenty, naczynia i aparaty, infuły, pastorały, ornaty i klejnoty, z kąd poszło że nazwano ją też Skarbcem. Nie była to jednak odrazu ta sama budowa, która stoi obecnie na tem miejscu, bo tę fundował dopiero biskup Jan Rzeszowski (1471 † 1488), o czem pisze Miechowita: «między jego dziełami odznacza się zakrystja kościoła krakowskiego, zbudowana z ciosów gładkich, dachem ołowianym nakryta, jego nakładem za życia i po śmierci wykończona: *inter opera ejus nobiliss exstat sacristia ecclesie cracoviensis, petra quadrata et planata tectoque plumbeo ipsius impensis ante mortem et post exfructa et consumata*» ³⁾. Budowa Rzeszowskiego to obszerna sala, wysokości dwupiętrowej, zasklepią w trzech przęsłach, wcale udatnia, chociaż nie regularna, bo na planie prostokąta rozszerzonego ku wschodowi. Z kąd ta nieforemność? przy-

¹⁾ Theiner: Monumenta Pol. Nr. 544.

²⁾ MPH. III, 367.

³⁾ Kontynuacja Długoszewego Katalogu bpw. krak.; rkpis bibl. Ossol. 84, fol 59 v.

puszczam, że zapewne chciano zużytkować kawał grubego muru po stronie wschodniej, podobno fragment fortyfikacji zamkowej (obacz jej kierunek na planie fig. 2. i 4.), który też wciągnięto do ściany południowej. Mury skarbcza są ceglane, obłożone od północy i wschodu ciosem wapniowym. Dach szczytowy zamyka się od strony pałaców królewskich frontonem ceglany w zęby, ozdobionym kamiennymi iglicami i kwiatami, a rozdzielonym na cztery framugi, w których zawieszono tarcze herbowe, także kamienne.

Skarbiec — z biegiem czasu zdezcelowany, ale obecnie już wiernie zrestaurowany — to ostatnia przybudowa gotycka w katedrze krakowskiej. Biskup Rzeszowski nie dożył końca budowy, i dlatego też pochowano go nie tutaj, lecz na ambicie przy zakrystji: *prope sacristiam in mausoleo marmoreo sub parietem erecto*¹⁾. W pobliżu tego miejsca stał już nagrobek poprzednika na tronie biskupim, Tomasza Strzemińskiego († 1460), którego pochowano także przy drzwiach zakrystji: *prope hostium sacristiae*²⁾, *in saxo marmoreo*³⁾. Grobowiec Strzemińskiego widział jeszcze Paprocki: «idąc do zakrystji na murze u drzwi»⁴⁾; a Opisanie z roku 1603 spomina oba nagrobki: «podle tej kaplicy (tj. kaplicy Nr. 16) z jednej strony jest grób znaczny marmurowy Jana Rzeszowskiego, a z drugiej strony grób Tomasza Strzemińskiego, biskupów krakowskich». Były to zatem nagrobki przyścienne, wmurowane po obu stronach wejścia do zakrystji. Zniknęły prawdopodobnie w ośmnastym wieku, kiedy odciawszy część zakrystji na sionkę, urządzono nowe wejście skośne, które jest teraz (obacz na planie). Stała się szkoda; bo sądząc wedle słów Opisania: «grób znaczny marmurowy», musiały to być nagrobki z rzeźbionymi postaciami biskupów.

ROZDZIAŁ IV.

Kaplica św. Jana Ewangelisty z roku 1344; reformacja kaplic. Fig. 9. Pieczęć biskupa Jana Grot.

Czem była kaplica Nankierowska przy ambicie północnym, tem samem była przy południowym kaplica fundacji następcy Nankiera, biskupa Jana Grot (1328 † 1347), z ołtarzem pod tytułem św. Jana Ewangelisty (obacz fig. 4. Nr. 9. i porównaj z planem chronologicznym fig. 5.). Jak tamta tak i ta była pierwotnie obszerniejszą niż obecnie, bo obejmowała cały obszar przyległej kaplicy Nr. 8, odciętej dopiero w roku 1501. Liber

¹⁾ Miechowita — tamże.

²⁾ MPH. II, 932.

³⁾ Długosz Opp. I, 431.

⁴⁾ Herby (Turowski) 526.

Beneficiorum umieszcza ją też w pośrodku między kaplicami Nr. 7 a 10: altare sancti Johannis Evangelistae habet capellam propriam versus orientem in angulo inter capellam sancti Thomae Cantuariensis ab una (Nr. 10) et capellam sancti Johannis Baptistae (Nr. 7) partibus ab altera sitam (I, 209). Rozciągała się zatem kaplica Grotowa, podobnie jak Nankierowska, wzdłuż przez szerokość ambitu i długość czwartego pola chóru; miała też jak tamta, od wschodu, apsydę poligonalną, obecnie innemi murami zakrytą; a różnica była tylko w tem, że gdy Nankierowska była zbudowana z kamienia, to Grotowa z cegły. Wejście było też pierwotnie inne, bo kaplica miała w tem miejscu pełny mur (jak obacz na fig. 5.), a przy murze stał od strony ambitu ołtarz pod tytułem śś. Doktorów, fundowany w r. 1406, którego sytuację określił akt fundacyjny: in angulo ante capellam altaris sancti Thomae Cantuariensis (Nr. 10) et in latere capellae altaris sancti Johannis Evangelistae¹⁾. Skoro więc wtedy nie było wejścia do kaplicy, musiało być tam, gdzie obecnie do kaplicy Nr. 8, co też naznaczyłem na fig. 5.

Akt fundacyjny biskupa Jana Grota z roku 1344 ma słowa tekstu: «zbudowawszy kaplicę ozdobną, poświęciliśmy w niej dwa ołtarze: capellam construentes decoram, duas aras seu altaria dedicavimus in eadem» (KK. 177). Ołtarz główny był św. Jana Ewangelisty, a drugi św. Marty. Skoro jednak w akcie jest mowa tylko o dedykacji, a nie o fundowaniu ołtarzy, więc widoczna że to były fundacje dawniejsze; i wiadomo też, że św. Jan Ewangelista miał już w kościele romańskim własny ołtarz, który teraz tutaj tylko przeniesiono.

W trzy lata później biskup fundator dokonał żywota (fig. 9 daje wizerunek jego pieczęci). Ciało złożono w kaplicy, ale nie tam gdzie leży obecnie — pod ścianą południową, lecz pod ścianą północną, tj. właśnie na terażniejszym wejściu do kaplicy, tuż za progiem, jak to naznaczyłem na fig. 5. Spominam o tem dlatego, że do tego miejsca jest przywiązane poważne podanie. Wiadomo, że biskup Jan Grot umarł w opinji świętobliwości u kleru katedralnego; a że za życia miał ostre i zawzięte spory z królem Kazimierzem, więc na tej podstawie wyrosła z czasem przy jego grobie tradycja, przechowana w Wizycie Zadzika, tej treści, że gdy przez tę kaplicę było niegdyś przejście z pałaców królewskich do kościoła, więc któremuś królowi okazał się biskup na białym dniu i napomniął, aby nie następował na jego grób, czem nastraszony król kazał drzwi zamurować: traditur de eodem magnae opinionis viro quod quum antiquitus in eadem capella fores ad transeundum regi ex aula regia paratae forent, media die regi cuidam apparuit comonefaciens ne per sepulchrum suum incederet; qua visione perterritus rex fores easdem obstrui mandavit. Hujus vero sepulturae ibidem factae est ad perietem meridionalem capellae posita memoria (fól. 109. v.) Ta tradycja, o której Długosz jeszcze nie wiedział,

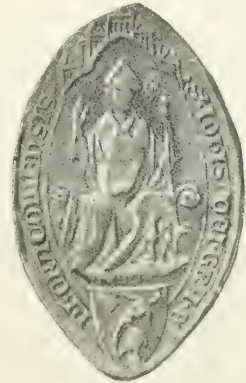

Fig. 9. Pieczęć biskupa Jana Grota.

¹⁾ Paul: Kodeks dyplom. Uniwersytetu krak. Tom I, Nr. 38.

odnosi się najprawdopodobniej do króla Kazimierza Jagiellończyka, o którym wiadomo, że miał także ostre zatargi z biskupami i kapitułą krakowską. Że też w kaplicy Grotowej były niegdyś drzwi i komunikacja z pałacem królewskim, to można mieć za rzecz pewną, bo w czternastym i piętnastym wieku główny pałac królewski był właśnie tam gdzie później Gród, i gdzie król Zygmunt I. zbudował 1509 wielką sień wjazdową, a ztąd było do kościoła rzeczywiście najbliżej przez kaplicę biskupa Grota, jak obacz na planie Wawelu fig. 2. Przed-Długoszewy Katalog biskupów krakowskich spomina też wyraźnie, że Jana Grota pochowano «w kaplicy przytykającej do zamku: in capella castro contigua»¹⁾.

Na początku szesnastego wieku, po śmierci Jana Olbrachta (1501), ulubienca królowej matki Elżbiety, odcięto za jej staraniem zachodnią połowę kaplicy Grotowskiej na osobną — grobową, złożono pod posadzką zwłoki króla Jana, i nakryto je sarkofagiem marmurowym. Pisze o tem Miechowita: «Jan Albert w kaplicy św. Jana Ewangelisty pochowany jest, której kaplicy drugą połowę królowa Elżbieta, uczyniwszy ścianę, odcięła i zamknęła, i tak grobowiec jako i samą kaplicę uładziła (sacellum adornavit)»²⁾. Do tej adnacji, wykonanej staraniem królowej Elżbiety, należy odnieść przedewszystkiem nowe za sklepienie kaplicy, gwieździste, które oczywiście nie jest pierwotnem z czternastego wieku, i pomiarki w oknie, płomienne.

Po odcięciu połowy kaplicy, reszta wymagała uporządkowania i naprawy, czyli jak wtedy mówiono «reformacji». Wykonał ją w roku 1522 Sylwester Ożarowski podkomorzy koronny, potomek tego samego rodu Rawitów, z którego pochodził biskup Jan Grot; a co uczynił, o tem zdał sprawę w napisach na kilku tablicach kamiennych, umieszczonych na ścianach kaplicy. Przytoczę z napisów kilka ustępów, chociaż bez znaczenia dla historii budowy, bo dają miarę tego co nazywano podówczas reformacją. Kaplica potrzebowała przedewszystkiem nowego wejścia; wybito więc otwór w murze północnym, usunąwszy zewnątrz ołtarz św. Doktorów, a wewnątrz pierwotny grób Jana Grota. Szczątki biskupa przeniósł wtedy Ożarowski pod ścianę południową, złożył pod posadzką i nakrył kamieniem z napisem wcale samochwałczym: Jaśnie wielmożny Sylwester Ożarowski, króla Zygmunta najwyższy pokojowy, mając przyozdobić tę kaplicę, przeniósł śp. biskupa na to miejsce: Magnificus Sylvester Ożarowski Regis Sigismundi Supremus Cubicularius hanc ornaturus capellam pium praesulem in hunc transtulit locum A. D. 1522³⁾. Drugi kamień, większy i z dłuższym napisem, wmurowano w południową ścianę kaplicy, po nad nowym grobem biskupa. Napis zawierał naprzód obszerną historję Jana Grota, wyjętą z Katalogu Długosza, a potem objaśnienie: że «biskup był pochowany pierwotnie przy progu nowego wejścia do kaplicy (ad limen hujus capellae), gdzie gdy spoczywał przez 175 lat, po roztworzeniu trumny znaleziono go cielesnie, z którego błogosławionego ciała wybuchła miła wonność na podobieństwo pachnących fijołków.... Sylwester zaś Ożarowski, króla Zygmunta podkomorzy, temuż biskupowi, swemu krewnemu, jak również dla swego zbawienia i dla popiołów swoich i potomków, tę kaplicę, przez starość zanied-

¹⁾ MPH. III, 368.

²⁾ Chronica fol. 355.

³⁾ Starowolski: Monumenta 22.

baną, odnowił i przyozdobił, i ten nowy grób zbudowawszy, biskupa Jana ode drzwi na to miejsce przeniósł R. P. 1522»¹⁾). Końcowy ustęp tego napisu wskazuje, że przy reformacji kaplicy szło też Ożarowskiemu i o to, aby uzyskać poczesne miejsce grobowe dla siebie i swego rodu. Było jednak pod posadzką już wszędzie pełno kości prałatów i kanoników, którzy się tu chowali w ciągu czternastego i piętnastego wieku. Te kości kazał więc Ożarowski zebrać, złożył je w opróżnionym pierwszym grobie biskupa przy progu, i nakrył kamieniem z napisem: «w tym grobie, po wyniesieniu błóg. biskupa Grota na wyższe miejsce, niektórych tego kościoła prałatów popioły złożone wyglądają nadziei zmartwychwstania; nie ruszajcie»²⁾). Po uprzątnieniu kości prałackich było teraz w kaplicy dosyć wolnego miejsca dla Rawitów, którzy też odtąd chowali się tutaj przez długie czasy. Ale po dwóch dalszych wiekach przyszła i na nich kolej ruszenia kości. Kaplica popadła znowuż w ruinę i wymagała nowej reformacji, której podjął się teraz biskup Andrzej Załuski (1758). Jakoż zreformował ją tym kształtem, jaki ma obecnie. Do murów gotyckich przystawił pilastry klasyczne, apsydę przemurował w oddzielną nyżę, a korpus kaplicy, teraz już kwadratowy, nakrył kopułą, tablice kamienne z napisami Ożarowskiego wyrzucił, nagrobek Jana Grota obłożył nowymi marmurami, a groby Rawitów skopał do szczętnie, ponieważ pod posadzką wymurował obszerny sklep grobowy — dla siebie.

Przywiódłem te szczegóły, aby na jednej kaplicy okazać przykład tej nieuniknionej dezolacji, jaką przynosi sam czas i odmiana ludzi.

ROZDZIAŁ V.

Kaplica Marjacka, konsekrowana w roku 1331, była prototypem architektonicznym całej budowy kościoła.

Fig. 10. Przekrój podłużny chóru, ambitu i kaplicy Marjackiej. — Fig. 11. Żebro kaplicy Marjackiej.



Kaplica z ołtarzem pod tytułem Narodzenia Najświętszej Panny Marji (fig. 4. Nr. 9.), przezwana później Mansjonarską, potem Cyborjalną, a wreszcie Batorowską, to zwyczajna w tem miejscu w średniowiecznych katedrach biskupich kaplica Marjacka, nie tyle przybudowa, ile raczej integralna część kościoła, na osi głównej najdalej na wschód wysunięta. Dzisiejszy wewnętrzny wygląd kaplicy jest naprzód z szesnastego wieku, kiedy królowa Anna wystawiła tu grobowiec dla swego małżonka króla Stefana (obacz na fig. 10.), i fundowała wspianiałe renesansowe stallum królewskie z czerwonych mar-

¹⁾ Tamże 22.

²⁾ Tamże 23.

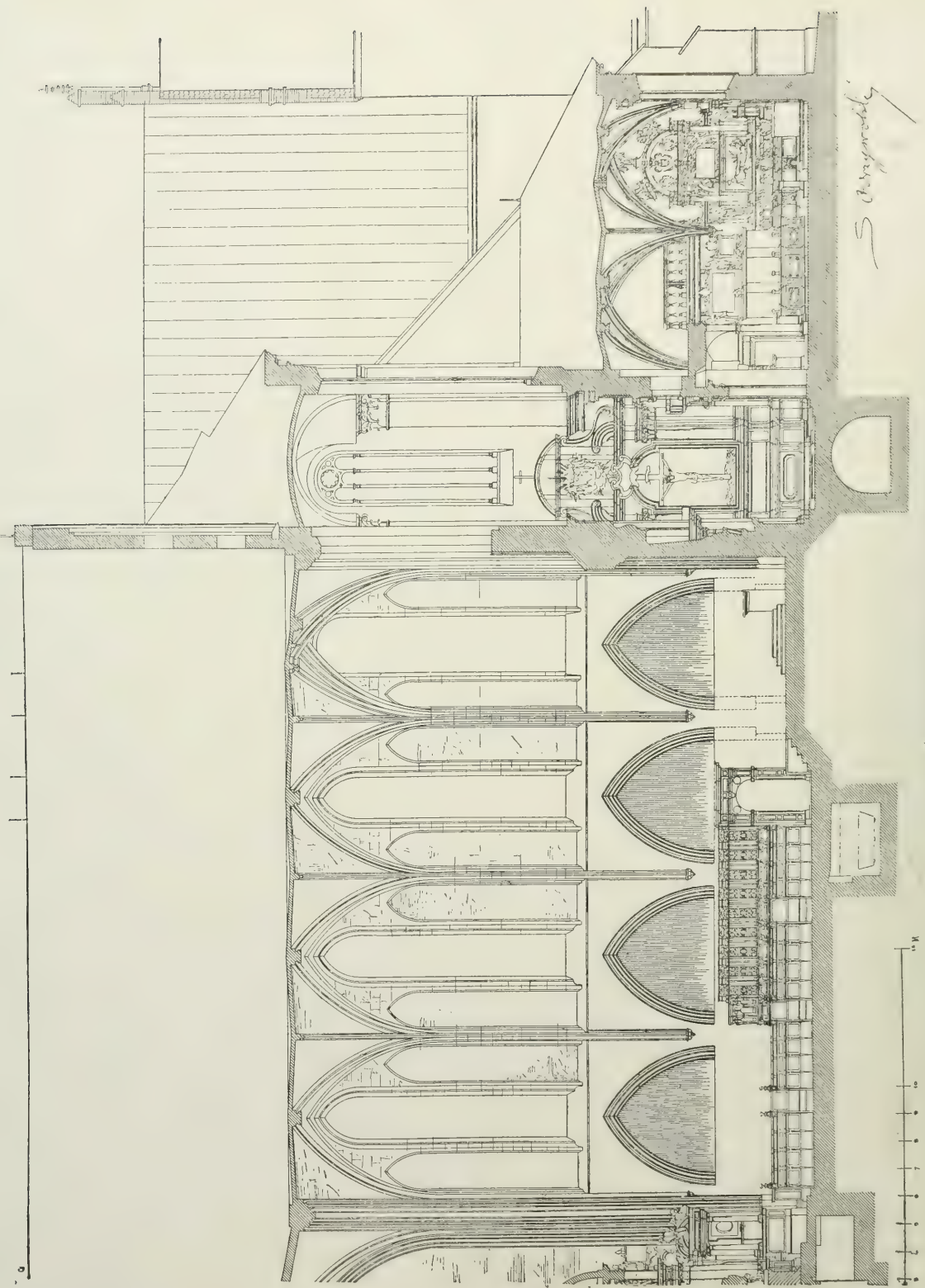

Fig. 10. Przekrój podłużny chóru, ambitus i Kaplicy Marijauskas.

murów; a potem, i to głównie — z siedemnastego, kiedy wewnątrz kaplicy wystawiono emporę i galerję połączoną z pałacem królewskim. Wtedy zmieniono też okna ostrołukowe na okrągłe, i obłożono ściany kaplicy czarnymi marmurami. Polichromja sklepienia, nie koniecznie udatna, pochodzi z restauracji 1879. Że pierwotnie kaplica nie miała empory, jak mylnie przypuszczał Essenwein, to wynika już ztąd, że do początku szesnastego wieku nie było jeszcze tego skrzydła pałacowego, do którego prowadzi galerja. Wystawił je dopiero król Zygmunt I około roku 1509. Empora jest zatem nowizną szesnastego i siedemnastego wieku; ale sklepienia i mury kaplicy, ceglane na podmurowaniu kamiennem, są pierwotne; a jeżeli usuniemy w myśli budowę galeryjną, to odnajdziemy też cały układ pierwotnego założenia, jak obacz na planie chronologicznym fig. 5.

Kaplica Marjačka, mały kościółek, jest niewątpliwie ze wszystkich w całej katedrze najpiękniejszą. Budowa składa się z dwóch prostokątów poprzecznych, niby korpusu i chóru, równej długości, ale nierównej szerokości. Większa szerokość korpusu wynika ztąd, że tutaj wciągnięto do wnętrza kaplicy zewnętrzne pośrodkowe filary przyporne. Co jednak najciekawsze w tej budowie, to sklepienie, wcale niepospolite (fig. 4.). Układ jest taki, że ze środka tylnej ściany chóru wyrastają dwa żebra skośne (w rzeczy samej arkady), które rozdzielają całe przeszło na trzy pola trójkątne główne, z których każde rozdziela się dalej na trzy trójkąty mniejsze, tak iż razem jest ich dziewięć. Na planie wygląda to jakżeby połowa sześciopromiennej gwiazdy. Sklepienie nad korpusem jest złożone tak samo, tylko naodwrot, i z dodatkowymi połami po bokach. Żebra sklepienne, o profilu z podwójnych wątrków (fig. 11.), wspierają się na kroksztynach, zawieszonych w połowie wysokości kaplicy. Na zewnątrz podpierają sklepienie trzy filary przyporne, ustawione przy środkach ścian; zaś po rogach nie było już potrzeby podpory, i wystarczała sama grubość murów, bo wiadomo, że przy trójkątnem rozłożeniu sklepienia węgły są mniej obciążone.

Pomysł takiego sklepienia urodził się niewątpliwie w związku z tem, że w tylnej ścianie chóru obmyślono dwa okna na wschód, a w korpusie dwoje drzwi na ambit. Dwudzielność planu wiązała się zatem najściślej z układem sklepienia, które sprawia też taki widok, a raczej złudzenie, jakżeby przestrzeń nakryta sklepieniem miała być rozdzieloną na dwie nawy. Ale jest przy tem jeszcze inna rzecz, godna uwagi. Bo takie same sklepienie, tylko że nieco większe, nakrywa też ostatnie pole nawy chórowej nad W. ołtarzem, i także w związku z dwudzielnością tylnej ściany tj. z dwoma oknami, jak obacz na planie fig. 4. i na widoku fig. 13. Różnica jest tylko ta, że gdy żebra kapliczne są dwuwątrkowe, to chórowe mają profil gruszkowy; po za tem zaś nie ma żadnej zgola różnicy, bo i kroksztyny pod żebrami mają w kaplicy kształt i ślepe wymiarki takie same jak na chórze pod pawazami. A jeżeli przy tem weźmiemy na uwagę fakt, że kaplica Marjačka wyprzedził o kilkanaście lat chwilę wykończenia budowy Wielkiego chóru kense-

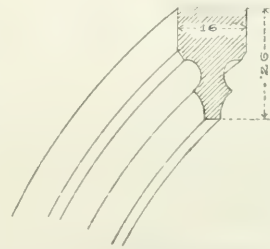

Fig. 11. Żebro kaplicy Marjačkiej.

kracja Wielkiego ołtarza 1346), to mniemam, iż na tej podstawie można słusznie twierdzić, że kaplica była wzorem i prototypem architektonicznym całej budowy kościelnej. Sprawa chronologiczna kaplicy jest zaś taka:

Co o tem dotąd pisano, opierało się na mylnej interpretacji tekstu w LBNf: ołtarz Narodzenia NMP. w kaplicy Mansjonarzy fundowany w roku 1302 przez kanonika Raclawa, i nadany wsią Kurdwanowem itd.: altare sub titulo Nativitatis SMV. in capella mansionariorum situm, quod per Radslaus canonicum cracoviensem A. D. 1302 fundatum est et villa Kurdwanow quam idem Radslaus pro 40 marcis argenti emerat dotatum etc. (I, 240). Wedle tego tekstu możnaby zrazu mniemać, że i kaplica była już zbudowana w roku 1302; i tak też rozumiał ks. Polkowski, bo tłumaczył «fundatum» mylnie założony, zamiast — uposażony. Akt fundacyjny kanonika Raclawa, przechowany w oryginale, ma te słowa: dziedzinę moją Kurdwanów, którą nabyłem za 40 grzywien czystego srebra, nadaję ołtarzowi NMP. w kościele krakowskim: hereditatem meam Kurdwanow, quam emi pro 40 marcis puri argenti, trado altario BM. Virginis in ecclesia cracoviensi et ministro ipsius sacerdoti officianti (KK. 106.). Znaczy to oczywiście, że Raclaw nie założył tego ołtarza, już dawno przedtem erygowanego, lecz tylko uposażył nowym funduszem; a było to jeszcze w starym kościele romańskim, na osiemnaście lat przed rozpoczęciem fabryki gotyckiej. Kiedy zaś potem, od roku 1320, stawiano już nową katedrę, i przenoszono ołtarze ze starego kościoła do nowego, w miarę postępów budowy, więc przyszła też kolej na ołtarz P. Marji, wniesiono go do kaplicy przy wschodnim ambicie, i rozumie się — konsekrowano na nowem miejscu. A otóż mamy wiadomość pewną, że ta konsekracja odbyła się w roku 1331, bo Rocznik Wikaryjski ma pod tym rokiem zapiskę: eodem anno Johannes Grothonis episcopus cracoviensis fundavit et consecravit altare Nativitatis Mariae in capella mansionariorum¹⁾. Rocznik dodaje przy tem: et villam dictam Kurdwanow 40 marcis argenti puri emit etc.; ale to oczywiście tylko błędna kombinacja autora szesnastego wieku, który pomieszał biskupa Jana Grota z kanonikiem Raclawem; zaś o pierwszej połowie zapiski nie ma powodu wątpić że jest autentyczną, i że pochodzi ze współczesnego źródła. Mamy tu zatem datę roku 1331, co prawda nie architektoniczną, lecz konsekuracyjną; coabć jednak, gdy konsekracja Wielkiego ołtarza odbyła się dopiero w roku 1346, więc można słusznie twierdzić, że budowa kaplicy Marjackiej była o piętnaście lat wcześniejsza.

Łączy się z tem druga kwestja: — kiedy i gdzie wymyślono takie sklepienie, jak na kaplicy Marjackiej? Otóż wiadomo, że katedra wrocławska, jak powiedziano wyżej także prostokątna i ambitowa, ma też od wschodu kaplicę Marjacką, złożoną podobnie jak krakowska z dwóch części prostokątnych, większej i mniejszej, tylko że obie są dłuższe aniżeli na Wawelu, bo każda ma po dwa przęsła. Ale co najciekawsze, to że ostatnie pole kaplicy jest nakryte takim samem sklepieniem trójdzielnem jak w Krakowie, i także w związku z dwoma oknami w tylnej ścianie. I możnaby prawie myśleć, że architekt krakowski brał wzór z Wrocławia, gdyby nie to, iż wiemy, że kaplica wrocławska jest

¹⁾ MPH. III, 78 nota 1.

o trzydzieści lat młodszą od krakowskiej. Fundował ją biskup Przeclaw z Pogorzeli w roku 1354, a wykończono budowę w roku 1361¹⁾. Jeżeli więc mówić o przejęciu wzoru, to chyba architekt wrocławski naśladował krakowskiego. Zachodzi jednak okoliczność — a ten szczegół przyda się w dalszym ciągu, gdy będziemy dochodzili: kto budował katedrę krakowską — że takie same sklepienie jak na chórze katedry krakowskiej i w obu kaplicach Marjackich, takie same sklepienie znajduje się też w Wrocławiu w pięciu innych kościołach: św. Krzyża (ale tylko w korpusie), P. Maryi na Piasku, św. Doroty, Bożego Ciała i św. Elżbiety; a po za Wrocławiem — w Szczecinie, Toruniu i Stendalu. Tylko, że w tych wszystkich kościołach sklepienie trójdzielne pojawia się nie w zamknięciu chóru, jak w Krakowie, lecz w podłużu naw bocznych korpusu²⁾. Są te kościoły przeważnie halowe, urządzone w taki sposób, że na każde pole nawy środkowej przypadają w nawach bocznych po dwa okna; i to było też niewątpliwie powodem przystosowania takiego sklepienia. Ale co do czasu budowy wiadomo, że te wszystkie kościoły, z wyjątkiem wrocławskiego św. Krzyża, pochodzą dopiero z połowy czternastego wieku (P. Marji na Piasku 1330—1369, św. Doroty założony 1351, itd.). Kwestja pierwszeństwa, i żeby tak powiedzieć autorstwa, rozgrywa się zatem wyłącznie między Krakowem a św. Krzyżem wrocławskim. Otóż chór św. Krzyża był zbudowany w latach 1288 do 1295; ale korpus, gdzie to sklepienie zjawilo się pierwszy raz we Wrocławiu, wykończono dopiero «do połowy czternastego wieku»³⁾. Przy tak niepewnej chronologii trudno rozstrzygnąć co starsze: kaplica Marjacka i chór krakowski, poświęcone 1331 i 1346, czy korpus kościoła wrocławskiego. Jakbać jednak wypadnie odpowiedź, jeżeli znajdą się dokładniejsze daty chronologiczne, zawsze trzeba będzie przyznać, że założenie tego sklepienia w zamknięciu chóru, po nad Wielkim ołtarzem, dawało sposobność większego i wspólniejszego rozwinięcia tego pomysłu, aniżeli to mogło być w nawach bocznych, gdzie i rozmiary mniejsze, i rysunek dwudzielnej ściany mniej wydatny. Te względy świadczyłyby zatem na korzyść Krakowa. Ale na rzecz Wrocławia przemawia okoliczność, że ta forma sklepienna znachodzi się tam aż w pięciu kościołach, gdy w Krakowie nie spotkać jej po za katedrą.

Późniejsze losy kaplicy Marjackiej, to przedmiot raczej antykwarSKI aniżeli archeologiczny. Podam jednak niektóre szczegóły, bo okażą nam tę właściwą fizjonomję kaplic, jaką miały w czternastym i piętnastym wieku przez to, że były zapchane ołtarzami, i że wszędzie pod posadzką leżały ciała osób dopiero co zmarłych.

Najprzód koło roku 1390 przeniesiono tu kolegjum księży Mansjonarzy, o czem jest akt biskupa Jana Radlicy w te słowa: *attendentes quod divinus cultus in capella Nativitatis SMVirg. ultra chorum sita per mansionarios inibi deputatos quotidie peragi consuevit etc.* (KK. przy Nrze 523). W następnym roku, 1391, umarł biskup Radlica,

¹⁾ H. Lutsch: Die Kunstdenkmäler der Stadt Breslau, Breslau 1886, str. 19 i 24, gdzie już zwrócono uwagę na związek układu sklepienia z rozdziałem tylnej ściany.

²⁾ Lutsch loc. cit.; plany i przekroje kościołów wrocławskich i toruńskich podał Woas (Bauzeitung 1864); cfr. Schnaase: Geschichte der bildenden Künste (2 wydanie) VI, 305 i nstp.

³⁾ Lutsch loc. cit. str. 19.

i pochowano go też w kaplicy, po lewej stronie ołtarza, czyli po prawej od widza: in capella mansionariorum, in angulo ad partem sinistram majoris altaris¹⁾. Ołtarz Nativitatis nazwano tu Wielkim, ponieważ oprócz niego były w kaplicy jeszcze i trzy ołtarze boczne -- których sytuację oznaczyłem na planie chronologicznym fig. 5. -- mianowicie:

1) Marji Magdaleny, po stronie prawej, na przejściu z korpusu do chóru, tuż przed grobem biskupa Radlicy: in capella mansionariorum versus meridionalem partem; in choro dextro, ad cornu epistolae majoris altaris (LBnf. I 259, Zadzik 24);

2) św. Elżbiety, założony w roku 1426 przez Jana Granowskiego, dla pamięci matki, Elżbiety z Pileckich wdowy Granowskiej, a następnie królowej Jagiełłowej; zmarłej w roku 1420, i w tej kaplicy pochowanej. Ten ołtarz stał także po stronie prawej, w samym rogu kaplicy: in capella mansionariorum, in angulo ad cornu sinistrum altaris majoris, sepulchrum Johannis Radlicae episcopi adumbrans (LBnf. I, 252). Zaś ciało królowej Elżbiety było pochowane w przeciwnym rogu, po stronie lewej, jak obacz na planie fig. 5. Po tej samej stronie lewej stał też:

3) ołtarz św. Gerwazego i Protazego. Była to fundacja Leszka Białego i Konrada Mazowieckiego, uczyniona na pamiątkę zwycięstwa nad Rusią w roku 1205. Kiedy przeniesiono ten ołtarz ze starej katedry do kaplicy Mansjonarskiej, nie wiadomo; ale musiało to być wnet po zbudowaniu kaplicy, bo ołtarz był «tłusty» tj. dobrze uposażony. Z tego powodu nadawano go też w czternastym wieku osobom duchownym najznacniejszym: kardynałom, kolektorom i nuncjuszom papieskim, którzy wszędzie trzymali po katedrach prałatury i prebendy co najbogatsze, nie pełniąc jednak obowiązków. Ale właśnie «skutkiem pomieszenia i odciągnięcia dochodów» ołtarz niszczał, przywilej fundacyjny zagał, fundusze zatracono, i dopiero Jan Długosz «ulitowawszy się mizernego losu tak sławnego ołtarza» podźwignął go z własnej kieszeni. Pisze to wszystko Długosz, LBnf. I, 204. Miejsca ołtarza w kaplicy nie oznaczył; mamy jednak wiadomość z szesnastego wieku, że «kiedy budowano grobowiec króla Stefana, trzeba też było usunąć ołtarz św. Gerwazego i Protazego», a ztąd wynika, że ołtarz stał po stronie lewej, na przejściu z chóru do korpusu. Zburzono potem mense: demolita est; ministerium vero cum fundatione et tabula continente imagines ss. Gervasii et Prothasii (czyżby to był obraz trzynastego wieku!) translatum est in mensam altaris s. Elisabeth (Zadzik fol. 15). Ale nie koniec na tem. Bo gdy grobowiec króla Stefana miał zająć całą północną ścianę chóru, więc trzeba też było usunąć grób królowej Elżbiety. Zatem «wyjęto jej kości, po których jeszcze znać było, że ta białogłowa musiała być subtelna i cudna»²⁾, schowano je dalej obok, i nakryto tym skromnym kamieniem, który wyziera z pod rogu wspianego grobowca Batorego.

¹⁾ Katalog biskupów krakowskich IV.

²⁾ Bielski.

ROZDZIAŁ VI.

Malowania tak zwane greckie; sztuka ruska dochodziła w Polsce w dwunastym wieku aż do Wrocławia.
Fig. 12. Tympanon wrocławskie dwunastego wieku.

W nieprzebranej krynicy Długoszowych informacji znajdziemy jeszcze jedną wiadomość o kaplicy Marjackiej, mianowicie, że za sprawą króla Jagielly była pomalowana na sposób grecki: *capella choro confrontata et in orientem versa, quam Vladislaus Secundus rex Polonie graeco opere depingi procuravit et quae nunc mansu priorum appellatur* (LBnf. I, 264). Nie ma dziś ani śladu tego malowania, bo dzięki osiemnastemu wiekowi, a tym razem biskupowi Sołtykowi (1751—1782), prawie wszystkie co najstarsze malatury zostały wtedy zatynkowane. Ale Wizyta Maciejowskiego widziało jeszcze to malowanie, wykonane na połach sklepienia, i doniosła, że przedstawiało «Zbawiciela z dwunastu apostołami w pośrodku doktorów kościoła» (fol. 186.) Co prawda, Wizyta spomina przy tem zarówno i o «zwycięztwach króla Stefana», wymalowanych na ścianach kaplicy: *parietes tabulis victoriarum Stephani depictos*, i wymienia to wszystko razem, jako wykonane z polecenia królowej Anny. Ale przecież łatwo rozróżnić, że fundacja Anny, to tylko to, co było «na ścianach»; co zaś było na sklepieniach tj. właśnie Zbawiciel z apostołami i doktorami kościoła, to były oczywiście wspomniane przez Długosza malowania greckie, fundacji Jagielly. Być może, i jest wcale prawdopodobne, że to malowanie ostało się jeszcze pod tynkiem; warto więc zebrać o niem przynajmniej te wiadomości, jakie można mieć ze źródeł archiwalnych.

Czytaliśmy już dawniej w LBnf, że król Jagiello, oprócz kaplicy Marjackiej, kazał też pomalować «*pictura graeca*» kościół klasztorny św. Krzyża na górze Łyścu (III, 229); a teraz dowiedzieliśmy się z Rachunków podskarbiego koronnego Hinczki (1393—1394) bliższych szczegółów: że malowania greckie na Łyścu wykonali malarze Rusini; że to było w latach 1393—1394; że przez ten czas bywali też pieraz w Krakowie; i wreszcie, że wymalowali sypialnię królewską na Zamku. O kaplicy Marjackiej nie ma w Rachunkach żadnej wzmianki; ale można przypuścić, że ci sami Rusini malowali ją nieco wcześniej, tj. w roku 1392. Bo kiedy pierwszy raz jest o nich mowa w Rachunkach, w lipcu 1393, byli już na Łyścu, w pełnym toku roboty; zaś ostatnia pozycja, w listopadzie 1394, spomina o nich, że już «wrócili do ojczyzny»; a przecież musieli być najprzód w Krakowie, chociażby dla zakupna farb i przyborów, o czem z Rachunków wiadomo, że je w Krakowie nabywali. Musiały więc być i wcześniejsze wydatki, w roku 1392, z którego nie mamy Rachunków; a wtedy mogli też malować kaplicę Marjacką. Zapiski dotyczące malarzy ruskich są następujące:

1393, 3-go lipca: za dwie baryły wina czerwonego i białego
dla malarzy na Łyścu, wskutek pisemnego rozkazu króla
JMCi marek 6

1394,	16-go czerwca: za farby różnego rodzaju, zakupione wedle potrzeby malarzy do kościoła na Łyścu, jako też na wydatki uczynione przez tychże malarzy w gospodzie w Krakowie	marek	16
—	26-go czerwca: za figi, migdały, ryż i rodzynki dla malarzy u św. Krzyża, na Łyścu	marek	1 1/2
	takoż na wydatki w gospodzie za rusinów, którzy od rzeczonych malarzy przybyli	groszy	9
—	12-go lipca: za dwa talenty cynobru na wymalowanie sypialni króla JMCi na zamku krakowskim . . .	kopa	1
	takoż za naczynia, w których malarze ruscy chowają rozmaite farby	skojec 1, denarów	14
—	29-go września: na wydatki za władkę i innych malarzy ruskich w gospodzie	marek 6, kwartniki	3
—	12-go listopada: za 2 konie, dostawione z nakazu króla JMCi dla rusinów, którzy malowali sypialnię na zamku krakowskim	marek	5
	takoż za 2 kozuchy dla tychże malarzy	«	2
	takoż na inne wydatki, gdy wracali do ojczyzny	«	2 1/2

Król Jagiello, który tak troskliwie pamiętał o malarzach ruskich na Łyścu, aby im nie brakło wina, migdałów i rodzynków, a na odjeździe z Krakowa obdarzył futrami, był widocznie gorącym lubownikiem sztuki malarskiej, i to właśnie greckiej, czyli jak naówczas ruskiej. O tem zamięłowaniu królewskim, które musiało być jeszcze z lat dziecinnych, spędzonych w Wilnie i w Połocku pod wpływem kultury i sztuki grecko-ruskiej, mamy teraz krótką ale treściwą i szeroko zakresloną rozprawę Marjana Sokołowskiego ²⁾, gdzie autor, wychodząc z danych wiadomości o malowaniach zarządzonych przez króla Jagiellę na Łyścu i w kaplicy Marjackiej, nawiązał dalsze fakta i wykazał, że predylekcja do malarstwa ruskiego nie była w Krakowie ani chwilową, ani jednorazową, bo malowania «greckie» naścienne figuralne, i z napisami starosłowiańskimi w cyrylicie, pojawiły się potem w krakowskim kościele katedralnym jeszcze w dwóch innych kaplicach, mianowicie w kaplicy św. Trójcy, fundacji królowej Zofji Jagiellowej (Nr. 23 — gdzie jednakże w osiemnastym wieku zatynkowano je), i w kaplicy św. Krzyża (Nr. 1), fundacji króla Kazimierza Jagiellończyka, gdzie malowanie przechowało się dotąd. W ten sposób stwierdził autor, że za inicjatywą króla Jagielli malarze ruscy malowali w Krakowie nie tylko w czternastym, ale jeszcze i w drugiej połowie piętnastego wieku. Tyle autor. Zachodziłaby jednak kwestja: czy rzeczywiście dopiero za inicjatywą króla Jagielli?

¹⁾ Wydanie Piekosińskiego: Monumenta medii aevi historica, Tomus XV, pag. 156, 192, 197, 201, 207, 211.

²⁾ Malarstwo ruskie. Odbitka z albumu Wystawy archeologicznej polsko-ruskiej, odbytej we Lwowie roku 1885. Lwów 1886.

Pytanie nie jest próżne, bo mamy wiadomość o jeszcze jednej kaplicy malowanej, i to pół wiekiem wcześniej aniżeli Marjacka. Była to kaplica fundacji króla Kaźmierza Wielkiego, konsekrowana w roku 1340, o której LBNf. wspomina, że odznaczała się niepospolitem malowaniem: *notabili pictura insignis* (I, 216). Kaplicę już dawno zburzono, bo na jej miejscu stała w szesnastym wieku owa głośna renesansowa — Zygmuntowska (Nr. 5). Byłoby więc daremnie pytać: jakie tam było malarstwo, i co przedstawiało. Ale przecież — było; a przymiotniki *Długoszowe* «*notabilis et insignis*» wskazują, że tam musiało być coś więcej aniżeli niebieskie sklepienia i złożone gwiazdy, czyli, że musiało być jakieś malowanie figuralne. Skoro jednak Długosz nie nazwał go greckiem, więc jakże rozumieć: czy to była robota krakowska gotycka, czy raczej przypuścić, że i król Kaźmierz zapraszał już malarzy ruskich do Krakowa? — Przypuszczenie wydaje się zrazu niezgodnem z tem wszystkim, co można wiedzieć o smakach artystycznych króla Kaźmierza, który był w życiu i obyczajach zachodowcem, a w swoich budowach gotystą. A jednak trzeba zapytać: czy w roku 1393 opat św. Krzyża na Łyścu, a co więcej, czy biskup i cały kler katedralny krakowski byliby dopuścili schizmatyków greckich do malowania obrazów świętych dla kościołów rzymskich, gdyby już przedtem nie było w tych rzeczach jakichkolwiek antecedencyj? Otóż, są rzeczywiście poszlaki. Najprzód ten, że im pilniej szukamy po kościołach i źródłach historycznych, tem więcej odnajdujemy śladów materjalnych i wiadomości archiwalnych o sztuce ruskiej w Polsce, i to już w czasach przedjagiellowych. Przed kilku laty odkryły się w Sandomierzu reszty malowania greckiego, na chórze tamtejszej katedry, ze szczątkami napisów w literach cyrylickich — i łacińskich¹⁾. W katedrze gnieźnieńskiej, jak wyszła z rąk architektów gotyckich czternastego wieku, wiemy to z opisu Damalewicza, że i tam «*przechowało się na sklepieniu chóru stare malowanie podobne do ruskiego: antiquam picturam testudo prioris chori, ruthenicae et moscoviticae non dissimilem, retinet*»²⁾. Co jednak najciekawsze, wiemy z Wizyty Zadzika, że i kolegiata wiślicka, owa stylowa fundacja Kaźmierza Wielkiego, gotyk halowy, miała «*od samego początku*» malowania greckie: *intus tota ecclesia et laquear supernum à primaeva sua erectione olim picturis graecis historiarum vitae BMVirginis exornata* (I, 273). Wedle tego świadectwa, byłoby to malowanie z czasów i z dyspozycji samegoż króla Kaźmierza. Czyżby więc nie mógł powołać tych samych malarzy «*greckich*» i do kaplicy na Wawelu? Zapewne, jest to wszystko nic więcej jak domysł; poprze go jednak drugi argument, negatywny ale mocny: że o malarzach krakowskich i wogóle polskich nie ma w czternastym wieku żadnej zgoła wiadomości! W aktach miejskich krakowskich znajdziemy co prawda wymienionych między mieszczanami także i malarzy = *pictores*: w r. 1327 Konrada, 1338 Hankę, 1373 Krystana i Marcina, 1392 Michała, 1395 Jakuba, wreszcie 1397 Mikołaja³⁾. Należy jednak wiedzieć, że ci piktorowie to byli głównie pozłotnicy i lakiernicy. Spomniany pod rokiem 1397 Nicolaus pictor ugodził się z Radą miejską: *depingere et complere tres cruces in testudine ecclesiae*

¹⁾ Sprawozdanie Komisji do historii sztuki, tom IV, str. XLIV, XLVI.

²⁾ Series archiepiscoporum gnesnensium, Varsaviae 1649 — w przedmowie.

³⁾ Monumenta mediae aevi historica IV, część I Nr. 879 i 1281, część II str. 37, 100, 309, 159.

s. Mariae, to znaczy: wyzłocić trzy krzyże na dach kościoła Panny Marji. Spomniany pod rokiem 1395 Jacobus pictor otrzymał zapłatę «pro crucifixo super quo juratur», a więc także za wyzłocenie czy pokostowanie krucyfiksu izby sądowej. I tak samo jeszcze w szesnastym wieku, kiedy trzeba było malować i wyzłacać gałki na wieżach kościoła katedralnego, tedy w Rachunkach Fabryki czytamy, że do takiej roboty godzono malarzy = «pictores». Tak otóż przedstawia się rola i zajęcie tych owoczesnych piktorów, za którymi obecnie czynią się poszukiwania po archiwach, więcej niż warto. Czy tacy piktorowie byliby w stanie obmyśleć i wykonać wielkie i skombinowane obrazy na ścianach kościelnych, można słusznie wątpić. A gdy nadto z czternastego wieku nie mamy w Krakowie nie tylko obrazu, ale ani śladu jakiegokolwiek rodzimego malarstwa, czy to na desce i płótnie, czy na ścianach, ani żadnej wiadomości o takich obrazach, więc chyba trzeba rozumieć, że «malarze» krakowscy owego czasu umieli tylko lazurować ściany i wyzłacać na nich gwiazdy, ale obrazów jeszcze nie malowali. Gdyby też umieli coś więcej, toć i król Jagiełło nie byłby ich ominął, i nie byłby sprowadzał malarzy innego języka i obcej wiary. Ale nie dość; zachodzi tu jeszcze inna kwestja. Kompozycje figuralne na tematy dogmatyczne i z historii świętej, rozłożone na przestrzenie całych ścian i sklepień, nie mogły być wykonane przez jednostki. Taka sztuka potrzebowała zawsze jakiejś organizacji i stowarzyszenia. Malarze ruscy z roku 1393 byli, tak można przypuścić, w liczbie około dziesięciu, i mieli nad sobą «Władykę». Dla historii malarstwa ruskiego byłoby rzeczą zajmująca wiedzieć, czy ten Władyka był istotnie biskupem, czy może tylko nazywano go tak, jako zwierzchnika i kierownika robót malarskich. Co-bać jednak, tyle pewna, że to było towarzystwo malarskie zorganizowane. Tymczasem w Krakowie i w całej ówczesnej Polsce nie ma śladu takiej organizacji. Mamy z czternastego wieku jedno większe dzieło malarskie, freski na ścianach kaplicy przy kościele klasztornym w Łądzie nad Wartą, zapewne zbiorowe dzieło tamtejszych Cystersów; ale jest to też jedyna rzecz tego rodzaju. W Krakowie były od trzynastego wieku dwa zakony żebracze: Dominikanów i Franciszkanów, które jednak, oddane całkowicie misjom na Wschodzie, nie zajmowały się malarstwem. Po Benedyktynach i Cystersach, z sąsiedniego Tyńca i Mogiły, przechowały się tylko miniatury po rękopisach, a więc rzeczy drobne, wykonane przez jednostki. Wreszcie piktorowie miejscy, może być że w czternastym wieku byli już związani jakąś organizacją cechową (?), ale czyż ten węzeł cechowy mógł zastąpić taką organizację duchową jaką mieli malarze ruscy pod swoim Władyką? Wynikałoby więc z tego wszystkiego najprzód to, że Kraków, a zapewne i cała Polska nie miała jeszcze podostatkiem mocy artystycznej do wykonania wielkich obrazów figuralnych na ścianach kościołów; a dalej, że jak za Jagiełły w roku 1393, tak samo też za króla Kazimierza, jeżeli były w Wiślicy i na Wawelu obrazy ściennie malowane, to malowali je chyba malarze ruscy. Tylko zachodzi znowuż ta sama kwestja zasadnicza: czy ówczesny biskup krakowski byłby dopuścił schizmatyków do malowania obrazów świętych w katedrze, gdyby — trzeba powtórzyć: nie było jeszcze dawniejszych antecendencji? I tutaj dochodzimy do jądra tej kwestji.

Że niegdyś, w początkach średniowiecza, Europa zachodnia uczyła się sztuki od

Greków, to już dawno wiadomo. Znani też są monarchowie, począwszy od Karola Wielkiego, i biskupi, zwłaszcza niemieccy, którzy sprowadzali kamieniarzy i rzeźbiarzy, malarzy i złotników, czy to z Konstantynopola, czy z innych prowincyj cesarstwa romejskiego, jak np. z południowej Italji. I Polska brała sztukę od Grecji, lubo nie wprost, lecz od jej filji, Rusi kijowskiej. Że tak było, o tem wiadano u nas już z dawna; ale oprócz «Ruin na Ostrowie Lednicy», tak świetnie objaśnionych przez Sokołowskiego, nie umiano wykazać drugiego faktu tj. konkretnego okazu sztuki greckiej czy ruskiej w Polsce wczesnego średniowiecza. Korzystam przeto ze sposobności, aby na tem miejscu zwrócić uwagę na przedmiot, wprawdzie także już znany, ale w tym kierunku jeszcze nie oceniony. Jest to

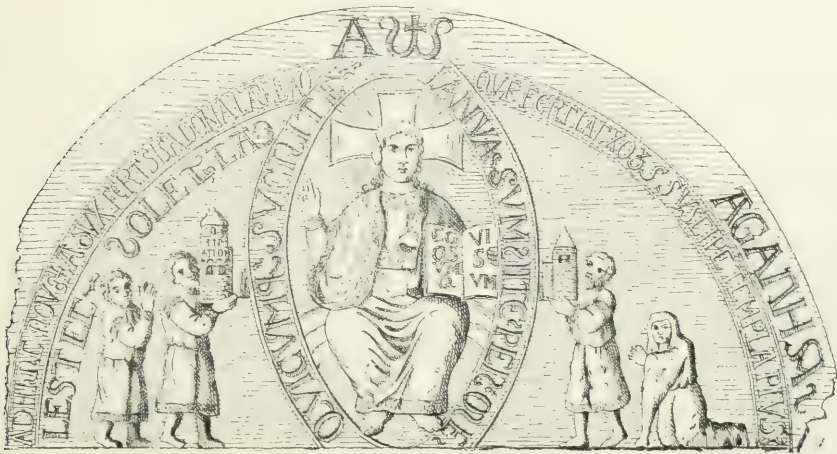

Fig. 12. Tympanon wrocławskie dwunastego wieku.

tympanon dedykacyjne, wmurowane niegdyś nad wejściem do kościoła św. Michała w Wrocławiu, fundacji głośnego Jaksy, z roku 1146—1161. Kościół św. Michała zburzono w roku 1529, a tympanon «zapodziało się»; ale przechował się rysunek z przeszłego wieku, niedokładny, na którym jednak widać to, o co się właśnie rozchodzi. Fig. 12. podaje reprodukcję rysunku. Na powierzchni tympanonu jest w samym środku Zbawiciel na tronie, w mandorli; prawą ręką błogosławi, w lewej trzyma księgę, a głowa rysuje się na tle aureoli z krzyżem. Jest to grecki typ Salwatora; na szczycie mandorli są też greckie majuskuły, alfa i omega. Po prawej stronie Zbawiciela stoi Bolesław Kędzierzawy ze synem Leszkiem, jak świadczą imiona wykute na wewnętrznej płaszczyźnie tympanonu; zaś po lewej stoi Jaksa, a zanim klęczy niewiasta, niewątpliwie żona Jaksy, dotąd z imienia nieznana. Napis łaciński na obwodzie półkola, w rysunku defektywy i przeto nie całkiem jasny, wymienia «księcia» i Jakse, jako fundatorów kościoła. Co jednak najciekawsze, to że ponad postacią klęczącej niewiasty i po za obwodem na którym jest

napis łaciński, czytamy imię żeńskie greckie Agapija, wykute pismem cyryliciem. Jest to oczywiście imię żony Jaksy, jak wiadomo córki Piotra Włostowicza, urodzonej z księżniczki ruskiej. Ale z kądże się wzięła cyrylica aż we Wrocławiu? Otóż rozumiem, że ci rzeźbiarze którzy tu wykuwali tympanon dedykacyjne, a na niem litery cyrylicie, to nie mogli być Polacy, ani w ogóle łacinnicy, lecz musieli być Rusini; bo i łatwiej zrozumieć że rusin przebywając w Polsce na robocie mógł nauczyć się alfabetu łacińskiego, aniżeli przypuścić żeby kamieniarz łacinnik miał znać w Wrocławiu litery cyrylicie, tutaj zgoła nikomu nieprzydatne i nieznanne. I od kogóż miał się ich nauczyć? Ale co więcej, nasuwa się jeszcze domysł, że i cała budowa kościoła św. Michała była zapewne dziełem tych samych artystów ruskich, którzy wykonali tympanon. Cobąc, mamy tu dowód, że w drugiej połowie dwunastego wieku pole ich działalności sięgało aż do Śląska. A wobec tego faktu łatwiej zrozumieć wiadomość, że i w pierwszej połowie dwunastego wieku zbudowali w Polsce dwa kościoły nad Wisłą: klasztor na Łyścu i pierwotny kolegiacki w Wiślicy, dwie fundacje Krzywoustego, o których wiemy z Liber benef. że były wystawione «opere graeco — more Graecorum» (III, 229; I, 404).

Taka była niegdyś przewaga greckiej Rusi na polu sztuki, podobno tem większa im głębiej wstecz. Jakiemi zaś drogami artyści ruscy napływali do Polski, to można wyrozumieć jeżeli weźmiemy na uwagę fakt, że nasi książęta, od jedynastego do trzynastego wieku, żenili się przeważnie z księżniczkami ruskimi; tak Kaźmierz Mnich i trzeci Bolesławowie: Szczodry, Krzywousty (1° voto) i Kędzierzawy, Mieszko Stary (2° voto), Kaźmierz Sprawiedliwy, Bolesław Wysoki, Odo Mieszkowicz, Leszek Biały i Konrad Mazowiecki (żona Agapija), Ziemowit I i Leszek Czarny; a wiadomo, że w średnich wiekach opieka monarsza nad sztuką była głównie od niewiast. Z kniaziównemi ruskimi mogli otóż przybywać do Polski niejeden «władyka», z uczniami i towarzyszymi, już od jedynastego wieku, tem łatwiej, ile że jeszcze była jedność kościelna ¹⁾.

¹⁾ Wiadomość o tympanonie wrocławskim podał Dr. Alwin Schultz w rozprawie pod tyt.: »Über einige Bildwerke des XII Jahrhunderts in Breslau«, umieszczonej w piśmie zbiorowem »Schlesiens Vorzeit in Bild und Schrift«, Band II, Breslau 1875, str. 231, z kąd też przejąłem wizerunek. Autor nie zrozumiał jednak napisu, i odczytał go: »ich lese unbedenklich αγγλίζω«. Przypuszczał że to jest końcowy wyraz heksametru, który jakoby miał być wrytym na drugim, zewnętrznym obwodzie półkola. Dziwi się przytem z kąd ta greczyzna w Polsce?, skoro w Niemczech nie ma przykładu napisów greckich po kościołach. Raczej to dziwne że autor, rzeczywiście uczony i niepospolity znawca sztuki, nie znał cyrylicy!

ROZDZIAŁ VII.

Trzy kaplice ambitowe z roku 1335 — 1340.

Trzy kaplice o których tu mowa, pierwotnie gotyckie, przerobiono w szesnastym i siedemnastym wieku na nowożytnie. Nie wzbudzają zatem interesu archeologicznego, i spominam o nich tylko dlatego, aby dać pełny obraz chronologiczny budowy całego kościoła.

Kaplicę przy ambicie północnym, Nr. 16, z ołtarzem pod tyt. śś. Koźmy i Damjana, fundował kanonik magister Marcin, a zaczęto budować w roku 1335. Jest o tem akt biskupa Jana Grota: *capellam in ecclesia nostra sumptibus et expensis magistri Martini cantoris et canonici cracoviensis ad honorem ss. martyrum Cosmae et Damiani nunc struendam seu aedificandam hiis decimis — dotamus etc.* (KK. 157). Święci Koźma i Damjan, lekarze i męczennicy trzeciego wieku, należeli do najpopularniejszych Świętych wczesnego średniowiecza; ale zdaje się że w starej tj. romańskiej katedrze krakowskiej nie mieli jeszcze własnego ołtarza. Baczny na wszystko autor LBnf. domyśla się zatem, że magister Marcin, fundator ołtarza, był zapewne sam lekarzem-fizykiem, i że to go skłoniło do fundacji. Sytuację kaplicy określa Długosz: *in parte dextra versus aquilonem* (I, 230), co należy rozumieć — od strony widza stojącego na środku kościoła, a obróconego twarzą ku północy. Kaplica, na planie kwadratowym, przypiera na wschód do Nankierowskiej, a po stronie zachodniej zużytkowała przyporę ambitową na ścianę (obacz na planie). Mury ceglane są pierwotne; sklepienie przerabiane.

W tym samym czasie budowano jeszcze dwie kaplice, przy północnym i południowym ambicie. Jedną, z ołtarzem pod tyt. św. Wawrzyńca (Nr. 17), fundował archidjakon krakowski Jarosław Bogorja Skotnicki, ten sam który następnie, jako arcybiskup gnieźnieński (1341—1376), rozpoczął w Gnieźnie przebudowę starej katedry romańskiej na gotycką, przebudowę taką samą jaką podjął w Krakowie Nankier. Kaplica św. Wawrzyńca była już wykończona w roku 1339, o czem świadczy akt biskupa Jana Grota: *capellam s. Laurentii martyris per ipsum dominum archidiaconem aedificatam — dotamus etc.* (KK. 165). Budowa, ceglana, stoi do dziś dnia w pierwotnych murach obwodowych; sklepienie jest przerobione.

Drugą, raczej trzecią kaplicę, z ołtarzem pod tytułem Wniebowzięcia, fundował przy południowym ambicie król Kazimierz Wielki. Jest to ta sama kaplica o której powiedziano wyżej (Rozdział VI), że na jej miejscu zbudował król Zygmunt I nową — «perłę renesansu» (Nr. 5). O tej nowej budowie spomina Rocznik Wikaryjski pod rokiem 1519: *capella regalís in ecclesia cathedrali per serenissimum regem Poloniae Sigismundum die maji XVII incepit per italos muratores fundari et erigi etc.*¹⁾ Stawiano ją przez jedyną lat tj. aż do roku 1530. Opis kaplicy renesansowej nie wchodzi w zakres tej

¹⁾ MPH. III, 97.

książki, która zajmuje się tylko średniowieczem. O pierwotnej zaś kaplicy, którą jeszcze widział Długosz, czytamy w LBNf.: *altare Assumptionis s. Mariae habet propriam capellam, in parte meridionali juxta ostium meridionale positam, et pictura notabili insignem, quam Casimirus Secundus Poloniae rex a primis fundamentis inchoatam noscitur murasse et perfecisse* (I, 216). Akt fundacyjny króla Kazimierza, z roku 1340, mówi o kaplicy już wykończonej: *capellam foundationis nostrae in honorem gloriosae Assumptionis s. Mariae in corpore ecclesiae nostrae cracoviensis cathedralis sitam dote adornantes, damus domino Nicolao de Wyerczykow, cui primum contulimus capellam praenotatam etc.* (KK. 169). Znaczy to, że w roku 1340 odprawiało się już nabożeństwo, zaczem można rozumieć, że król Kazimierz rozpoczął budowę wkrótce po wstąpieniu na tron (1333). Jaki był watek i wygląd kaplicy, próżno silić się na domysły. Świadek szesnastego wieku, kanonik i kronikarz Bernard Wapowski, nazwał ją, w porównaniu z Zygmuntofską, «grubej roboty»: *rudiori et simplici opere erecta* (Chronica). Jeżeli jednak przypomnimy że król Kazimierz, przed rokiem 1340, bywał już w Węgrzech i w Czechach, i oglądał dzieła ówczesnego gotyku, za których wzorem ordynował następnie piękne budowle we własnym kraju, tedy można przypuścić że i kaplica fundowana w stolicy, przy kościele koronacyjnym, musiała być wcale ozdobną, i że ostry sąd Wapowskiego to zapewne tylko wyraz zmienionego smaku, który odtąd przez długi czas pogardzał gotykami. Na planie chronologicznym oznaczyłem mury kaplicy Kazimierzowskiej na domysł, wedle rozmiarów innych kaplic czternastego wieku.

Wyliczyłem już dotąd sześć kaplic; są wszystkie starsze aniżeli budowa chóru. Ale w tem miejscu warto zwrócić uwagę na fakt ogólniejszy, który charakteryzuje porządek i postępek budowy na Wawelu. Bo gdy wszędzie indziej przystawiano kaplice do kościołów dopiero po wykończeniu głównego gmachu, to w Krakowie, w przeciągu dwudziestu czterech lat od rozpoczęcia fabryki (1320—1344) zbudowano już sześć kaplic, przystawionych ze wszystkich stron ambitu, chociaż właściwie tylko jedna, Marjacka, należała integralnie do planu, zaś wszystkie inne były w rzeczy samej zbędne. A przecież stawiano je, i łożono na to fundusze, pomimo iż zdawałoby się że brakowało ich do szybszego wykończenia chóru. I dopiero w dwa lata później, pod rokiem 1346, czytamy wreszcie w Kalendarzu kapitulnym zapiskę pod dniem 22-go grudnia: *anno domini MCCCXLVI dedicatio altaris majoris ecclesiae cathedralis*, co znaczy, że wtedy dopiero wykończono prezbiterjum i chór. Było już dwadzieścia sześć lat od rozpoczęcia budowy.

ROZDZIAŁ VIII.

Chór i prezbiterjum; urządzenie wewnętrzne XIV-go i XV-go wieku; ołtarz cyborjalny fundacji królowej Jadwigi; dochodzenie pierwotnego poziomu prezbiterjum; tumba królowej Jadwigi. Fig. 13. Widok prezbiterjum podczas restauracji. — Fig. 14. Widok prezbiterjum przed restauracją.

Szczegółowy opis architektury chóru i prezbiterjum, jak i całego kościoła, podam dopiero w ostatnim rozdziale tej pracy; na tem miejscu zaś, w dalszym ciągu analizy historycznej, przypominam tylko że chór, to prostokąt podłużny, złożony z czterech mniejszych poprzecznych, z których trzy pierwsze przypadają na właściwy «chór», a czwarty na prezbiterjum, czyli na «mały chór». Że tak pierwotnie dzielono i liczono, tego dowodem to, że ołtarz św. Wojciecha, umieszczony niegdyś na północnym ambicie pod drugą arkadą (obacz na fig. 5), stał wedle LBnf. «sub fornice medio chori» tj. pod środkową arkadą chóru (I, 260).

Jaki był wewnętrzny wygląd chóru i prezbiterjum w czternastym i piętnastym wieku, można po części wyrozumieć z fig. 13., która przedstawia widok prezbiterjum zdjęty podczas obecnej restauracji, po usunięciu Wielkiego ołtarza z siedemnastego wieku, i innych późniejszych dodatków. (Ściany są tu już odrestaurowane; z prawej strony przegląda od południowego ambitu sarkofag Kaźmierza Wielkiego; fig 14. przedstawia natomiast stan rzeczy przed restauracją). Całą przestrzeń oświetlało dziesięć okien, po cztery w podłużach, i dwa w tylnej ścianie. Pierwotnie tj. aż do chwili kiedy biskup Łubieński podniósł ambit do równej wysokości z chórem, wychodziły okna bezpośrednio na świat, i miały też kamienne laski i wymiarki, i malowane szyby. Ale po «reformie» Łubieńskiego, kiedy poniewczasie przekonano się że podniesione mury ambitu przyćmiły niepomierne nawet środkową, więc ratowano się tem, że wyjęto z okien pomiarki i malowania. Tę ostatnią barbarę wykonał biskup Sołtyk, o czem jest jego list: «Wiesz WPan moją intencję dla objaśnienia kościoła katedralnego, iż chciałem kazać robić okna inne nowe, bo te staroświeckie w małych szybkach i malowanych w staroświeckim zyczaju bardziej ciemną niż przyświecają. Te zaś nowe okna mają być duże tafle kryształowe zwierciadłowe w wieńcówkowej hucie robione. Teraz zalecam aby to do skutku przyprowadzić, stare zaś szyby z okien konserwować propter antiquitatem i dla pięknego malowania, jakie passim bywa»¹⁾. — Niestety, nieprzechowała się ani jedna sztuka.

Niżej pod oknami roztwierały się arkady, które łączyły chór i prezbiterjum z ambitem na wszystkie strony, bo i za Wielkim ołtarzem były w ścianie dwie arkady, otwarte na ambit wschodni. Przy końcu siedemnastego wieku zamurowano najprzód te dwie arkady wschodnie (jak obacz na fig. 13.), i wystawiono w nich, od strony ambitu, dwa

¹⁾ List bez daty, ogłosił ks. Polkowski w Przewodniku nauk. i liter. Lwów 1878, str. 383.

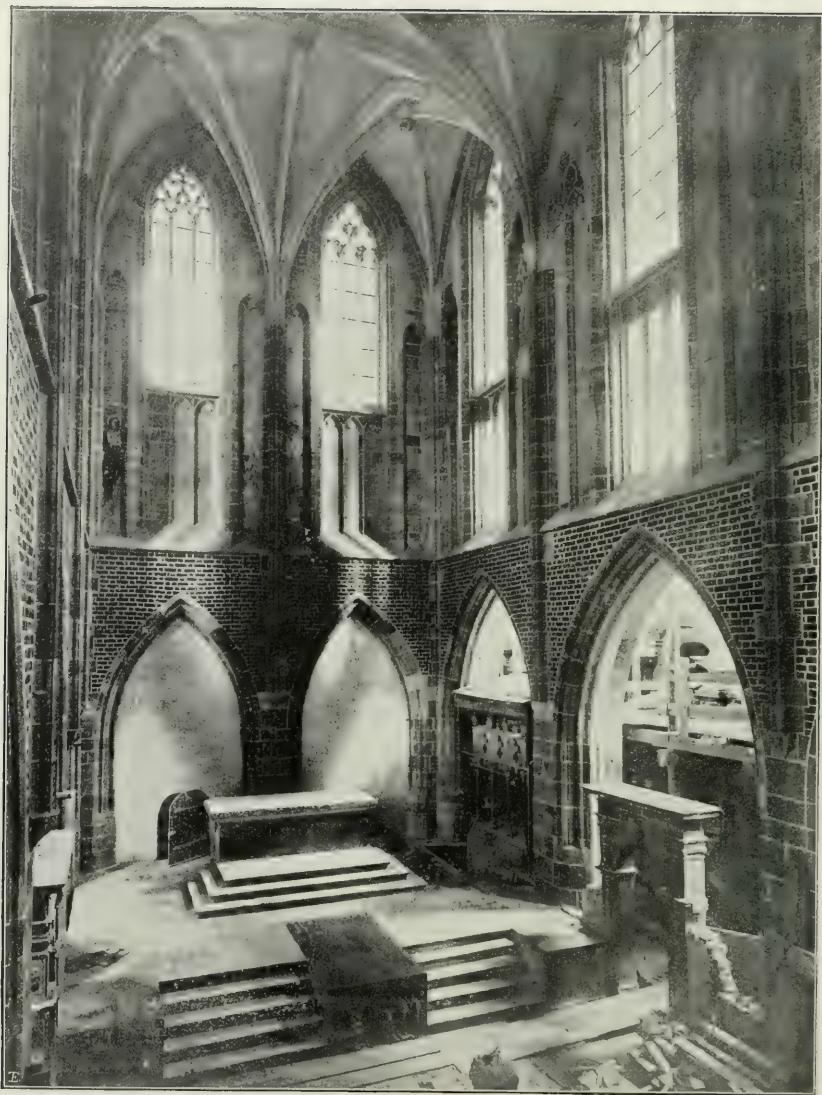

Fig. 13. Widok prezbiterjum podczas restauracji.



Fig. 14. Widok prezbiterjum przed restauracją.

pomniki królewskie: Michała Wiśniowieckiego i Jana III; a w osiemnastym, zatraciwszy do reszty poczucie optyki średniowiecznej, zamurowano też arkady północne i południowe, przepierzeniem i ścianami szybowymi (fig. 10. i 14.), i zniszczono w ten sposób ową przejrzystość gotycką, która dozwalała widzieć zewsząd wszystkie przestrzenie objęte budową kościelną. Odgrodenie liturgiczne chóru od ambitu i korpusu było i dawniej, ale nie psuło przejrzystości, bo to była tylko krata żelazna, osadzona na niskim parapecie, który biegł od filara do filaru, jak to naznaczyłem na fig. 5. Parapet, długo zakryty, odsłonił się dopiero teraz, przy burzeniach restauracyjnych. Zbudowany z cegły wielkiej, tak zwanej Kaźmierzowskiej czternastego wieku, jest wysoki na 130 m., i ma szmigię nachyloną na zewnątrz tj. ku ambitom. Wizyta Maciejowskiego spomina o tem wszystkim: *ecclesia habet chorum a corpore crati ferrea distinctum* (fol. 10). Ale była krata nie tylko na chórze; bo obiegała też całe prezbiterjum, jak to wynika z opisu kradzieży nocnej, popełnionej w kościele w roku 1598, z ołtarza cyborjalnego, który stał wtedy w lewym rogu prezbiterjum. Czytamy tu: «Walenty z Opawy w kościele na zamku ukradł obrus koleński z ołtarza przed cyborjum, który dosięgnąwszy dziurą przez kratę i przez grób króla Łokietka zerwał; czego ksiądz który zołtarz śpiewał dostrzegłszy, na świątniki albo sługi kościelne zawołał, i tak naśladując uciekającego z lanemi świecami pojмали»¹⁾.

Od strony zachodniej czyli od transeptu był chór zamknięty murem poprzecznym, tak zwanem lektorjum, w kościołach średniowiecznych niezbędny, bo ztąd wygłaszano wtedy ewangelie (naznaczyłem go na fig. 5.). Bywały lektorja ozdobne, w katedrach hiszpańskich i francuskich nawet piętrowe, z galerją i własnym ołtarzem na piętrze. Jak wysokie było lektorjum katedry krakowskiej, tego nie ma śladu, i wiadomo tylko że w pośrodku muru było wejście na chór, główne, które też nazywano porta major, gdy inne, poboczne, nazywano *ingressus* lub *portulae*. Zburzono to lektorjum dopiero w roku 1626, kiedy biskup Szyszkowski budował na środku transeptu kaplicę św. Stanisława.

Sklepienia chóru były zawsze malowane, najprzód nakładem króla Kaźmierza. Ale były to tylko lazurowane poły i złożone gwiazdy: *testudinem chori stellis deauratis decoravit*²⁾; bo te malowania figuralne które obecnie odsłoniły się przy restauracji z pod tynku, na ścianach ślepych okien i framug (fig. 13.), są późniejsze³⁾.

Na chórze było urzędowe miejsce kleru katedralnego, a więc przedewszystkiem trzydziestu sześciu prałatów i kanoników, którzy tu zasiadali podczas nabożeństwa na

¹⁾ Ambroży Grabowski: *Wiadomości starożytne* str. 295.

²⁾ Janko z Czarnkowa cap. III.

³⁾ O tych malowaniach naściennych, i o kilkunastu obrazach zawieszanych, niektórych pędzla Tomasza Dolabelli, przytoczę tu w skrócie ustęp z *Rachunków Fabryki* z r. 1616:

Exposita in picturam ecclesiae cathedralis. In minori choro, licet totius templi factus est contractas cum Jacobo Drozdziel picture, tamen quia non satisfacit contractui, facta est aestimatio officiosa per Magistratum, et indicatum quod debitar illi pro labore et coloribus 476 flor., in aurum vero, quia in contractu non erat expositum ut deauratas venas concamerationis faciat, dati sunt 55 flor.; officio pictorum seniorum qui ejusmodi aestimationem faciebant — 5 flor. Tobiae pictori, pro coloribus et labore in ambitu sive porticu minoris chori — 90 flor. Deinde convenimus cum duobus picto-

«gradusach», i «formach». O porządku zasiadania był statut biskupa Jana Grota pod tyt.: *de gradibus et stallis formarum*; prałaci i kanonicy mieli zasiadać na formach wyższych, wikarzy na niższych, a żaki szkolne (*scholares*) mieli się mieścić na środku chóru¹⁾. W piętnastym wieku były stalla dębowe «*mirae elegantiae*», wykonane przez Cystersów klasztoru Oliwskiego (Długosz²⁾); a po nad stallami wisiały «kortyny» roboty królowej Elżbiety, które podarowała «*pro ornamento parietum chori supra subsellia*³⁾. I tylko w pierwszej trawej chóru nie było kortyn, ponieważ tutaj były zawieszane nad stallami konstrukcje, niewiedzieć kamienne czy drewniane, na których stały organy i było miejsce «muzykantów» (Wizyty).

W pośrodku chóru stał pulpit, a na nim rozłożone olbrzymie księgi liturgiczne. Nazywano je potocznie: byk, jałówka itp., zapewne wedle oprawy skórzanej. Nad pulpitem wisiała «korona mosiądzowa alias lichtarz» (Rachunki Fabr. 1605).

Na samem przejściu z chóru do prezbiterjum złożono w roku 1455, w grobie pod posadzka, zwłoki biskupa kardynała Zbigniewa Oleśnickiego, i nakryto płytą spiżową: *in medio chori sub urna aerea pulcherrimo opere fabrefacta* (Dług. Opp. I, 428), *per eum dum viveret ordinata* (Histor.). Długosz zachwycał się pięknością grobowca sprawionego przez kardynała za jego życia. Ale Kallimach, podobno lepszy znawca, zganił go: *lamina oricalci, quae confusam ipsius umbram potius quam lineamenta servat*⁴⁾. Obecnie nie ma śladu grobowca, i niewiedomo nawet kiedy zniknął; pokryła wszystko jednostajna posadzka taflowa siedemnastego wieku. (Na planie chronologicznym nazaczyłem miejsce grobu wedle wskazówek prof. Odrzywolskiego, który go odszukał przy badaniu podziemi; porównaj przekrój podłużny fig. 10.).

Na prezbiterjum są dwa przedmioty, które budzą szczególną ciekawość archeologa: ołtarz Wielki i grób królowej Jadwigi. O ołtarzu Wielkim, jaki był dawniej i pierwotnie, jest tyle do powiedzenia rzeczy ważnych, że poświęcę temu osobny rozdział w dalszym ciągu tej pracy; zaś na tem miejscu spominam tylko, że obok Wielkiego stał niegdyś na prezbiterjum jeszcze i drugi ołtarz, pod tytułem św. Erazma. Była to przedśmiertna fundacja królowej Jadwigi, jak świadczy LBNf.: *altare sub titulo s. Erasmi martyris non habet capellam propriam, sed in fronte chori confrontatum altari majori*

ribus magistris Tobia et Jacobo, ut chorum majorem una cum ambitu ejusdem et cum organis ad instar minoris chori coloribus et auro exornatum faciant; quibus concessum et dati sunt 110 flor. Johanni Szabura qui insignia summi pontificis, Regiae Majestatis, episcopi et capituli in minori choro opere sculptorio fecit — 40 flor. Vita s. Stanislai quatuor tabulis depicta, ex alia parte s. Venceslai quatuor, et Annuntiationis duae tabulae — pictori Reg. Maj. Thomae pro factura 590 flor.; aurum deauratio in extremitatibus tabularum (= rami obrazów) 288. Servatio factori lignario pro extremitatibus per flor. 17—172. In choro majori pro tabulis miracula diversa s. Stanislai per Thomam SRMjtis pictorem expressa, pro quinque majoribus per florenos 55, pro minoribus duo per flor. 45, dati sunt 365; extremitates — 110; deauratio extremitatum earundem — 168; Summa summarum totius expensae in picturam 3559.

¹⁾ Starodawne prawa polskiego pomniki IV, 119.

²⁾ M. Sokołowski. Z dziejów kultury i sztuki — Sprawozd. Kom. II. sztuki VI, 93.

³⁾ Miechowita 377.

⁴⁾ MPH. VI, 25.

situm est, quod etsi Hedvigis regina Poloniae fundaverit, morte tamen praeventa indotatum reliquit (I, 245). Erekcję ołtarza należy rozumieć w roku 1399, i tak blisko przed śmiercią Jadwigi (17-go lipca), że do spisania aktu fundacyjnego już nie przyszło. Przechowało się jednak nadanie Jagiełły z roku 1406, którym przyczynił nowego dochodu «*nostris capellanis ad altare fundationis Hedvigis olim reginae in honore s. Erasmi circa majus altare in ecclesia cathedrali etc.*» (KK. 491). Znaczenie tego ołtarza polegało na tem, że na jego mieniu było cyborjum, już i przed fundacją tytułu św. Erasma, niewątpliwie od samego początku budowy kościoła gotyckiego. Sytuację mienia wyjaśnia Wizyta Maciejowskiego: *tabernaculum ss. corporis Christi habetur in presbiterio in angulo retro altare majus ad cornu evangelii, ad quod ejusque portulam retro altare majus habetur accessus* (fol. 13). Stał zatem ołtarz w północnym rogu prezbiterjum, jak nazaczyłem na planie chronologicznym fig. 5.

Przed tym to ołtarzem, w miejscu niewątpliwie przez nią samą wybranem, pochowano w roku 1399 zwłoki królowej Jadwigi. Jest o tem świadectwo źródłowe jedyne, zapiska w Roczniku Wikaryjskim: *Hedvigis quae jacet ante ciborium etc.*¹⁾ Nad grobem nie ma obecnie ani grobowca, ani żadnego znaku, tak iż właściwie nie wiedzieć gdzie leży ciało. I do niedawna nie wiedziano też gdzieby go szukać, a tylko powtarzano wedle tradycji, że jest pod posadzką, gdzieś w głębi prezbiterjum. Żeby jednak wyrozumieć miejsce grobu, należy naprzód sprawdzić, czy dzisiejszy poziom prezbiterjum jest jeszcze pierwotny tj. ten sam co w roku 1399.

Prezbiterjum wznosi się obecnie o 5 stopni wschodowych po nad poziom chóru, czyli o 6 po nad ambit; wschody zaś, założone jeszcze w trzeciej trawej chóru, są podwójne, i mają w środku i po bokach trzy występy, które są razem grobowcami (obacz na planie fig. 4, na przekroju fig. 10, fig. 13, i fig. 14). Tak jest obecnie. Ale pierwotnie, jak wykażę z przywiedzionych poniżej świadectw, nie było między prezbiterjum a chórem różnicy poziomu, więc i nie było też wschodów, a prezbiterjum było odgrodzone od chóru jedynie tylko kratą żelazną, która biegła na osi czwartej pary filarów, jak nazaczyłem na fig. 5. Pod tą to kratą pochowano w roku 1503 biskupa królewicza Frydryka: *ante majus altare sub craticula*²⁾; ale nie tylko pod kratą, lecz i pod stopniami Wielkiego ołtarza: *in scalis ante majus altare; sub scalis seu cratibus vel gradibus ante majus altare; supereminenti mausolaeo ipsius, aurichalco effigiato, lapides secti ordinatione Sigismundi regis circumpositi, et capellus rubeus desuper alligatus etc.*³⁾. Spominany tu grobowiec spiżowy, fundacja Zygmunta I z roku 1510, to właśnie dzisiejszy występ środkowy między wschodami; tylko, że pierwotnie stał głębiej w prezbiterjum tj. głową wśród stopni Wielkiego ołtarza, a nogami pod kratą; przesunięto go zaś na dzisiejsze miejsce dopiero w siedemnastym wieku, podczas ówczesnej reformacji chóru, która

¹⁾ MPH. III, 68 w nocie.

²⁾ MPH. III, 89.

³⁾ Miechowity Kronika 374; tegoż kontynuacja Długoszowego Katalogu biskupów krakowskich w rękopisie Ossolińskich Nr. 84, str. 62.

właśnie zmieniała poziom prezbiterjum. Jest o tem kilka zapisek w Rachunkach Fabryki z roku 1601 i 1605, z których tu przytoczę wyjątki. Najprzód tedy w roku 1601 wypłaciła kapituła pewną kwotę Matysowi Świątkowi mieszczaninowi i murarzowi kleparskiemu «na zrobienie furtek marmurowych checińskich», a Tomaszowi Nyklowi mieszczaninowi i murarzowi pinczowskiemu «za wyciosanie posadzki i za tetry marmurowe przed ołtarz wielki». Furtki checińskie, to istniejące dotąd boczne wejścia z ambitu do chóru (widać je na fig. 13.); a tetry, to nowe stopnie do Wielkiego ołtarza. Ale ważniejszy był «kontrakt» który kapituła uczyniła w roku 1605 «z panem Ambrożym Meachynim kamiennikiem krakowskim». Meachyni zobowiązał się: «cyborjum marmurowe podle wielkiego ołtarza rozebrać, kraty przed ołtarzem stojące rozebrać i grobstiny przed tretami poumykać i posadzić kamieniem kwadratowym prostym jako porty nowo postawione (= furtki checińskie) zachodzą; potym grobstin kardynała Friderici dalej wymknąwszy tetry marmurowe od samych port poczawszy postawić, — między posadzkę pstre kwadraciki dawać; na grobie królowej Jadwigi położyć marmur przy listwie ku północy przy tretach z tym napisem: Hedvigis regina filia regis Ludovici conjunx Vladislai Jagellonis, pod grobstin kardynała Friderici listwę marmurową miasto kamiennej dać itd. itd.»

Pomijam na razie szczegóły o grobie królowej Jadwigi, aby najprzód stwierdzić, że zarządzone tu ustawienie tretów marmurowych «od samych port poczawszy» oznaczało rzeczywiście podniesienie poziomu całego prezbiterjum, zkad wypływała konieczność wschodów. Tetry zaś miały być «od samych port», a zatem przez całą szerokość chóru, z jedynym tylko wtedy występem w środku tj. grobowcem kardynała Frydryka, który «wymknęto» z prezbiterjum ku chórowi. Rozumie się przytem, że całą przestrzeń dawnej podłogi prezbiterjum zasypano teraz gruzem i rumowiskiem, aż do zamierzonej wysokości nowego poziomu; a nie ma o tem wzmianki w Rachunkach, bo to była robota murarska, która nie wchodziła do kontraktu z Meakinim. Ale na tem nie koniec reformacji. Na podniesionem prezbiterjum trzeba też było podnieść mense Wielkiego ołtarza, i ustawić ją na stopniach. Do tego odnosiło się już dawniejsze zamówienie u Tomasza Nykla: «posadzka i tetry marmurowe przed wielki ołtarz»; a później czytamy znowuż w Rachunkach, lubo dopiero pod rokiem 1634, że kapituła skontraktowała «24 łokci gradusów marmurowych i 5 kóp posadzki marmurowej do kuru przed wielki ołtarz». Dokonał zaś reformy dopiero biskup Gębicki (1642 † 1657), fundator nowego Wielkiego ołtarza, gdy na linii tretów zarządził przy ścianach, z obu stron, owe występy boczne, tej samej wysokości co środkowy, na których potem ustawiono dwa olbrzymie lichtarze spiżowe (fig. 14.). W taki otóż sposób podniesiono poziom prezbiterjum do wysokości pięciu stopni wschodowych po nad chór. Różnica jest w rzeczy samej nie wielka, bo wynosi niespełna 1 metr; ale nie mniej zmieniała stanowczo wygląd i wzajemny stosunek chóru do prezbiterjum. Wróćmy jednak do grobu Jadwigi.

Powiedziano wyżej, że występy poboczne to także grobowce; ale czyjeż? Otóż, pod występem prawym przetrzasnął Gębicki miejsce grobu dla siebie, tak iżby sam występ był razem grobowcem. I dlatego też nakrył go czarnymi marmurami, a na przedniej płycie położono napis. Zaś występ lewy, takiż sam czarny marmurowy jak prawy,

przeznaczył Gębicki na grobowiec czy pomnik — dla królowej Jadwigi (1). I czytamy też na przedniej płycie uwiadomienie, że za plecami tego marmuru: a tergo hujus marmoris tj. po drugiej stronie płyty spoczywa jej ciało.

Cokolwiek skłoniło Gębickiego do tej fundacji, mało przystojnej i nierównej imieniu Jadwigi, tyle pewna, że sam napis «a tergo etc.» nie wyraża prawdziwego stanu rzeczy, bo grób znajduje się nie «za plecami», lecz dopiero o półtora metra po za marmurem Gębickiego, już w głębi prezbiterjum, i oczywiście poniżej jego pierwotnego poziomu. Wykryło się to w roku 1887, przypadkiem, gdy prof. Odrzywolski szukał i badał w tych stronach podziemia kościoła. Zdjęto część posadzki na prezbiterjum za górnym stopniem lewego wschodu, nieco w bok ku ścianie, a pod warstwą rumowiska, głęboką na 20 cm., okazała się najprzód powierzchnia boczna jakiejś płyty wapiennej, grubości 25 cm., a poniżej — otwór, już dawniej uczyniony tj. wyłamany. Przez otwór można było widzieć wewnątrz grobu, a w pośrodku trumnę spruchniałą, połączoną na prętach żelaznych. Na drugi dzień, za uwiadomieniem urzędu konserwatorskiego, spuścił się prof. Odrzywolski, a z nim razem i Jan Matejko, do wnętrza grobu. Obecni przy tem konserwatorowie i znawcy (Kopernicki, Sokołowski), zbadawszy podawane im z grobu czaszkę i kości, stwierdzili że to są szczątki niewiasty wysokiej i silnie zbudowanej; a gdy przy kościach było też berło i jabłko, drewniane pozłoczone, i resztki kosztownej tkaniny czternastego wieku, więc wobec tradycji o pochowaniu Jadwigi w tych stronach kościoła nie można było wątpić, że to jej grób. Budowa grobu jest prostokątna, 2'36 i 1'00 m., wydłużona w kierunku osi kościoła, wyłożona wewnątrz ciosami wapiennymi. Otwór dawniejszy był wyłamany w boku południowym tj. od strony Wielkiego ołtarza; zaś po drugiej stronie, północnej, gdzie grób Jadwigi przytyka przez mur do grobu Łokietka, okazały się na ścianie cegły, powstawiane kiedyś na miejsce wypadłych ciosów¹⁾. Trzeba dodać, że prof. Odrzywolski miał potem jeszcze raz sposobność odsłonięcia całej powierzchni płyty wapiennej nagrobnej, i przekonał się, że nie ma na niej napisu, ani żadnego znaku. O to co się wykryło.

Nasuwa się jednak pytanie: najprzód, jakież to był grób, i jaki sposób pochowania; a następnie: czemuż tu nie ma i nie było nigdy grobowca = sarkofagu, a przynajmniej ozdobniejszej płyty z napisem? Czem była Jadwiga, na tem poznali się społeczeni jeszcze za jej życia; wystarczy przeczytać spomnienie wpisane na dniu jej śmierci do Kalendarza kapitulnego: «Pani Jadwiga, której równej nie widziano teraz na świecie w rodzie człowieczym pokolenia królewskiego, umarła dziś o południu: domina Hedvigis — cui tunc similis in orbe terrarum secundum propaginem homo de stirpe regia non est visus, die praesenti hora meridiei exspiravit» (17 lipca). Jakże więc wytłomaczyć ten grób najprostszemu, bez grobowca i napisu, a w końcu zasypywany rumowiskiem? Otóż, rozumieli wszyscy, że to jest pochowanie tymczasowe, i że wkrótce nastąpi beatyfikacja i podniesienie kości z pod ziemi na jakiś ołtarz. Zarządzono więc grób tymczasowy, ale prawidłowy; bo

¹⁾ Protokół odkrycia spisał i objaśnił cennymi uwagami M. Sokołowski; obacz Sprawozdanie Kom. hist. sztuki III, str. II.

trzeba sobie uprzytomnić, że w roku 1399 poziom prezbiterjum był o 90 cm. poniżej dzisiejszego, czyli, że płyta nagrobna odkopana w 20 cm. pod posadzką wznosiła się wtenczas o 70 cm. po nad poziom, i była oczywiście nakryciem niskiej tumby z ciosów wapiennych, która jest dotąd i tworzy górną część grobu, tylko że teraz zasypana rumowiskiem. Wykażę poniżej, że taka sama tumba, z białego kamienia, znajduje się też wewnątrz sarkofagu Kaźmierza Wielkiego, tymczasowa, aż do wykończenia pomnikowego grobowca. To samo było i tutaj. Wystawiono tumbę prowizoryczną, i otoczono ją kratą, a w roku 1419 spisywano już na chórze protokół cudów «błogosławionej królowej» Jadwigi. Chorzy «uzdrowieni za jej wstawieniem» przybywali do kościoła odwiedzać grób: *visitare sepulchrum*, i składali na nim liczne wota: *signa solita cerea videlicet et alterius generis quam plurima circumcirca ipsius sepulchrum apposita*¹⁾. Wszystko zmierzano do kanonizacji. Ale niestety po śmierci Jagiełły, synowie jego i rusinki, nie związani z Jadwigą węzłami krwi, może owszem zazdrośni, zaniedbali sprawy. A gdy pamięć Jadwigi była przecież znaczniejszą niżby na jej cześć miała wystarczyć fundacja samego tylko sarkofagu, choćby najwspanialszego, więc ostatecznie stanęło na tem — że nic więcej nie uczyniono. Owszem, z czasem tumba zaczęła się psuć, i otóż czytamy w Rachunkach Fabryki z roku 1517, że kapituła wydała kilka fertonów na naprawę grobu: *Stanislao muratori pro reformatione sepulchri olim reginae Hedvigis*. Ta robota murarska, to zapewne owe cegły na północnej ścianie grobu, które tam dostrzegł prof. Odrzywolski, wstawione na miejsce ciosów. Naprawiono też kratę żelazną do koła grobu: *Alberto serifabro pro reparatione cratae circumcirca sepulchrum olim reginae Hedvigis*. Było już zaniedbanie; cobyć jednak, w szesnastym wieku była jeszcze tumba na widoku. Ale w siedemnastym, gdy kapituła zamierzyła podnieść prezbiterjum, czyli — zasypać rumowiskiem, żeby więc nie zatracić grobu Jadwigi, postanowiono nakryć go nową tj. drugą płytą, marmurową, oczywiście tak, iżby wchodziła w układ nowej posadzki. Do tego odnosił się ustęp kontraktu zawartego w roku 1605 z Ambrożym Meakinim: «na grobie królowej Jadwigi położyć marmur przy listwie ku północy przy tretach z tym napisem: *Hedvigis regina*» itd. Dyspozycja tego kontraktu wyjaśnia ostatecznie, gdzie stała tumba. Bo rozumiem, że «listwa ku północy» — to kamienny próg arkady między filarami, ten sam po za którym stoi na ambiccie sarkofag Łokietka; zaś trety — to nowe stopnie na prezbiterjum i do Wielkiego ołtarza; a ztąd wynika, że miejscem tumb i grobu była przestrzeń między arkadą a Wielkim ołtarzem i wschodami, oczywiście na pierwotnym poziomie prezbiterjum. (Tak też naznaczyłem na planie chronologicznym fig. 5., gdzie rozumiem się że ówczesny W. ołtarz i jego stopnie wrysowano na domysł). Meakini był zgodzony na całą robotę za 400 florenów, które mu też wypłacono dnia 25-go listopada. Ale płyty marmurowej na grób Jadwigi widocznie nie wykonał, bo nie ma śladu takiego kamienia, ani w posadzce, ani w opisach Wizyt. Co się z tem stało, nie wiadomo. Skoro jednak nowa posadzka zakryła już grób Jadwigi, więc biskup Gę-

¹⁾ MPH. IV, 763.

bicki poczuł się w obowiązku uczynienia czegoś dla naprawienia krzywdy, i otóż wymyślił ów występ wschodowy, niby grobowiec, jak powiedziano wyżej — mało przystojny i wcale nierówny imieniowi Jadwigi.

ROZDZIAŁ IX.

Ołtarz Wielki; na obrazie tego ołtarza było zawsze przedstawienie Chrystusa Salwatora; krucyfiks na ambicie, który «rozmawiał z królową Jadwigą», jest prawdopodobnie jej fundacją, sprawioną do W. ołtarza; jakie były obrazy na Wielkim ołtarzu katedry romańskiej. Fig. 15. Trzy zworniki z chóru. — Fig. 16. Trzy zworniki z prezbiterjum.

Jaki był wygląd Wielkiego ołtarza konsekrowanego w roku 1346, czy miał predele i retabulum, jaki na nich stał jeden czy kilka obrazów rzeźbionych = imagines, czy malowanych = tabulae, i czy to były obrazy nowe, czy stare, przeniesione z Wielkiego ołtarza katedry romańskiej — o tem wszystkim nie mamy żadnego świadectwa; a wiadomość pewna byłaby nader pożądaną dla stwierdzenia stosunku między przedmiotem tych obrazów a tytułem kościoła, stosunku który w katedrze krakowskiej jest dziwnie zawikłany. Wiadomo, że w każdym kościele «obraz» W. ołtarza przedstawia z reguły tytułata tj. patrona, któremu kościół jest poświęcony. Otóż tytuł katedry krakowskiej, najdawniej znany i dowodnie stwierdzony, to św. Wacław. Nie można też wątpić, że kult tego Świętego odbywał się w katedrze zawsze przy ołtarzu Wielkim, bo innego tj. własnego nigdy nie miał, aż dopiero w osiemnastym wieku. Tymczasem jednak wszystkie jakie tylko mamy wiadomości o W. ołtarzu donoszą, że na jego obrazie nie było nigdy św. Wacława, a był zawsze — Chrystus na Krzyżu. Przeglądniejszym świadectwa.

Ołtarz teraźniejszy (fig. 14.), drewniany złożony, z architekturą barokową wcale poważną, ma na obrazie środkowym Chrystusa na Krzyżu, pendzla Tomasza Dolabelli, a na szczycie ołtarza stoi figura Zmartwychwstania: Zbawiciel z choregwią tryumfalną w ręku. Fundował ten ołtarz biskup Gębicki, a Wizyta Trzebieckiego ma o nim: *in cuius medio Salvatoris Crucifixi agonizantis figura; summum verticem occupat statua gloriosae Resurrectionis Salvatoris triumphale vexillum proferentis* (I, 17).

Ołtarz dawniejszy, przed Gębickim, był fundacji biskupa Samuela Maciejowskiego (1545—1550). Wizyta z roku 1602 opisała go szczegółowo: «w samym środku między kolumnami, pod hemicyklem rzeźbionym i złożonym, jest obraz przedstawiający Chrystusa na krzyżu, Matkę Boską, Jana Ewangelistę, Marję Magdalenę obejmującą krzyż, Longina centurjona i inne jeszcze osoby; po bokach stoją dwie statuy rzeźbione złożone, usta-

wione między złożonemi kolumnami: po stronie ewangeliji św. Stanisław, po stronie epistoły św. Wacław; nad św. Stanisławem jest orzeł, nad św. Wacławem pogoń, oboje przepasane literą S.; górą dwa rzędy aniołów, rzeźbionych i złożonych, trzymających herby Samuela Maciejowskiego i kapituły; jeszcze wyżej, w pośrodku aniołów, twarz Boga Ojca, a na samym szczycie — Anioł z mieczem i wagą» (fol. 11). Można być pewnym, że architektura ołtarza była renesansowa, a obraz niewątpliwie włoski.

Ale jakż był ołtarz przed Maciejowskim tj. w pierwszej połowie szesnastego i w piętnastym wieku? Dziwna powiedzieć, że nic o tem nie wiemy, i że nawet u Długosza nie znajdziemy na to odpowiedzi. Powaga w tych rzeczach, Władysław Łuszczkiewicz, stawia domysł następujący:

W piętnastym wieku nie było na ołtarzu obrazu malowanego, lecz stał wielki krucyfiks rzeźbiony, ten sam, który obecnie stoi na ołtarzu w północnym kącie ambitu wschodniego, cały czarny, olbrzymich rozmiarów, a ma tradycję, że rozmawiał z królową Jadwigą (widać go na przekroju fig. 10; porównaj miejsce ołtarza na planie fig. 4.). Krucyfiks nie stał jednak wolno na mencie Wielkiego ołtarza, lecz był umieszczony w szafie tj. w tryptyku przytwierdzonym do tylnej ściany prezbiterjum. Tryptyk zamykał się dwoma skrzydłami, na których były wymalowane obrazy św. Wojciecha i św. Stanisława, i które też przechowały się dotąd między starzyzną kościelną. Są postacie biskupie w pełnym ubiorze pontyfikalnym, jeden z krzyżem arcybiskupim, drugi z pastorałem w ręku, na tle złotem¹⁾. Obrazy są tak wysokie, a przytem wąskie, że w tych rozmiarach nie mogły być czem innem jak tylko skrzydłami szafiastego ołtarza; a żyjący jeszcze w pierwszej połowie tego wieku starzec osiemdziesięcioletni, wikary katedralny ks. Tryba, twierdził też o nich wedle tradycji, że pochodziły z Wielkiego ołtarza. Że ołtarz był tryptykiem, przytwierdzonym do tylnej ściany prezbiterjum, tego dowodem i to, że dinst od żeber sklepiennych, który biegnie między oknami środkiem ściany na dół, był ścięty począwszy od gzymsu, i z licem ściany zrównany (teraz znowu wstawiony, jak obacz na fig. 13.). Dla ołtarzy późniejszych, Gębickiego i Maciejowskiego, nie trzeba było ścinać dinstu, bo te ołtarze stały wolno, oparte na własnej architekturze; ale wysoka i płytka szafa tryptyku musiała być przymocowaną do ściany.

Łuszczkiewicz nie publikował dotąd swego domysłu, który tu za Jego pozwoleniem streściłem. Ale o samym krucyfiksie orzekł jeszcze w roku 1871, że to jest rzeźba z końca czternastego wieku; o materiale zaś wyraził się przy tem: «pomimo sumiennego badania lunetą nie mogę dotąd powiedzieć, z jakiego materiału jest to dzieło czternastego wieku. Mam to przekonanie, że jest to wykuwane z blachy srebrnej na drewnianej formie dzieło, i w nieznanym mi celu na czarno pomalowane. Zbadaniu dokładnemu rzeczy stoi na zawadzie przeźroczysta przed nim zasłona, na stałe rozpięta; a nikt nie umiał mię dokładnie objaśnić na zamku, z czego Krucyfiks zrobiony jest»²⁾.

¹⁾ Wzory sztuki średniowiecznej w dawnej Polsce, Tom I Warszawa 1853. Reprodukcję obrazów podał Edward Rastawiecki, który też pierwszy dostrzegł, że to były skrzydła szafiastego ołtarza.

²⁾ Łuszczkiewicz: Rzeźba krakowska czternastego wieku, Kraków 1871.

Takie jest zdanie Łuszczkiewicza, na które przynajmniej w części trzeba zgodzić się odrazu. Że ołtarz czternastego i piętnastego wieku miał na obrazie, rzeźbionym czy malowanym, przedstawienie Ukrzyżowanego, o tem chyba nie można wątpić skoro już wiemy, że i późniejsze ołtarze, Maciejowskiego i Gębickiego, miały także Chrystusa na krzyżu. Że ołtarz był szafiasty, tego dowodem mogą być owe dwa skrzydła ze śladami zawiasów, i z tradycją, że pochodzą z Wielkiego ołtarza. Rozmiary skrzydeł odpowiadają też niezłe koniecznej wysokości i szerokości szafy, w której miał być umieszczony czarny krucyfiks; krzyż jest wysoki na 4'50, a szeroki na 2'10; skrzydła zaś mają wysokość 5'85, a spólną szerokość 3'51 m. Ale rozchodziłoby się jeszcze o to, czy można twierdzić, że ten krucyfiks, który «rozmawiał z królową Jadwigą», a stoi teraz na ołtarzu na ambicie, czy można twierdzić, że ten krucyfiks jest tu istotnie przeniesiony z dawnego Wielkiego ołtarza? Sam fakt przeniesienia możnaby przypuścić w szesnastym wieku tj. wtenczas, kiedy biskup Maciejowski fundował nowy ołtarz; ale — powinnaby być o tem jakaś wiadomość, a przynajmniej wskazówka, w materiale archiwalnym dotyczącym ołtarza na ambicie. Przeglądnijmy zatem jego akta.

Lbnf. pisze o nim: *altare OO. Sanctorum in angulo juxta sacristiam ad partem orientalem sub passione dominica etc.* i dalej, że ołtarz jest fundacją kanonika katedralnego Niemierzy z Chrzelowa (I, 251). Przechował się też akt fundacyjny Niemierzy, z roku 1403: *altare sub titulo et vocabulo OO. Sanctorum ante fores sacristiae et in loco sub passione dominica communiter appellato... erigimus et locamus etc.* Mamy wreszcie zatwierdzenie aktu Niemierzy, wydane przez biskupa Piotra Wysza w roku 1404: *quia quum Nemerza can. crac. altare OO. SS. ante sacristiam sub passione dominica construxisset et fundasset* — przeto biskup ustanawia, że altarzysta tego ołtarza ma odprawiać tygodniowo trzy msze za dusze zmarłych¹⁾. Z tych aktów wynika najprzód to, że ołtarz był erygowany pod tytułem nie św. Krzyża, lecz Wszystkich Świętych; następnie, że to już było po śmierci królowej Jadwigi; a wreszcie, że oprócz Męki Pańskiej ołtarz musiał też mieć własny obraz, odpowiedni tytułowi, a wiadomo, że na ołtarzach WW. Świętych przedstawiono z reguły tak zwaną Mizerikordję, tj. św. Trójcę otoczoną hierarchicznymi szeregami aniołów i wszystkich Świętych. Ponadto widoczna też z aktów, że Męka Pańska stała w tem miejscu nie dopiero od czasu fundacji ołtarzowej Niemierzy, ale już przedtem, zapewne od samego początku budowy gotyckiej. Z późniejszych świadectw przytoczę jeszcze ustęp z Wizyty Maciejowskiego, gdzie spomniawszy o tradycji rozmowy krucyfiks z królową Jadwigą, dodaje: *altare OO. SS. imaginem habens pictam Misericordiae Domini, situm est sub imagine crucifixi, miraculis clara, super hoc altare constituta* (fol. 378, 381). Był to zatem krucyfiks «cudowny»; i dlatego też w szesnastym wieku biskup kardynał Radziwiłł, poprzednik Maciejowskiego, wyrobił u Stolicy Apostolskiej przywilej: «że wolna od mąk czyśćcowych zostaje ta dusza, za którą się przy tym ołtarzu żalobna msza odprawi» (Opisanie 1603). Dodam wreszcie, że w roku 1634 kanonik katedralny Srebrzyski zreformował ołtarz tym kształtem jaki

¹⁾ Pauli: Kodeks dypl. Uniwersyt. 34.

jest obecnie tj. wystawił architekturę barokową, a na miejsce dawnego obrazu Mizeri-kordji sprawił «tablicę szczerosrebrną, wielką na łokci wżwyż siedem, a wszereż półczwarta, a na tej jest wyrobiona historia Męki Pańskiej» (Pruszcz). Czarny Krzyż, wysokości jak powiedziano przeszło 4 metrów, stoi teraz przed tablicą, na jej tle, i dźwiga na sobie ciało Chrystusa, także czarne, które mierzy na długość i w rozpięciu rąk po 2 metry.

Tyle mówią akta ołtarza ambitowego. Ale nasuwa się teraz kwestja nową: czy czarny krucyfiks jest ową pierwotną Męką Pańską o której w tem miejscu spomniały już akta Niemierzy i Piotra Wysza, a którą możnaby śmiało odnieść do czasu wykończenia budowy chóru i ambitu tj. do połowy czternastego wieku; czy też przypuścić, że później tj. w piętnastym lub szesnastym wieku wyrzucono ztąd tę pierwotną Mękę Pańską, a zastąpiono ją drugim krucyfiksem; wziętym podówczas z Wielkiego ołtarza. Przy pierwszej alternacie pomysł Łuszczkiewicza o pochodzeniu krucyfiksu z Wielkiego ołtarza upadłby w niwecz; a nawet i determinacja czasu roboty rzeźbiarskiej «z końca czternastego wieku» nie mogłaby być tak stanowczą, iżby jej nie wypadło cofnąć w tym razie do połowy czternastego wieku. Ale na poparcie alternaty drugiej tj. w myśl Łuszczkiewicza, mamy jeszcze jedną wiadomość źródłową, która jak miemam zdoła przekonać, że ten krucyfiks, który «rozmawiał z królową Jadwigą» — a to jest właśnie krucyfiks na ambicje — nie może być ową pierwotną Męką Pańską, która tu już wisiała przed fundacją Niemierzy. Rzecz jest następująca:

Starowski przechował napis łaciński, dziś już nie istniejący, który za jego czasów był umieszczony «pod wielkim krucyfiksem przy zakrystji» (sub magna imagine Crucifixi penes sacarium) tej treści: obraz Ukrzyżowanego, który przechowuje się w tej tece, miał rozmowę z królową Jadwigą; dosłownie: Haec Salvatoris nostri Jesu Christi affixi effigies, quae in iconotheca ista debito cum honore servatur, colloquium fecit ut majorum habet traditio cum diva Hedvige Poloniae regina¹⁾. Nie można wątpić, że to był napis niedawno przedtem sporządzony, zapewne dopiero w roku 1634, z powodu reformacji ołtarza przez kanonika Serebrzyskiego. Ale cóż wynika z tego napisu? Oto, że ten krucyfiks, który «rozmawiał z królową Jadwigą», to nie ten wielki czarny, lecz jakiś inny, który tu chowano i zamykano w ikonotece tj. w relikwjarzu. Był to zatem krucyfiks drobny; a skoro go adorowano (debito cum honore servatur), więc musiał mieć w sobie partykulę świętego krzyża. Ponieważ jednak napis był umieszczony pod wielkim krucyfiksem (sub magna imagine Crucifixi penes sacarium), przeto słowa napisu «w tej oto ikonotece»: (in ista iconotheca) wskazują wyraźnie, że nie co innego jak tylko wielki czarny krucyfiks był właśnie tą ikonoteką, w której chowano krucyfiks mniejszy tj. ten, który rozmawiał z królową Jadwigą. Że napis mówił prawdę, tj. że w olbrzymim czarnym krucyfijsie musiał być wtedy rzeczywiście schowany mniejszy — cudowny, o tem nie można wątpić. Należy więc koniecznie sprawdzić, czy głowa lub pierś wielkiego krucyfiksu nie są ikonoteką-relikwjarzem, w którym — któż wie, może dotąd przechowuje się jeszcze krucyfiks mniejszy z partykulą świętego krzyża. Ale razem

¹⁾ Monumenta 19.

z tem rośnie też prawdopodobieństwo idei Łuszczkiewicza o materiale wielkiego krucyfiksu, o którym pospolicie mniemaliśmy, że jest prostoprostu drewniany, iż może być rzeczywiście srebrnym, i tylko czarnym pokostem powleczonym. Po co i kiedy go pomalowano? rozumiem, że w siedemnastym wieku, dla zakrycia srebra przed okiem Szwedów, którzy od roku 1651 rabowali w Polsce kościoły. Spomnę niżej o rabunku szwedzkim w katedrze w roku 1652. Przewidywano go już rok przedtem, chowano i wywożono potajemnie wszystko co kosztowniejsze; znajdujemy też w Rachunkach r. 1651—1652 wydatki na «skrzynie», i «furmanom za wywiezienie skrzyń». Ale krucyfix był widocznie zbyt wielki i znaczny, aby go można wywieźć potajemnie; więc czytamy w Rachunkach r. 1652—1653: «Malarzowi od Crucifixu 12 Złoty». Dla odwrócenia uwagi usunięto też zapewne i napis, który przechował Starowolski. Rozumie się, że trzeba to wszystko sprawdzić na miejscu, czego obecnie z powodu restauracji nie było można uczynić. Jeżeli jednak cały łańcuch przytoczonych tu faktów i przypuszczeń okaże się prawdziwym, to już nie można będzie wątpić o tem, że krucyfixs-relikwjarz musi być czemś innem niż owa Męka Pańska, która stała, raczej wisiała w kącie ambitu, jeszcze i przed rokiem 1403 tj. przed erekcją ołtarza WW. Świętych. Passio dominica spomniana w aktach Niemierzy i biskupa Wysza, to była widocznie zwyczajna Męka, o której nie było nic więcej do powiedzenia; i co najwięcej możnaby rozumieć, że to był krzyż tryumfalny starej katedry romańskiej, po zburzeniu kościoła tutaj ulokowany. Ale krucyfixs-relikwjarz, w którym chowano partykułę świętego krzyża, ten nie mógł stać pierwotnie w kącie ambitu, lecz chyba tylko w chórze, na W. ołtarzu katedry. Tutaj, po lewej stronie, było stallum królewskie, w którym zasiadała Jadwiga; tu modliła się i wyznaczyła w pobliżu miejsce grobu dla siebie; tutaj mogła też usłyszeć głosy idące ku niej od relikwji w krucyfixsie na ołtarzu. Tradycja o rozmowie z Jadwigą jest późna, bo dopiero w szesnastym wieku utwierdzona pismem; ale w tradycji domyślam się jądra historycznego faktu, że Jadwiga była chyba fundatorką krucyfiksu, a razem szafy ołtarzowej. Miała katedra z fundacji Jadwigi trzy ołtarze: św. Anny (1391), Nawiedzenia (1392) i św. Krzysztofa; ma dotąd paljusz jej roboty, wyszywany perłami; miała dawniej z jej daru, jak okaże niżej, wielki srebrno-złocisty sarkofag-relikwjarz na schowanie kości św. Stanisława; wszędzie znać było jej rękę, i czyżby tylko nie miała jej przyłożyć do ozdoby Wielkiego ołtarza? Odpowiedź na to pytanie zależy od zbadania tajemniczego krucyfiksu, czy jest rzeczywiście ikonoteką. Warto szukać za tem, choćby się wewnątrz już nic nie miało znaleźć, bo samo stwierdzenie ikonoteki podniesie wartość archeologiczną czarnego krucyfiksu. Zaś mały krucyfixs, który tam niegdyś chowano, mógł być już dawniej wyjęty i przeniesiony do skarbcza. Niestety nie ma go teraz; ale przynajmniej można za nim śledzić. Wizyta Maciejowskiego wylczyła przy opisie skarbcza dwanaście krzyżów z relikwjami, darowanych katedrze w różnych czasach, przeważnie przez królów i królowe, począwszy od Kaźmierza Wielkiego. Pod Nrem 8-mym jest wymieniony krzyż z daru Jadwigi: *cruz argentea parva a Serenissima Hedvigi regina donata, cum armis regni Poloniae et Hungariae, in cuius parte una est cruz cristallina, in alia imago Crucifixi lapillis varii coloris exornata*. Ale jeszcze więcej pociąga inny krzyż, pod Nrem

11-tym z napisem: à Carolo Rege Franciae donatum, z herbem lilij, i co główna, z partykułą św. Krzyża (lignum vitae, fol. 14). Ten drugi krzyż, podarowany przez króla francuskiego, oczywiście nie wprost kapitule krakowskiej, jeżeli następnie dostał się do skarbcza kapitulnego, toć chyba najprawdopodobniej przez królową Jadwigę, która mogła go mieć w darze od swego stryjca, króla francuskiego Karola V-go († 1380). A skoro w tym krzyżu było lignum vitae, więc wszystko składa się na to, że to mógł być właśnie ten «cudowny» krucyfiks mniejszy, który rozmawiał z królową Jadwigą, a który chowano w krucyfiksie większym jako w ikonotece.

W ten sposób doszliśmy do rezultatu, że i w piętnastym i przy końcu czternaściego wieku na ołtarzu Wielkim był obraz nie inny jak tylko Zbawiciela na krzyżu. Ale pytajmy dalej: cóż było na ołtarzu jeszcze dawniej?

Spomniana co dopiero Wizyta Maciejowskiego wlicza przy rewizji Skarbcza po kolei: 1) tabernacula tj. większe relikwjarze szkatułowe, 2) capita Sanctorum, 3) Statuae SS., 4) Manus SS., tj. głowy, posagi i ręce Świętych, oczywiście wszystko relikwjarze 5) kielichy, 6) krzyże, a wreszcie 7) obrazy przenośne: item habet ecclesia tabulas seu imagines portatiles, quae (olim pendebant ad aram s. Stanislai loco imaginum, priusquam haec imago argentea quae nunc est comparata esset) nunc autem servantur in sacristia et pro solemnitatibus solent poni in altari majori (fol. 33, i tu wymienia dziesięć sztuk tych «obrazów przenośnych», powołując się przytem na opis «in veteri Inventario» tj. na Inwentarz z roku 1563. Dla zrozumienia tego tekstu, a mianowicie słów które ująłem w klamrę, należy wiedzieć — co wyjaśnię niżej — że spomniana «imago argentea quae nunc est», to była płaskorzeźba w srebrze, fundowana na ołtarz św. Stanisława przez króla Zygmunta I w roku 1512, i że to był pierwszy stały obraz na tym ołtarzu; bo przedtem tj. aż do roku 1512, nie było tam obrazu stałego, lecz tylko «zawieszano» te pomniejsze imagines portatiles. Ale ważniejszy dalszy tekst: że «na solenne uroczystości ustawia się te obrazy na Wielkim ołtarzu»; bo tu mamy jak mniemam świadectwo, że głównem i najdawniejszem miejscem obrazów była mensa Wielkiego ołtarza. I łatwo domyśleć się, że ztąd przeniesiono je dopiero na ołtarz św. Stanisława, oczywiście wtedy, kiedy ołtarz Wielki utrzymał pierwszy raz swój własny obraz stały tj. ów tryptyk szafiasty, zapewne fundacji Jadwigi. Należały zatem «obrazy przenośne» pierwotnie do Wielkiego ołtarza, i trzeba rozumieć, że stały tu przynajmniej od roku 1346 tj. od czasu konsekracji ołtarza w kościele gotyckim. Ale cóż przedstawiały? Owe dziesięć sztuk — nie ma z nich obecnie ani jednej — nie były wszystkie starożytne. Był między niemi mały tryptyczek św. Trójcy, może dawniejszej roboty, ale dopiero z daru króla Zygmunta I (Nr. 1); był krucyfiks z herbem Starykoń (Nr. 2), a inny z herbami Polski i Węgier (Nr. 6). Ale były też dwie sztuki widocznie dawniejsze: Salvator opere graeco (Nr. 4), imago B. Mariae Virginis ad instar graecae picturae (Nr. 8). Te dwa obrazy mamy na szczęście opisane dokładniej w Inwentarzu z roku 1563: 1) Tabula IV imaginis s. Salvatoris opere graeco et nigra facie, cum marginibus aureis et diademate ornata, octo lapides nullius pretii, alii exciderunt; 2) Tabula V Salvatoris picturae graecae, cum alia imagine ejusdem (cujusdam) feminae seu reginae (fol. 26, gdzie

przekreślono ejusdem, a nadpisano cujusdam). Z porównania tekstu Inwentarza z Wizytą Maciejowskiego wynika, że tablica V, na której obok Zbawiciela była też przedstawiona «jakaś niewiasta czy królowa», zapewne Matka Boża, to ten sam obraz, który Wizyta opisała pod Nrem 8. Otóż te dwa obrazy, niewątpliwie najstarsze ze wszystkich dziesięciu, a stawiane na W. ołtarzu przynajmniej od roku 1346, przedstawiały znowuż, jak i wszystkie późniejsze aż do dziś dnia, Zbawiciela Salvatora. Ale nie dość. Te piktury greckie, trudno przypuścić, aby miały być w roku 1346 nowizną świeżo sprawioną czy nabytą; i raczej rozumieć, że je wtedy tylko przeniesiono z Wielkiego ołtarza starej katedry romańskiej do nowego kościoła gotyckiego. A w taki sposób dochodzimy do rezultatu, że jak daleko sięgnąć wstecz, spotyka się w katedrze krakowskiej na W. ołtarzu



Fig. 15. Trzy zworniki z chóru.

zawsze — Salvatora! Kwestja ikonograficzna, czy to był Zbawiciel na krzyżu, Salvator crucifixus, czy jak częściej w ikonografji greckiej — na tronie, ta kwestja jest w tym wypadku o tyle obojętną, że przy większej ilości małych «obrazów» jakie w średnich wiekach stawiano na ołtarzu, musiało tu być i jedno i drugie. Zachód dawał pierwszeństwo przedstawieniu Zbawiciela na krzyżu; ale w katedrze na Wawelu mamy jeszcze dotąd i Salvatora na tronie, i to w rzeźbie kamiennej umieszczonej na pryncypalnym miejscu w zworniku nad Wielkim ołtarzem. Wykryło się to dopiero teraz, przy restauracji sklepienia nawy chórowej, kiedy po odrzuceniu drewnianych kartuszków siedemnastego wieku odsłoniło się sześć zworników, rzeźbionych i malowanych, trzy w zasklepieniu prezbiterjum, a trzy na przeszłach właściwego chóru. Te ostatnie (fig. 15.) przedstawiają patronów katedry krakowskiej: św. Wacława i św. Stanisława, i herb Rawicz biskupa Jana Grota,

za którego rządów konsekracja Wielkiego ołtarza doszła wreszcie do skutku. Święty Wacław, w płaszczu i zbroji z mitrą książęcą na głowie i włócznią w rękę, ma u spodu na tarczy, zamiast czeskiego lwa, polskiego czarnego orła, jakiego w czternastym wieku używali Piastowie śląscy. Przy odsłonięciu zwornika dało to powód do podejrzenia, jakoby to nie był Wacław. Przypominam jednak, że taki sam obraz tego Świętego znajduje się też w kaplicy św. Krzyża (Nr. 1) na ołtarzu szafiastym wykończonym w roku 1467, gdzie św. Wacław, wymalowany z innymi patronami polskimi na skrzydłach ołtarza, ma również tarczę z czarnym orłem. Stwierdzam ten szczegół umyślnie, aby najprzód wykazać, że figura na zworniku to istotnie św. Wacław; ła następnie, aby tu podnieść fakt, że ten Święty, który uchodzi za najstarszego i głównego patrona katedry krakow-



Fig. 10. Trzy zworniki z prezbiterjum.

skiej, nie jest przecież umieszczony w kościele na głównem miejscu tj. w prezbiterjum na zworniku po nad Wielkim ołtarzem, lecz na miejscu podrzędniejszym. A przypominam, że w innych kościołach krakowskich czternastego wieku, Panny Marji i Bożego Ciała, przedstawiono na zwornikach prezbiterjalnych właśnie patronów i tytułów: monogram Marji, i kielich eucharystyczny. Ale bo cóż przedstawiają trzy zworniki po nad prezbiterjum (fig. 16.)? Otóż, na zwornikach bocznych mniejszych, klęczą aniołowie i unoszą w rękę lichtarz i kadzielnice, która fałuje ku środkowi sklepienia; a tam, na głównym zworniku i właśnie nad Wielkim ołtarzem, siedzi na tronie — Salwator.

Ale po tem wszystkiem co tu powiedziano, można wreszcie postawić pytanie: czy Salwator nie jest pierwotny i główny tytuł katedry krakowskiej, nadany jej przy założeniu biskupstwa na synodzie gnieźnieńskim roku 1000, a potem — wczesnie zaniedbany?

ROZDZIAŁ X.

Pierwotny tytuł katedry krakowskiej jest Salwator; pierwsze poświęcenie katedry fundacji Bolesława Chrobrego odbyło się dnia 20-go kwietnia roku 1001.



Św. Wacław zjawia się na tytule katedry dowodnie już w dwunastym wieku KK. i ; a nie ma powodu wątpić, żeby też nie miał być patronem kościoła i w jedynastym. Ale sam fakt, że to był Święty dopiero dziesiątego wieku chrześcijaństwa, naprowadza na myśl, że był chyba tylko drugim z rzędu patronem, gdy wiadomo, że na pierwszych obierano zwyczajnie albo osoby boskie: św. Trójcę, Salwatora, św. Ducha, albo Świętych Nowego Testamentu i pierwszych wieków chrześcijaństwa: Matkę Bożą, Jana Chrzciciela, Apostołów i najstarszych męczenników: Szczepana, Wawrzyńca itd. To są najdawniejsi tytułaci kościołów. Katedry biskupie założone od szóstego do osmego wieku w Alamanji, mają wszystkie tytuł Panny Marji. Niewiele młodsze biskupstwa bawarskie jak np. w Ratzbonie i Wirzburgu, mają tytuł Salwatora; nie mówiąc już o tem, że pod tym tytułem jest też w Rzymie konstantyńska bazylika patriarchalna w Lateranie, zwana pospolicie «świętego Jana». Święty Piotr jest patronem katedr biskupich, oprócz samego Rzymu, w Trewirze, Mecu, Kolonji, Moguncji, Wormacji, Osnabruk, Salezburgu, Bambergu itd. a przytem i naczelnych klasztorów benedyktyńskich: Bobbio, Paryż, Prumja, Korbeja, (Stara i Nowa), Fulda i Lorsch. Natomiast Święci młodszy wiekiem, jeżeli bywali patronami kościołów katedralnych, to zawsze tylko dodatkowymi tj. drugimi z rzędu. Wiadomo, że w samych Czechach, w ojczyźnie św. Wacława, ustanowiono go w Pradze patronem drugim, gdy pierwszym i głównym obrano Świętego starszego, Wita. Tak samo też na Morawie, w katedrze ołunieckiej, jest pierwszym patronem św. Piotr, a Wacław drugim. Zdarzało się czasem, że Święci młodszy byli głośniejszymi, zwłaszcza tam, gdzie kościół miał po nich jakąś cudotwórczą relikwję, a nie dopiero jeżeli miał całe ciało; zawsze jednak w liturgji mieli tamci pierwsze i główne miejsce. Polskie katedry biskupie mają patronów głównych: gnieźnieńska, płocka, wrocławska i lwowska Pannę Marję; poznańska i kruszwicka św. Piotra; wrocławska i kamińska na Pomorzu św. Jana Chrzciciela; lubuska św. Jana Ewangelistę, a chełmińska św. Krzyż. A dopiero na drugiem miejscu mają też Świętych młodszych: gnieźnieńska św. Wojciecha, płocka św. Zygmunta itd. Takie było w średnich wiekach pojęcie rzeczy, i taka praktyka, zaczem trudno przypuścić, aby tylko w Krakowie tj. przy założeniu biskupstwa krakowskiego miano postąpić inaczej. Ale gdzie znajdziemy dowodną wiadomość, a raczej potwierdzenie domysłu co do tytułu Salwatora, skoro akty fundacyjne roku 1000 dawno przepadły? Otóż mniemam, że można tego dojąć jeszcze inną drogą.

Wiadomo, że każdy kościół ma własną uroczystość: festum dedicationis tj. święto, powiedzmy rocznicę pierwszego poświęcenia. Wedle przepisów liturgji akt dedykacji

mógł odbyć się jakiegolwiek dnia w tygodniu i roku, a niekoniecznie w dzień patrona¹⁾; i znamy też sporo przykładów po kościołach, gdzie między świętami dedykacji i patrona nie ma żadnego związku, bo przypadają na inne dni. Częściej jednak bywało tak, że na uroczystość dedykacyjną obierano przeciw rocznicę męczeństwa tj. dzień kalendarzowy patrona. Tak np. wiadomo, że uroczystości dedykacyjne prastarych kościołów: św. Piotra w okowach i P. Marji Śnieżnej w Rzymie, i św. Marcina w Tours, które Martyrologium romanum podaje jako święta powszechnie obowiązujące, przypadają właśnie na dni kalendarzowe tych Świętych. Poświęcenie katedry poznańskiej — co prawda nie pierwsze, dziesiątego wieku, o którym nie mamy żadnej wiadomości, lecz drugie tj. konsekracja nowo zbudowanego kościoła w roku 1262 — odbyło się 29-go czerwca, a więc na dniu św. Piotra, patrona katedry²⁾. W Czechach, w Opatowicach, gdzie w roku 1086 założono kościół i klasztor Benedyktynów pod tyt. św. Wawrzyńca, a poświęcono w roku 1163, zapisano też w Roczniku klasztornym: *et haec encenia in ipso festo sancti Patroni sunt celebrata*³⁾. Takich przykładów jest mnóstwo, i przeważna liczba. A jeżeli obok tego zdarzy się, że święto dedykacyjne nie przypada na uroczystość patrona, lecz na jakiś inny dzień, to pochodzi to i ztąd, że biskupi mieli prawo przeniesienia tego święta, z jakichbądź powodów, na jakibądź inny dzień, i przenosili też zwyczajnie na jedną z dwudziestu i czterech niedziel po Zielonych Świątkach. Tak czytamy w Kalendarzu katedry merseburskiej: *dominica post Crucis erit Dedicatio ecclesiae merseburgensis*; a podobnie przeniosła też swoją dedykację katedra wrocławska⁴⁾. Są to jednak wszystko wyjątki, a nie reguła. Gdyby przeto można wykazać, że w Krakowie pierwsza dedykacja odbyła się na dniu Salwatora, to mniemam, iż mielibyśmy w tem dowód, że Salwator był też pierwotny patron i tytuł katedry. Szukajmy więc za tem, czy katedra krakowska obchodzi lub obchodziła uroczystość dedykacji w święto Salwatora. Należy tu jednak uprzedzić, że w średnich wiekach nazywano świętami Salwatora tj. Chrystusa Zbawiciela specjalnie trzy święta, mianowicie: jedno nieruchome — Przemienienia Pańskiego (Transfiguratio 6-go sierpnia) i dwa ruchome: niedzielę św. Trójcy czyli pierwszą po Zielonych Świątkach, i ustanowione w trzynastym wieku święto Bożego Ciała. Ale jeszcze nie były to główne święta Zbawiciela; bo takimi były zawsze: dzień Bożego Narodzenia, a przede wszystkim Wielkanoc Zmartwychwstania. Obaczmyż zatem, czy i które z tych świąt było w Krakowie zarazem dedykacyjnem:

Od końca czternastego wieku obchodziła katedra krakowska swoją dedykację w pierwszą niedzielę po oktawie Bożego Ciała, czyli w trzecią po Zielonych Świątkach; ale była to nowość, wprowadzona niedawno przedtem dekretem biskupa Florjana Mokroskiego 1360 i 1380 i kapituły, którym jak powiedziano wyżej, wolno było przesunąć czyli postanowić «translację» dedykacji na inny dzień roku. Mamy jednak wiadomość i o dawniejszym terminie uroczystości, zapisaną w Kalendarzu Kapitułnym pod dniem

¹⁾ *Interim: Denkwürdigkeiten der christlich-katholischen Kirche* 1838, IV Band, I Theil, str. 36.

²⁾ *MPH*, III, 34.

³⁾ *Pertz SS*, XVII, 652.

⁴⁾ *Grottelend: Zeitrechnung des deutschen Mittelalters*, Hannover 1891, II, I, str. 124 i 127.

28-go marca, z powodu konsekracji wykończonej już wtedy budowy gotyckiej. Czytamy tu, że dedykacja odbyła się we czwartek po Wielkiej nocy: *sub anno nativitatis Domini 1364 facta est dedicatio majoris ecclesiae cracoviensis feria V infra conductum paschae per venerabilem in Christo patrem et dominum dominum Jaroslaua divina providentia archiepiscopum sanctae gneznensis ecclesiae. W roku 1364 przypadała Wielkanoc na 24-go marca; kondukt paschalny, to tydzień od tej niedzieli aż do następnej¹⁾; a czwartek tego tygodnia tj. czwartek po Wielkijnocy wypadł właśnie na 28-go marca. Ale dalej czytamy w teże zapisce, że odniesiono dedykację do niedzieli Quasimodo: *et dilata est ad diem dominicam octavae paschae, quo Quasimodo in dicta ecclesia decantatur; i jeszcze dalej, że biskup Florjan przeniósł ją na pierwszą niedzielę po oktawie Bożego Ciała: haec dedicatio est translata per rev. in Christo patrem Florianum episcopum et capitulum cracoviense prima Dominica post octavas corporis Christi. Taki jest cały tekst zapiski. O dekrete translacyjnym biskupa Florjana spomniałem już wyżej; ale zapytajmy, cóż znaczyła postanowiona w roku 1364 «dylacja» dedykacji z czwartku (feria V) do następnej niedzieli tj. do oktawy Wielkijnocy? Czy to była także dowolna nowość? Nie; bo co innego translacja, a inna rzecz dylacja. Translacja mogła dowolnie wybrać i wyznaczyć na przyszłość dzień obchodu dedykacji; zaś dylacja oznaczała tylko to, że dokonawszy aktu poświęcenia we czwartek, odłożono solenne nabożeństwo do następnej niedzieli tj. do oktawy Wielkijnocy. Ale dlaczego odłożono je właśnie do tej oktawy? Rozumiem to tak: wybór dnia 28-go marca był dowolny, uczyniony z jakichś powodów przygodnych; skoro jednak zastrzeżono (rozumie się: teraz i na przyszłość), że uroczystość dedykacyjna ma się odbywać w oktawę Wielkijnocy, toć widocznie zastrzeżono tak dlatego, że ten termin musiał być zdawna obserwowany jako właściwy aniwersarz poświęcenia. Że tak a nie inaczej należy rozumieć dylację, na to przytoczę dowód: sprawę taką samą, zanotowaną w kronice kanonika pragskiego Benesza, o którym spomniałem już wyżej (Rozdział I), że podczas budowy katedry gotyckiej w Pradze zapisywał wszelkie szczegóły i daty architektoniczne i konsekracyjne. Otóż pod rokiem 1366 zapisał, że wykończono przedziwną sztuką nową budowę kaplicy św. Wacława; zaś pod rokiem 1367, że arcybiskup konsekrował kaplicę: *sed dedicationem ipsius capellae celebrandam transtulit in diem tertiam post festum Nativitatis BMVirginis propter rubricam antiquam*²⁾. Znaczy to, że pomimo dokonanej już konsekracji, odprawionej na dniu dowolnie obranym, odłożono jednak celebrę dedykacyjną na inny dzień tj. na 10-go września, a to «z powodu starej rubryki», zapisanej oczywiście w pragskim Ordo divini officii, gdzie aniwersarz poświęcenia starej kaplicy św. Wacława przypadał widocznie na 10-go września. Co więcej, mamy tu jeszcze dowód, że pomimo nowej budowy utrzymano jednak stary termin uroczystości dedykacyjnej. Czyniono tak samo i gdzieindziej. W Kolonji konsekrowano w roku 1322 nową katedrę na dniu św. Kozmy i św. Damjana, z powodu, że to był dzień dedykacyjny starego kościoła katedralnego³⁾.**

¹⁾ Grotefend: tamże I, 28.

²⁾ Script. rer. boh. II.

³⁾ Schmitz: Der Dom zu Köln, mit historischem Text von Ennen. Köln 1868, str. 34.

U Benedyktynów na Tyńcu pod Krakowem przebudowano w siedemnastym wieku stary kościół z gruntu, tak iż trzeba było nowej konsekracji; i znowu celebrowano aniwersarz «wedle starego zwyczaju»: *cujus dedicationis anniversarius dies dominica prima post festum s. Francisci confessoris juxta veterem ejusdem ecclesiae consuetudinem celebratur*¹⁾. Otóż tak samo należy rozumieć naszą dylację na oktawę Wielkiejnocy. Nie była to dowolność, lecz owszem nakaz utrzymania dawnego aniwersarza; i w ten sposób znaleźliśmy wreszcie dawniejszy termin uroczystości: niedzielę Quasimodo tj. pierwszą po Wielkiejnocy czyli — święto ruchome. Ale jakież to ma związek z tytułem Salwatora?

Powiedziano wyżej, że główne święto Salwatora to niedziela wielkanocna. Trzeba jednak wiedzieć, że nabożeństwo tak wielkiego święta nie mogło być nigdy przerwane czy połączone z taką czynnością jak konsekracja i dedykacja budynku kościelnego, ani też z aniwersarzem dedykacji. Jeżeli więc dedykacja kościoła miała być pod tytułem Salwatora, to sam akt konsekracji, a tak samo i następne aniwersarze, musiały być odłożone do dalszych dni tygodnia, a najłatwiej do oktawy tj. do niedzieli Quasimodo, ile że nabożeństwo kościelne przepisane na tę niedzielę odnosi się także do święta Męki Pańskiej i do Zmartwychwstania. Pisarz kościelny trzynastego wieku, Durandus, autor książki pod tytułem *Rationale divinorum officiorum*, tłumaczy nabożeństwo tej niedzieli w taki sposób: *in octava paschae incipit tempus reconciliationis* (lib. VI, cap. 97 Nr. 1). Co to znaczy, objaśnia na innym miejscu: *tempus reconciliationis repraesentat Ecclesia ab octava paschae usque ad octavam pentecostes, quia per paschalem agnum reconciliamur Deo etc.* (ibid. cap. 1, Nr. 6); i znowuż na poprzednim miejscu: *sane in hac dominica in quibusdam ecclesiis fiunt octavae paschae et dicuntur responsoria de die dominica et introitus Resurrexit, et graduale quod derelictum erat resumunt habentes respectum ad generalem resurrectionem etc.* Niedziela Quasimodo jest przeto także świętem Salwatora; a ztąd wynika, że dedykacja kościoła przytwierdzona w aniwersarzach do tej niedzieli, jak właśnie w Krakowie, jeżeli wogóle była złączoną z kalendarzowym dniem patrona i tytułata kościoła, a to było przecież bąć co bąć regułą, toć oczywiście tylko z tytułem i patronem Salwatora, bo On jest przedmiotem tego święta, tak samo jak i niedzieli Wielkanocnej. Ale czy na tej podstawie można już twierdzić, że pierwsze poświęcenie katedry krakowskiej odbyło się rzeczywiście w niedzielę Quasimodo, i pod tytułem Salwatora? I kiedyż to było?

W kalendarzu kapitulnym, oprócz wyżej przywiedzonej zapiski o konsekracji w roku 1364, jest jeszcze druga, o wiele dawniejsza, pod dniem 20-go kwietnia (XII Kal. Maji): «*Dedicatio ecclesiae sancti Venceslai; indulgentia a domino papa XL dies, a legato XL, a domino XL*» (sic). Jest to zatem dedykacja przytwierdzona już nie do święta ruchomego, lecz do stałego dnia; a wedle tego musimy przyjąć, że na tym dniu tj. 20-go kwietnia odbyła się kiedyś rzeczywiście jakaś konsekracja kościoła katedralnego. Patronem 20-go kwietnia jest w kalendarzu łacińskim św. Wiktor papież; ponieważ jednak

¹⁾ Szczygielski: *Aquila* 154.

ten Święty nie ma i nie miał z katedrą krakowską żadnego związku, więc zachodzi pytanie: jak pogodzić ten drugi termin dedykacyjny z tamtym pierwszym, i wogóle, co znaczy ta zapiska? Mojem zdaniem nic innego jak tylko to, że skoro w czternastym wieku i głębiej wstecz obchodzono dedykację w święta ruchome niedzieli Quasimodo, zaś ta zapiska przytwierdza ją do stałego terminu 20-go kwietnia, toć widocznie należy rozumieć tak, że zapiska pochodzi tj. położono ją w Kalendarzu w takim roku, kiedy niedziela Quasimodo przypadała na 20-go kwietnia. Kiedyż tak było? Kalendarz kapitulny spisano, a właściwie przepisano w roku 1253; szukając zatem wstecz, znajdziemy że niedziela Quasimodo przypadała na 20-go kwietnia w latach: 1186, 1175, 1096, 1091, 1012, 1001, 928 itd.¹⁾ W tem zestawieniu i oświetleniu uderza odrazu, że tylko rok 1001 mógł być właśnie tym rokiem, w którym na dniu 20-go kwietnia odbyło się pierwsze poświęcenie kościoła katedralnego; a to dlatego, że na ten rok przypada też fundacja biskupstwa krakowskiego. Mówimy zwyczajnie, że to biskupstwo było założone na synodzie gnieźnieńskim roku 1000; i tak było w rzeczy samej; ale poprawnie należy powiedzieć, że było ono wtedy tylko postanowionem, razem z trzema innymi, zaś wykonanie fundacji na miejscu odbyło się oczywiście dopiero w najbliższym czasie. Otóż rok 1012 wydaje się zbyt odległym, bo niepodobna przypuścić aby Bolesław Chrobry tak długo odwlekał; zostaje więc tylko rok 1001, który też można przyjąć jako fundacyjny i razem konsekuracyjny, tem pewniej, że pierwszy budynek kościelny, w większej połowie drewniany, mógł łatwo być gotów do tego czasu.

Rozumiem że w umyśle czytelnika może się jeszcze zrodzić wątpliwość, czy zapiska dedykacyjna sięga rzeczywiście tak daleko wstecz, i czy nie odnosi się raczej do konsekracji kościoła romańskiego, dokonanej w dwunastym wieku, ile że tekst zapiski brzmi na tytuł nie Salwatora, lecz Wacława, gdzie samo imię tego patrona wydaje się być przeciwnem naszemu twierdzeniu o roku 1001 i o tytule Salwatora. Warto rozjeździć tę wątpliwość, tem więcej, że rozchodzi się tu o ową najdawniejszą budowę Bolesława Chrobrego, z której, jak okażę niżej, przechowały się do dziś dnia pewne resztki, co prawda, tylko pod ziemią.

Są dwie możliwe interpretacje daty 20-go kwietnia na rzecz dwunastego wieku; ale obie błędne. Długosz znalazł datę 20-go kwietnia, oczywiście z Kalendarza kapitulnego, i użył ją w swoim Katalogu biskupów krakowskich w taki sposób, iż odniósł ją do czasu biskupa Maura: hic Maurus episcopus ecclesiam majorem cracoviensem sub tempore regiminis sui XII Kal. Maji dedicavit²⁾. Jest to jednak tylko konstrukcja, nie oparta na żadnym innym źródle, czego dowodem to, że Długosz nie umiał wymienić roku w którym ta mniemana konsekracja miała być dokonana. Nie znamy dokładnie czasu kiedy Maurus był biskupem; źródła dają mu zgodnie dziewięć lat biskupowania, ale liczą je: Katalog II od roku 1108, Katalogi III i V od 1109, Długosz od roku 1110. Rachuba Długosza jest najprawdopodobniejsza, a to ze względu na znaną Rewizję skarbcia

¹⁾ Grotefend loc. cit. I; Dodatek Tablice str. 78.

²⁾ Opp. I, 391.

katedralnego w roku 1110, którą Maurus dokonał zapewne jak najrychlej po swej ordynacji¹⁾. Ale otóż w całym przeciągu lat 1108—1119 niedziela Quasimodo nie przypadła ani razu na 20-go kwietnia. Wiadomo też, co wykaże niżej, że za biskupa Maura budowa romańska nie była jeszcze wykończona; a ponieważ była zaczęta przed nim, więc właściwie nie wiedzieć co by ten biskup miał poświęcać. Wywód Długosza nie ma zatem racji. Ale rozważmy drugą jeszcze możliwość na rzecz dwunastego wieku. Konsekracja kościoła romańskiego odbyła się w r. 1142, za czasów biskupa Roberta. Mamy o tem wiadomość pewną, zapisaną w pięciu Rocznikach: Kamienieckim, Krakowskim, Mniejszym, Traski, Sędziwoja i Kuropatnickiego²⁾; możnaby więc zapytać, czy zapiska kalendarzowa z dnia 20-go kwietnia nie odnosi się do konsekracji budowy romańskiej w roku 1142? Mniemam jednak że nie; najprzód dlatego, że w roku 1142 niedziela Quasimodo nie przypadała na 20-go, lecz dopiero na 26 kwietnia; a następnie zachodzi tu jeszcze druga trudność, z powodu której nie możnaby odnieść zapiski kalendarzowej ani do roku 1142, ani wogóle do dwunastego wieku. Bo co najmocniej przemawia za jej głębszą starożytnością, to sama treść, a mianowicie — sprawa odpustów. Przywodzę jeszcze raz słowa tekstu, z zachowaniem ortografii i skrótów: indulgentia a dno papa XL dies a legato XL a dno XL. Co do pochodzenia samegoż tekstu, przypominam co powiedziano wyżej, że zapiska znajduje się w Kalendarzu między temi, które w roku 1253 przepisano z dawniejszego kalendarza za jednym razem. Czy ten dawniejszy Kalendarz był pierwotny tj. z czasu około roku 1001, czy może także już później przepisany, tego nie można dojść; ale co widoczna, to że tekst jest przepisany błędnie, a raczej brakliwie, bo wymieniając trzech nadawców indulgencji opuszcza tytuł trzeciego, i mianuje go tylko dominus, co w pierwowzorze musiało być oczywiście inaczej. Otóż sam defekt tej zapiski, może już dwukrotnie przepisanej, wskazuje że to rzecz dawna. A co jeszcze więcej piętkuje jej głębszą starożytność, to wymiar indulgencyjny, szczupła ilość dni odpustowych, odpowiednia właśnie tylko wcześniejszym czasom średniowiecza. Ile dni odpustu udzielano kościołom polskim w dwunastym wieku, na to nie mamy innego przykładu; ale wiemy że w trzynastym otrzymała katedra krakowska z powodu kanonizacji św. Stanisława odpusty studniowe, a nawet i całoroczne, i jeszcze z dodatkiem czterdziestu

¹⁾ MPH. I, 377.

²⁾ Rocznik kapituły krakowskiej, spisany mniej więcej w tym samym czasie co i Kalendarz, a po części przepisany z dawniejszego zaginionego Rocznika, nie ma daty rocznej ani założenia biskupstwa krakowskiego, ani dedykacji kościoła, czy to pierwotnej roku 1001, czy drugiej roku 1142; ale ma natomiast zapiskę: 1148 dedicatio ecclesiae sancti Salvatoris, którą jednak ze względu na datę roczną trudno odnieść do kościoła katedralnego. W mojej rozprawie o Rocznikach Polskich odniosłem ją też do kościoła Salvatora na krakowskim przedmieściu Zwierzynieckim (Pamiętnik Akad. Umiej. IV, 164 i 171). Obecnie widzę jednak iż możnaby przypuścić, że ta zapiska znajdowała się już w dawnym tj. zaginionym Roczniku kapitulnym, że odnosiła się do kościoła katedralnego, i że tylko przy spisaniu a raczej przepisywaniu nowego Rocznika położono ją mylnie pod rokiem 1148, zamiast 1142. Do takiego przypuszczenia skłoniłyby mnie pewne dane których wtenczas nie dojrzałem, mianowicie, iż wydaje się dziwnem żeby annalista katedralny zaciągał do Rocznika dedykację przedmiejskiego kościoła parafjalnego, a nie spominał o dedykacji katedry. Miałbym też w tej zapisce nie lada argument na poparcie tezy o tytule Salvatora. Ale jakkolwiek to rzecz pojętna, nie chcę opierać mego twierdzenia na podstawie konjektury o błędach kopisty.

dni¹⁾. Przy konsekracji nowej budowy katedry poznańskiej w roku 1262 nadali obecni trzej biskupi odpusty: dwaj po całym roku, a trzeci osiemdziesiąt dni²⁾. W szesnastym wieku, przy budowie kaplicy Zygmuntońskiej, udzielił papież Leon X w roku 1518 odpustu: 1000 lat i tyleż tygodni³⁾. Tak rosły z biegiem czasu w pojęciach ludzkich cyfry dotyczące pośmiertnej wieczności. Ale w obec tego czemże są skromne czterdziestodniówki naszej zapiski? Sama drobnota wskazuje, że muszą być o wiele dawniejsze i starożytniejsze. Ale nie dość. Zapiska poucza nas jeszcze i o tem, kto nadał te drobne odpusty. Czytamy: dominus papa, legatus, i jeszcze ktoś trzeci, także dominus; obaczmy zatem, czy ci trzej zgodzą się z rokiem 1142. Otóż, możnaby przyzwolić na to, że biskup Robert i kapituła wystarali się z powodu konsekracji i otrzymali od papieża odpust. Ale trudniejsza sprawa z tem, że wtenczas chyba nie było w Krakowie legata, jak też nie ma o nim wzmianki w żadnym z owych pięciu roczników które spomniały o konsekracji. Wiemy wprawdzie z kładinąd, z bulli Innocentego II z dnia 21-go sierpnia r. 1142, że ten papież wyprawiał wtedy do Polski kardynała Gwidona «quem pro enormitatibus corrigendis ad partes illas de nostro latere destinamus⁴⁾. Ale pomijając wskazany tu cel misji Gwidona, należy wiedzieć: 1) że data roczna bulli jest podobno mylną, zamiast 1148, 2) że data dzienna jest dopiero sierpniowa, 3) że Gwido nie był legatem lecz nuncjuszem. Nie godzi się to zatem ze szczegółami przywiedzionymi w zapisce kalendarzowej. Ale inaczej, jeżeli ją odniesiemy do roku 1000 i 1001. Wiadomo że cesarz Otton III przybył na synod gnieźnieński «z kardynałami⁵⁾». Byli to oczywiście legaci, których Stolica Apostolska wyprawiała w jedynastym wieku zwyczajnie po dwóch. O tych więc można śmiało rozumieć, że oni to nadali kościołowi krakowskiemu — a tak samo zapewne i trzem innym wtedy ustanowionym kościołom katedralnym — owe dwa drugie odpusty czterdziestodniowe; boć widoczna że trzeci nadawca, nazwany w zapisce defektywnie dominus, to był chyba także kardynał legat. Łatwo też wytłumaczyć że pisarz Kalendarza, nierozumiejąc w trzynastym wieku obecności dwóch legatów, wtedy już mniej praktykowanej, opuścił urzędowy tytuł drugiego, i zastąpił go samem tylko Dominus. Dodam wreszcie, że na karb tegoż pisarza-kopisty złożyłbym też odmianę pierwotnego tekstu w tytule kościoła: ecclesia sancti Vencesłai, zamiast sancti Salvatoris. A w ten sposób mniemam iż można przyjąć jako rzecz pewną: 1) że zapiska kalendarzowa odnosi do r. 1001, 2) że to była zapiska spółczesna, zaciągnięta do pierwotnego kalendarza pod dzień 20-go kwietnia właśnie dlatego, że to była niedziela Quasimodo; i wreszcie sam fakt, 3) że w roku 1001 odbyła się w Krakowie, tego dnia i takiej niedzieli, dedykacja kościoła katedralnego pod tytułem Salvatora, jako patrona kościoła i dnia. Można też wyobrazić, jak się odbyła uroczystość. Był przytem obecny Bolesław Chrobry z rodziną, arcybiskup Gaudenty-Radzim brat św. Wojciecha, byli też inni nowo mianowani biskupi

¹⁾ KK. 38, 45, 51, 55.

²⁾ MPH. III, 34.

³⁾ Theiner MPH. II, Nr. 409.

⁴⁾ Boczek: Codex diplomat. I, Nr. 240.

⁵⁾ Thitmar, MPH. I, 259.

polscy. Na popiele narzuconym na podłogę kościelną nakreślił biskup krakowski Poppo pastorałem litery alfabetu łacińskiego i greckiego, pokropił dwanaście krzyżyków konsekracyjnych wymalowanych na ścianach kościoła, a w końcu napomniiał Bolesława Chrobrego od ołtarza, aby dotrzymał obietnicy funduszu ¹⁾).

Kiedy i dlaczego tytuł Salwatora czczoną potem na rzecz św. Waława, stało się to zapewne wtenczas kiedy budowla Chrobrego, w większej połowie drewniana, ustąpiła na rzecz kamiennej romańskiej dwunastego wieku. Był też św. Waław bliższy ludziom aniżeli Salwator, tak samo jak i w Gnieźnie, już na początku dwunastego wieku, modlili się więcej do św. Wojciecha aniżeli do Matki Bożej ²⁾.

ROZDZIAŁ XI.

Ambit: erekcja ołtarzy od r. 1338; skład sarkofagu Kaźmierza Wielkiego; grób Anny Cylejskiej; sarkofag Władysława Łokietka; autor sarkofagu był też prawdopodobnie jednym z architektów kościoła gotyckiego; fundacje sarkofagowe Kaźmierza Wielkiego w Poznaniu; sprawdzenie pierwotnej płyty nagrobnej Bolesława Chrobrego. Fig. 17. Płyta nagrobna Kustosza Franciszka, z pierwszej połowy czternastego wieku. — Fig. 18. Głowa Łokietka z grobowca. — Fig. 19. Fragment z baldakimu grobowca Łokietka. — Fig. 20. Kroksztyn z chóru i konsola z grobowca Łokietka.

Daty konsekracyjne ołtarzy erylowanych na ambicie — w osiemnastym wieku zniesiono prawie wszystkie; ale na planie drezdeńskim jeszcze są, a wedle tego naznaczyłem je na fig. 5. — nie mają dla historii budowy kościoła katedralnego takiego znaczenia jak daty ołtarzy kaplicznych; spomnę jednak o nich pokrótce, i dodam kilka szczegółów antykwarskich, żeby okazać fizjonomję ambitu w czternastym i piętnastym wieku.

Najwięcej ołtarzy, i to gęsto ustawionych, było na ambicie wschodnim. Przy kaplicy Marjackiej, w pośrodku między wejściami do niej, stał ołtarz św. Wincentego, fundacji wczesnej, bo już roku 1338. LBnf. spomina o nim: «ołtarz św. Wincentego, kaplicy Mansjonarskiej konfrontowany: altare s. Vincentii — capellae Mansionariorum confrontatum» (I, 231). Wyrażenie Długoszowe «confrontatum» jest niejasne, i nasuwa myśl jakoby ten ołtarz stał przy zachodniej ścianie ambitu, obrócony plecami ku plecom Wielkiego ołtarza, a frontem do kaplicy Marjackiej. Ale Wizyta Maciejewskiego umieszcza go «przy ścianie» kaplicy Marjackiej: ad parietem capellae Mansionariorum, inter cratim ejusdem capellae (fol. 379) tj. między dwojgiem drzwi; a wiadomo też z kładiną, że na

¹⁾ Edm. Martène: *De antiquis Ecclesiae ritibus* III, 242.

²⁾ Gallus: «sancti Adalberti martyris ecclesia» I, 29.

środku zachodniej ściany ambitu był w szesnastym wieku wmurowany marmurowy grobowiec biskupa Chojeńskiego, przemiesiony następnie gdzieindziej (Opisanie 1603). Wynika ztąd razem, że u Długosza «confrontatio» nie oznacza przeciwstawienia, lecz owszem spólną orientację. Akt fundacyjny ołtarza, z roku 1338, wydany pod imieniem biskupa Jana Grotta, wspomina że ołtarz dopiero co wystawiono: *altare nunc constructum seu aedificatum*, i że nadawcą funduszu był scholastyk krakowski Petrus dictus Miles (KK. 163). Stoji ten ołtarz do dziś dnia, tylko że w osiemnastym wieku zmieniono tytuł na św. Wacława, i przebudowano. Oprócz niego zaś stały tu jeszcze:

2) w północnym kącie ambitu — ołtarz WW. Świętych, erygowany w roku 1404, o którym była już mowa w poprzednim Rozdziale;

3) tuż obok — ołtarz św. Agnieszki, fundacji kanoników i wikarych katedralnych z roku 1378 (KK. 302); stał po stronie wschodniej, około wejścia do kaplicy Mansjonarskiej: *in parte aquilonari, circa et prope ingressum capellae Mansjonariorum* (L.Bnf. I, 239);

4) po drugiej stronie, pomiędzy kaplicami Nr. 11 i 10, stał ołtarz św. Anny, fundacji królowej Jadwigi z roku 1391: *altare s. Annae inter capellas Nativitatis s. Mariae ex una, et s. Thomae martyris epi cantuariensis parte ex altera erigimus de novo* (KK. 378); i wreszcie

5) ołtarz św. Aleksego, erygowany w roku 1406 w południowym kącie ambitu: *in angulo ante capellam altaris s. Thomae Cantuariensis et in latere capellae altaris s. Johannis Evangelistae* (Nr. 9¹). Wedle tych danych rozmieściłem te pięć ołtarzy, jak obacz na planie chronologicznym fig. 5.

W ambicie południowym stał najprzód, pod pierwszą arkadą od strony wschodniej, ołtarz Podwyższenia krzyża, fundacji niewiadomej, prawdopodobnie Kaźmierza Wielkiego. L.Bnf. umieszcza go «przed grobowcem króla Kaźmierza: *in parte australi contra faciem altaris majoris, et ante sepulchrum marmoreum Casimiri regis et in pede ejusdem sepulchri*» (I, 222); i podobnież Wizyta Zadzika: *ad latus dextrum altaris majoris circa fornecem, ante quod sepultus est Casimirus Magnus* (fol. 183 v.).

O marmurowym grobowcu Kaźmierza Wielkiego, najpiękniejszym okazie gotyku w Krakowie, nie czuję się powołanym mówić, i nie mam też nowych dat archiwalnych, któreby wyjaśniły czas wykonania i osobę twórcy tego dzieła. Więc tylko notuję co mi wiadomo od Władysława Łuszczkiewicza, świadka przy restauracji grobowca w r. 1869, a czego ile wiem dotąd nie publikowano, że wewnątrz tumbi marmurowej znajduje się druga mniejsza, z pospolitego białego kamienia, która była zrazu właściwym, lubo zapewne tylko tymczasowym grobowcem, aż do chwili, kiedy «z biegiem czasu: *successu temporis sepulchrum sumptu regio tabulis imaginibusque marmoreis, faciem etiam regis Kazimiri qualis vivus apparere solebat experimentibus, ornatum est*»²). Kto zarządził wystawienie sarkofagu marmurowego, czy król Ludwik († 1382), czy jego matka a siostra Kaźmierza, regentka Elżbieta, czy może dopiero królowa Jadwiga, tego zdaje się już

¹) Pauli: loc. cit. 38.

²) Długosz Opp. XII, 322.

i Długosz nie wiedział, bo byłby doniósł. Ale przy obecnej restauracji kościoła odsłonił się jeszcze jeden szczegół dotyczący sarkofagu, a razem przyczynek do historii budowy tego pomnika. Żeby przywrócić prezbiterjum i chórowi pierwotną przejrzystość otworów arkadowych, zburzono już obecnie owe przepierzenia, które wymyślono w osiemnastym wieku (fig. 13.). Spodziewano się przytem, że teraz będzie też można ujrzeć od prezbiterjum drugą tj. przyścienną stronę sarkofagu. Okazało się jednak że tumba sarkofagowa ma w rzeczy samej tylko trzy strony marmurowe tj. te które są na widoku od ambitu, bo czwarta, tylna, jest złożona z różnych sztuk kamienia pospolitego, większych i mniejszych, niby robota przeznaczona po za kulisy. Tylko u samego spodu odsłonił się przez całą długość tumbi jeden kamień lepiej wygładzony, i z napisem; a gdy jeszcze głębiej skopano podłogę prezbiterjum, okazało się że ten kamień to płyta z jakiegoś grobu, oczywiście dawniejszego, której użyto tutaj jako materiału murarskiego do złożenia tylnej ściany tumbi, a po części samegoż grobu. Płyta wapieniowa (fig. 17.) o rozmiarach 0,99 × 2,38 m. była pierwotnie dłuższą, a jest obecnie z prawej strony ścięta czy ułamana. Środkową powierzchnię płyty wypełnia rysunek postaci osoby duchownej, z książką w ręku, pod baldakinem gotyckim, wykonany w linjach pojedynczych grubych i mocno zagłębionych. Na brzegach płyty biegnie z czterech stron napis, wryty na listwie odkrojonej dwoma linjami. Z napisu, w majuskułach, już mocno startego, można wyczytać u góry: anno domini MCCC...; prawego boku brak; u dołu. dominus Franciscus custos ecce (tj. ecclesiae); zaś na lewym boku: s..... reszta zatarta. Rysunek osoby przechował się o wiele lepiej aniżeli napis, i nie znać na nim wychodzenia, tak iż możnaby myśleć że płyta nie była leżąca, lecz stojąca. Co się tyczy osoby kustosza Franciszka, zdaje się że to nie

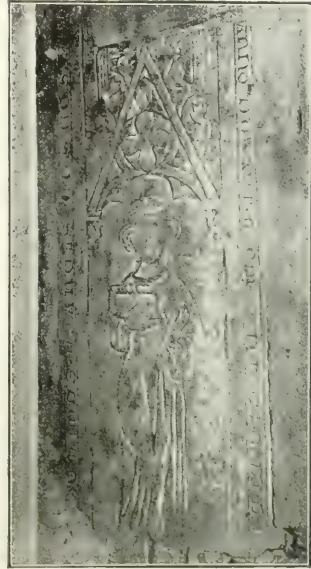

Fig. 17. Płyta nagrobna kustosza Franciszka z pierwszej połowy czternastego wieku.

był kustosz kościoła katedralnego, bo ile wiadomo, przynajmniej w latach 1330—1344 piastował ten urząd ksiądz Jakub¹⁾. Ale wiemy zkadınad, że w roku 1325 był Franciszek kustoszem kolegiaty św. Michała (KK. 124), o której spomniałem wyżej (Rozdział II.) że ten kościółek stał niegdyś na samym środku wyżyny wawelskiej, w odległości nie więcej jak kilkunastu metrów od katedry (fig. 2.). W tym otóż kościółku mógł być Franciszek pochowany koło roku 1330—1340; a gdy następnie, za inicjatywą króla Kazimierza, zburzono stary kościółek, aby wystawić nowy gotycki, stało się widocznie tak, że kamienie grobowcowe i budowlane starego kościoła leżały na dziedzińcach Wawelu, zapewne po-

¹⁾ Obacz indeksy kodeksów dyplomatycznych Piekosińskiego: Katedralnego i Małopolskiego.

mieszane z kamieniami po zburzeniu katedry romańskiej, i z tego otóż zbiorowiska materiału wybrano potem ten kamień większy, do złożenia grobu króla Kazimierza. Cobąć jest to pomnik sztuki jak na nasze zasoby cenny, bo wcale wczesny.

Pod drugą arkadą ambitu południowego stał ołtarz św. Dionizego, Wita i Fabjana, niewiadomej fundacji, ustawiony wedle LBNf. naprzeciw grobowca króla Kazimierza, obok stallów kanoniczych: *contra sepulchrum regis Casimiri, secus stalla canonicalia, confrontatum capellae s. Johannis Bapt. (Nr. 7; I, 256);* wedle Wizyty z roku 1563; w plecach stallum królewskiego: *in ingressu chori dextri et a tergo stalli regii (fol. 123 v.);* a wreszcie, wedle Wizyty Zadzika: *inter portam chori lateralem et altare s. Dorotheae, quod altare tunc dum porta chori meridionalis ampliabatur et marmore exornabatur per cardinalem Maciejowski, fuit in toto demollitum (fol. 182).* Spomniane w Wizycie roku 1563 «stallum regium» w chórze, to zapewne pomyłka; bo ile wiadomo, stallum królewskie było na prezbiterjum.

Pod trzecią arkadą stał ołtarz św. Doroty. Erekcję ołtarza w roku 1355 poświadcza akt biskupa Bodzanty: *altare beatae Dorotheae Virginis in nostra ecclesia noviter edificatum et consecratum (KK. 203);* zaś sytuację ołtarza, w tem właśnie miejscu, określa Wizyta Zadzika: *ex opposito capellae Conceptionis (Nr. 6), retro stalla; et ante illud habetur sepulchrum Annae Cilliae (fol. 179 v.).* Spomniany tu grobowiec Anny Cylejskiej (wnuki Kazimierza Wielkiego, a drugiej żony króla Jagielly, zmarłej w roku 1416), z którego nie ma dziś ani śladu, była to niewątpliwie tylko płyta kamienna, wpuszczona w posadzkę tuż pod parapetem chóru, i nie wiele wystająca z podłogi. Na planie drezdeńskim widać jeszcze płyte, i wedle tego oznaczyłem ją też na fig. 5. Przy matce złożono potem zwłoki córki, Jadwigi Jagiellówny, dziedziczki tronu polskiego, zmarłej w roku 1430, o czem pisze Miechowita: «pochowana w grobie matki, królowej Anny; której przyczynę śmierci przypisywali niektórzy macosze, królowej Zofji, jakoby ją była pozbawiła życia trucizną» (fol. 299). — Trzeba było całej ignorancji historycznej i bezmyślności pierwszej połowy dziewiętnastego wieku, że nad ciałami Anny i Jadwigi, wnuki i prawnuki Kazimierza Wielkiego, postawiono w pół nagiego rzymianina, znany pomnik Włodzimierza Potockiego, co prawda, arcydzieło Thorwaldsena, ale nieścisłe do kościoła, a nie dopiero w katedrze krakowskiej, i na takim miejscu.

Wreszcie pod czwartą arkadą ambitu południowego stał ołtarz św. Andrzeja, «pod chórem muzykantów: *sub choro musicali, e regione capellae Rorantistarum (Nr. 5), retro stalla canonicalia*» (Zadzik fol. 176 v.). Była to fundacja kanonika katedralnego Nawoja Tęczyńskiego, któremu kapituła zezwoliła w roku 1379 wystawić ten ołtarz «przy grobie ojca, ś. p. pana Andrzeja niegdyś wojewody krakowskiego: *circa sepulchrum domini Andreae bonae memoriae patris sui olim palatini cracoviensis fundare ac locare*» (KK. 305).

Na ambicje północnym, pod pierwszą arkadą od strony zachodniej stał ołtarz pod tytułem Nawiedzenia. Akt fundacyjny królowej Jadwigi, z roku 1392, ma tekst: *creamus et ordinamus altare Visitationis BMVirg. inter altaria s. Adalberti ex una, et b. Johannis Evang. parte ex altera, contigua choro ecclesiae cracoviensis (KK. 387).* Sytuację ołtarza oznacza bliżej LBNf. «w części północno-wschodniej, pod pierwszą arkadą chóru (sub for-

nice uno (zapewne: primo) chori) pomiędzy ołtarzami św. Wojciecha i św. Jana» (I, 217); a Wizyta Zadzika: «pod organem mniejszym i chórem muzykantów, w tyle stallów» (fol. 201).

Spomniany powyższy ołtarz św. Jana opierał się o mur lektorjum, a stał po stronie lewej utworzonego w nim głównego wejścia do chóru, jak to naznaczyłem na planie chronologicznym fig. 5. O istnieniu niegdyś tego muru świadczy LBNf.: altare s. Johannis applicatum est muro fornicis qui inter chorum et corpus ecclesiae mediat contra b. Stanislai sepulchrum (I, 237); a jeszcze wyraźniej stwierdza go Wizyta Maciejowskiego: juxta murum quo distinguitur chorus a corpore ecclesiae (fol. 394). Zaś ołtarz fundował w roku 1374 wikary katedralny Jan Sadowski, o czym jest akt fundacyjny wydany pod imieniem biskupa Florjana Mokrskiego: altare de novo aedificandum etc. (KK. 289).

Pod drugą arkadą, ku wschodowi, stał ołtarz św. Wojciecha, którego sytuację określa LBNf.: in parte aquilonari, sub fornice medio chori (I, 260); a Wizyta Zadzika: retro stalla e regione capellae s. Laurentii (Nr. 17) circa ascensum et gradus ad praedicatorium (fol. 199). O fundacji ołtarza pisze Długosz w Katalogu biskupów krakowskich, że biskup Bodzanta (1348—1366) uposażył go dziesięciną na prośbę Iwona proboszcza gnieźnieńskiego i kanonika krakowskiego¹⁾. Okażę niżej, że ołtarz św. Wojciecha był już w kościele romańskim, i to jeszcze przed rokiem 1270, a Bodzanta widocznie tylko przeniósł go do nowej katedry, i obdarzył dziesięciną. Data roku 1349, podana w Wizycie Zadzika jako erekcyjna, jest oczywiście tylko datą przeniesienia ołtarza.

Pod trzecią arkadą był ołtarz późnej fundacji (1465) pod tytułem Przemienienia (Transfiguratio), a wreszcie pod czwartą ołtarz św. Władysława. Przed nim stał i stoi dotąd sarkofag Łokietka, najstarszy na Wawelu dochowany grobowiec, który zasługuje na osobną wzmiankę.

Sam grób, to «skrzynia kamienna, głęboka na półtora a długa do trzech łokci», jak opisuje ks. Łętowski, świadek przypadkowego odsłonięcia grobu w roku 1838²⁾. Wtedy dojrzano też, że ciało było złożone głową ku zachodowi, tak iżby oczy mogły patrzeć na Wielki ołtarz. Przy nogach grobowca tj. między nim a filarem narożnym stał niegdyś wspomniany ołtarz św. Władysława, fundowany przez króla Kazimierza, niewątpliwie wnet po śmierci ojca (1333), jak świadczą słowa aktu nadawczego z roku 1367: altare s. Vladislai in ambitu chori ecclesiae cracoviensis ex opposito hostii sacristiae ipsius ecclesiae situatum, per nos dudum erectum et dotatum etc. (KK. 264). Wizyta Zadzika widziała jeszcze ten ołtarz «przy filarze chóru mniejszego, obok ołtarza Wielkiego, w stronie wejścia do zakrystji, w miejscu ciemnym przy grobowcu Władysława Łokietka: ad columnam chori minoris, juxta altare majus, e regione ostii sacristiae majoris in loco opaco circa sepulchrum Vladislai Łokietek» (fol. 194). Miejsce było ciemne, ponieważ ambit nie miał własnych okien. W drugiej połowie siedemnastego wieku, po śmierci biskupa Trzebieckiego († 1679) zniesiono ołtarz, a zbudowano na tem miejscu szpetną

¹⁾ Opp. I, 414.

²⁾ Loc. cit. str. 71; porównaj Ambrożeja Grabowskiego Starożytnicze Wiadomości o Krakowie 1852, str. 20.

szkarpe, która niby podierała narożny filar, a w rzeczy samej była potrzebna dla podtrzymania ciężkiej figury brązowej i tablicy marmurowej, które wtedy zawieszono na filarze, jako pomnik biskupa Trzebickiego. Przy obecnej restauracji wyniesiono już pomnik gdzieindziej, a szkarpe szczęśliwie usunięto.

Sarkofag króla Łokietka nie jest jeszcze dotąd — oprócz kilku wybornych ale dorywczych uwag Łuszczkiewicza ¹⁾ — naukowo zdefiniowany. I nie łatwa to rzecz. Nie ma na nim żadnego znaku, ani też o nim jakichbądź wiadomości archiwalnych, i dotąd nie dało się nawet orzec stanowczo, czy materiał sarkofagu jest kamień, czy gipsowy stujuk, czy może jedno i drugie. Trzeba zatem dochodzić autora i wieku roboty ze samych znamion stylowych, i przez porównanie z innymi podobnymi pomnikami. Dla użytku badacza lepiej odemnie powołanego — zajmuje się tym przedmiotem Marjan Sokołowski — ośmielam się podać kilka uwag.

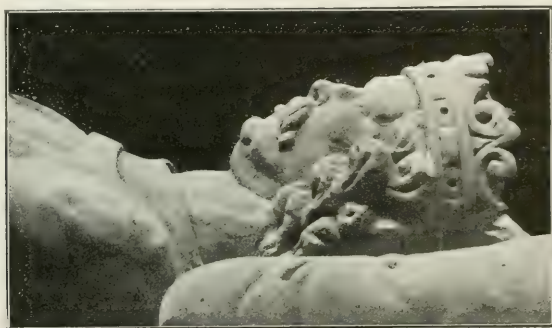

Fig. 18. Głowa Łokietka z grobowca.

I. Wiadomo że grobowiec Łokietka to tumba podłużna, wzniesiona na cokule nieco szerszym, ozdobiona górnym gzymssem, a nakryta płytą o brzegu mocno wystającym i skośnie ściętym. Na podłużnych bokach tumby jest po pięć, a na poprzecznych po dwie framug, rozdzielonych laskami aż pod gzyms, a zamkniętych arkadkami z trójliścia, w których stoją po dwie osoby żałobne. Na górnej płycie leży osoba królewska w stroju podwójnym długim, mając w rękach berło i jabłko, przy prawym boku przypasany mieczyk, a przy lewym miecz długi, z rękojeścią wydłużoną, i z gałką okrągłą spłaszczoną (koronacyjny?). Głowa spoczywa na poduszce (fig. 18.), a nogi są oparte o konsolę architektoniczną, obwinietą u spodu zwojem czterech liści winnych, które wyrastają z drobnej maski. Taki jest układ sarkofagu i szczegóły dawno znane. Ale przy obecnej restauracji, gdy zdjęto przepierzenie od prezbiterjum, tak iż można było przypatrzeć się pomnikowi i z drugiej strony (z tamąd wzięto właśnie zdjęcie fotograficzne głowy Ło-

¹⁾ Rzeźba kamienna, str. 12, 17.

kietka, odkryły się jeszcze dwa szczegóły, których dotąd nie można było dostrzedz. Najprzód ten, że pomnik był pierwotnie pomalowany. Jest obecnie biały, powleczony nie wiedzieć kiedy pokostem, i widać na nim że był wielokrotnie ścierany i czyszczony ostremi szcawkami. Ale otóż w głębszych fałdach płaszcza królewskiego ostały się od strony prezbiterjum resztki barwy czerwonej, a w zagubach kędziarów, brunatnej. Widoczna zatem że pomnik, i to oczywiście nie tylko osoba królewska, ale i cała tumba tj. jej architektura z framugami, laski i trójliście, i wreszcie osoby żałobne, to wszystko musiało być pierwotnie pomalowane. To jedno. A drugi szczegół nowy jest ten, iż wykryły się ślady, że nad grobowcem był kiedyś baldakin, który zdjęto zdaje się dopiero w siedemnastym wieku, kiedy stawiano pomnik biskupowi Trzebieickiemu. Rzecz jest taka. Wśród cegieł i różnego materiału rozburzonego przepierzenia odsłoniły się dwa trzony filarków wapińowych, z bazami, uszkodzone, rozstawione tuż przy filarach nawy. Mają przekrój kwadratowy (fig. 19.) wymiaru 31 cm., i są profilowane, ale tylko z dwóch stron zwróconych ku ambitowi. Składowe części profilu są: giętka, listewka i rozwarty wąteorek; ale co główna, to że na przekątnei kwadratu zjawia się jeszcze i gruszka, co już nasuwa przypuszczenie, że ten członek profilu zapewne przedłużał się w żebro sklepienne jakiejś konstrukcji górnej. Nie dość, na górnem ścięciu filarków okazały się po dwa żłobki, które idą od stron profilowanych i schodzą się na środku kwadratu pod kątem prostym, a obok nich jeszcze i dwie głębsze dziury, co wszystko służyło oczywiście do założenia żelaznych szyn i czopów. Ale po co i do jakiego celu? Było zrazu nie łatwo wyrozumieć, do czego w ogóle mogły służyć te dwa profilowane bloki, gdy przecież baldakin wymagałby jeszcze co najmniej dwóch drugich filarków na ambicie, po których jednak nie ma żadnego śladu. Co więcej, można było wątpić,



Fig. 19. Fragment z baldakinu grobowca Łokietka.

czy do podtrzymania baldakinu wystarczyłyby i cztery takie filarki. Przypuszczano więc, że to są resztki jakiegoś przeźrocza kamiennego, złożonego z wymiarków, a połączonego z ową kratą żelazną, która jak powiedziano wyżej (Rozdział VIII.) przedzielała ambit od prezbiterjum także i w tej arkadzie. Jeżeli jednak ostatecznie skłaniam się do przyznania baldakinu, to czynię to na podstawie świadectwa Długosza, który spominając o grobowcu Łokietka, wyraził się o nim w taki sposób: *sepulchrum alba petra per sculpturas et testudinem adornatum*¹⁾. Wiadomo, że *testudo*, dosłownie żółw i żółwia skorupa, znaczy też: nakrycie wklęsłe, a więc i przesklepienie baldakinowe. Tekst Długosza był znany od dawna; ale przed wykryciem filarków nie można go było zrozumieć, bo nie wiedziano na czemby oprzeć takie przesklepienie. Teraz jednak wyjaśnia się wszystko doskonale, zwłaszcza gdy zważymy, że co Długosz nazywa «skulptury i przesklepienie z białego kamienia», to odnosi się tylko do «adornacji» grobowca tj. do samego baldakinu, i że do niego wyłącznie stosuje się też wiadomość, iż był wykonany w białym kamieniu.

Sarkofagów podobnych do Łokietkowego, wykonanych w trzynastym i w czternastym wieku nawet dla osób niższej godności aniżeli królewska, dla książąt i biskupów,

jest spora ilość w krajach zachodnich. Są przeważnie malowane, ale częściej bez baldakinu. W Polsce najdawniejszy pomnik tego rodzaju, także bez baldakinu, to grobowiec Henryka IV księcia wrocławskiego i krakowskiego († 1290), ustawiony w pośrodku kościoła św. Krzyża w Wrocławiu. Wykonany wkrótce po śmierci, jeżeli nie za życia Henryka, jest cały z wypalanej gliny, właściwie dzieło ceramiki, i cały malowany. Kompozycja i architektura są te same co u Łokietka. Drugi w Polsce taki grobowiec, to właśnie krakowski, o którym trzeba powiedzieć, że pod względem rozkładu, a nawet i w szczegółach architektonicznych i figuralnych jest wierną kopją wrocławskiego wzoru, z tą tylko różnicą, że na tumbie wrocławskiej stoją we framugach po trzy osoby żałobne, że księżę Henryk opiera nogi nie na konsoli lecz na lwie, i wreszcie, że na skośnym brzegu górnej płyty jest tam z czterech stron napis, którego w Krakowie zdaje się nigdy nie było.

II. Druga kwestja byłaby ta: kto wykonał sarkofag i kiedy? a mianowicie, czy był wykonany za życia Łokietka, przez niego samego zamówiony, czy dopiero po śmierci, zarządzeniem króla Kazimierza? O zamówieniu nagrobka za życia mamy w Polsce wiadomość, ile wiem najdawniejszą, o arcybiskupie Janie Suchym Wilku († 1382), o którym czytamy w Kronice Czarnkowskiego: «pochowany pod kamieniem przez niego samego we Flandrii dla przepychu nabytym; którego dusza, jeżeli się tak Bogu spodoba, niech odpoczywa w pokoju¹⁾». Że sarkofag Łokietka mógł być wykonany za jego życia, za tem przemawiałaby okoliczność, że głowa królewska ma wszelkie cechy portretu zdjętego z natury. I jest też ta głowa z tego powodu pomnikiem o wiele cenniejszym aniżeli głowa Kazimierza Wielkiego, która przy tamtej wydaje się szablonową. Nie dość; ten Łokietek to twarz polska słowiańska, każdemu u nas znana, bo i dotąd można takie spotykać; typ wyraźnie jasnowłosy, a odmienny od drugiego, także polskiego, jakim była np. twarz Sobieskiego. Ale i na tem nie koniec; bo patrząc na rysy tej twarzy, możnaby nawet pokusić się o bliższe oznaczenie czasu, kiedy wykonano rzeźbę. Jest twarz mężczyzny dojrzałego, ale jeszcze nie starca; a gdy wiadomo że Łokietek miał w roku śmierci (1333) siedemdziesiąt trzy lat, zaś rysy twarzy odpowiadają wiekowi co najwięcej sześćdziesięciu, przeto wynikałoby ztąd, że głowa była modelowaną koło roku 1320 tj. w czasie po koronacji, a co tu ważniejsza, w czasie rozpoczęcia budowy katedry gotyckiej. Kładę umyślnie nacisk na ten możliwy związek chronologiczny między czasem wykonania rzeźby a początkiem czynności budowniczej na Wawelu, bo gdyby chcieć dochodzić osoby autora, a przynajmniej tej sfery artystycznej z której wyszedł, to przy poszukiwaniu należy mojem zdaniem łączyć i dochodzić razem rzeźbiarza sarkofagu i architekta budowy kościelnej, gdy wiadomo że w średnich wiekach rzeźbiarze kamiennicy to byli ci sami lapidariae, którzy też budowali kamienne kościoły. Jak ściśle te dwa zawody łączyły się ze sobą, tego jest przykładów dosyć, że tylko wymienię Piotra Parlera, drugiego magistra gotyckiej budowy katedry pragskiej, o którym wiadomo że z pod jego dłuta wyszła też statua św. Wacława i słynne biusty, kilka sarkofagów na cześć dawniejszych królów czeskich, pomysły do relikwjarzy itd. itd. co wszystko wykonał on sam, lub

¹⁾ Cap. 58; MPH. II.

jego uczniowie. O innych, a zwłaszcza o naszych lapidach nie mamy tyle wiadomości archiwalnych co o Parlerze; ale sam fakt połączenia dwóch zawodów artystycznych w jednej osobie nie podlega wątpliwości. Jest zatem wszelkie prawdopodobieństwo, że lapidca-rzeźbiarz Łokietkowego sarkofagu mógł być ten sam co i lapidca-budowniczy, i to właśnie ten, który był czynny przy założeniu budowy. A na poparcie tego domysłu podaję tu jeszcze pod fig. 20. widok i przekrój konsoli z pod nóg Łokietka (B), w zestawieniu z takimże wizerunkiem kroksztynów na których wspierają się pawęże sklepienne nawy chórowej (A).

Wszakże i na tem jeszcze nie koniec dochodzenia. Powiedziano wyżej, że wzorem grobowca Łokietkowego był wrocławski sarkofag Henryka IV-go. Znaczy to, że autor sarkofagu krakowskiego był jeżeli nie ten sam, to przynajmniej ktoś bliski tego, który wykonał grobowiec wrocławski. Ale sprawa rzeźby wiąże się i tutaj najściślej ze sprawą architektury. Sarkofag wrocławski stoi w kościele św. Krzyża, o którym powiedziałem wyżej (Rozdział V.), najprzód, że w jego korpusie znachodzą się sklepienia trójdzielne takie same jak nad prezbiterjum na Wawelu, a następnie, że w pierwszej połowie czternastego wieku nie spotyka się takich sklepień nigdzie po za Krakowem i Wrocławiem, i że tylko nie wiedzieć, czy sklepienie wrocławskie było wzorem czy naśladownictwem krakowskiego; raczej jednak naśladownictwem. Cobąc, zachodzi fakt, że w katedrze na Wawelu i u św. Krzyża w Wrocławiu spotykamy w tym samym czasie po dwa dzieła, rzeźbiarskie i architektoniczne, blisko ze sobą związane, i to takim związkiem, że gdy sarkofag wrocławski jest niewątpliwie starszy od krakowskiego, to znowuż sklepienie krakowskie wydaje się być starszem od wrocławskiego. Otóż mniemam, że to wszystko łączy się, i może prowadzić do wykrycia osoby artysty. Nie ma nadziei żeby się powiodło odnaleźć imię krakowskiego lapidcy, który modelował twarz Łokietka; ale mamy przynajmniej wskazówkę, gdzie za nim szukać¹⁾.

III. Zachodzi jeszcze wątpliwość co do pierwotnego miejsca ustawienia grobowca. W przywiezionym wyżej akcie fundacyjnym ołtarza św. Władysława, z r. 1367, zastanawia to, że król Kazimierz, określając sytuację ołtarza, opisuje szeroko, że ołtarz stoi «na ambicie chóru kościoła katedralnego, naprzeciwko wejścia do zakrystji», zamiast że można było powiedzieć krócej i wyraźniej: *altare ad sepulchrum regis Vladisłai*. Sprawia to

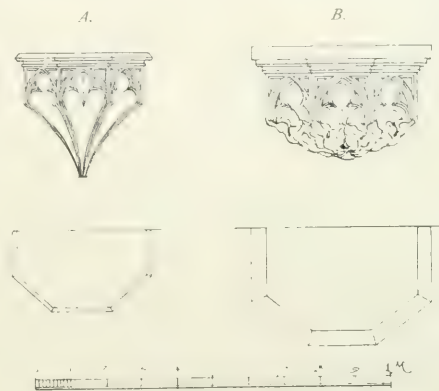

Fig. 20. Kroksztyn z chóru i konsola z grobowca Łokietka.

¹⁾ Przypominam, że pierwszy architekt wrocławskiego kościoła św. Krzyża jest znany: magister lapidca Wilandus; ale to jest ten, który stawiał tylko chór 1288.-1295.

wrażenie, jakżeby zwłoki Łokietka nie spoczywały jeszcze wtedy w tym grobie, lecz gdzieś indziej. Podejrzanie rośnie, gdy czytamy w Kronice Czarnkowskiego o Łokietku, że był pochowany na chórze: *in sinistra parte chori ex opposito altaris majoris tumulatus requiescit*¹⁾. Ambitu nie mógł nazwać Czarnkowski częścią, czy stroną chóru. Co więcej, grobowiec Łokietka jest czterostronny tj. ma rzeźby na czterech bokach tumbi, inaczej aniżeli Kaźmierzowski, który ma tylko trzy strony. Widoczna zatem że grobowiec Łokietka musiał być pierwotnie ustawiony, a przynajmniej przeznaczony na miejsce dokoła wolne, a nie pod ścianę parapetu oddzielającego ambit od chóru. Przypuszczam więc, że w roku 1333 pochowano Łokietka rzeczywiście na chórze, po stronie lewej, blisko miejsca grobu Jadwigi, jeżeli nie właśnie w tym samym grobie; że jednak następnie, z powodu konsekracji chóru i Wielkiego ołtarza w roku 1346, przeniesiono ciało ztąd na ambit, bo wiadomo, że liturgia konsekracyjna wymagała uprzątnięcia zwłok ludzkich. Mniemam też, że dopiero po tej translacji fundował król Kaźmierz biały baldakin po nad malowaną tumbę, może właśnie w roku 1367, kiedy podwyższył dotację ołtarza św. Władysława.

IV. Dwa sarkofagi, Henryka IV-go i Łokietka, to były pierwsze w Polsce nagrobki wzniesione po nad poziom podłogi; bo dawniejsi książęta, nie wyłączając śląskich, mieli tylko płyty, spiżowe czy kamienne, wpuszczone w posadzkę kościelną. Ale nie tylko książęta, bo i królowie polscy: Bolesław Chrobry, Mieszko II-gi i Przemysł († 1296), pochowani wszyscy trzej w katedrze poznańskiej, mieli także tylko poziome płyty nagrobne; i dopiero Kaźmierz Wielki, pełen pomysłów na wszystkich polach sztuki, a zawsze pamiętny o podniesienie chwały narodu, zastąpił tablice poziome czesm okazalszem, i sprawił na te groby nowe tumbi kamienne, z rzeźbionemi postaciami osób królewskich. O tej fundacji króla Kaźmierza, na którą dotąd nie zwrócono uwagi, spomina Długosz w Przedmowie do Katalogu biskupów poznańskich w tych słowach: «albowiem i grobowce królewskie, nizkie i z podłogą zrównane, podniósł nałożywszy kamienne struktury, i odżywił marniejące cienie, by nie zapadły w zapomnienie: *nam et sarcophagos regum humiles et solo aequatos petrosa mole superimposita erexit, delitescencesque umbras ne in perpetuum reciderent oblivionem vindicatas illustravit*²⁾». Ilustrowane «umbrzy» to chyba rzeźbione postacie; zaś *petrosa moles superimposita*, to oczywiście tumbi, a może i baldakiny. Te nowe «sarkofagi królewskie» musiały być dwa: jeden nad grobem króla Przemysła, w kaplicy zwanej królewskiej, a drugi na środku kościoła, nad grobem Chrobrego. W tym grobie leżały też zwłoki Mieszka II-go, a nawet i Kaźmierza Mnicha, bo donosi Długosz, że pochowano go w grobie dziada, razem ze zwłokami ojca: *Casimirus in sepulchro avi sui Boleslai cum paternis cineribus conseputus*³⁾. Sarkofagi Kaźmierzowskie nie przechowały się; uprzątnął je osiemnasty wiek; i można tylko domyślać się, że musiały być tego samego rodzaju i kształtu co Łokietkowy tj. pomalowane, i może z białemi baldakinami. O sarkofagu Chrobrego jest świadectwo Mikołaja Żalaszowskiego, archidjakona poznańskiego z końca siedemnastego wieku, że był z białego kamienia pospo-

¹⁾ MPH. II, 610.

²⁾ Opp. I, 480.

³⁾ Długosz Histor. pod r. 1058.

litego: sepulchrum ex lapide albo simplici in medio ecclesiae extat. Kamień «biały» to oczywiście wapień; a Zalasowskiemu wydał się «pospolitym» dlatego, że to nie był marmur czerwony, w siedemnastym wieku u nas już rozpowszechniony. Mniemałbym jednak, że ta «pospolita białość» odnosiła się tylko do baldakinu tj. do tej części grobowca która najbardziej wpadała w oko ¹⁾).

Tyle o sarkofagach z fundacji Kaźmierza; a co tu jeszcze dodam, to już dotyczy kwestji archeologicznej dalekiej od Wawelu, której jednak nie mogę ominąć z powodu, że da nam też poznać umysł Kaźmierza jeszcze z innej strony. Bo ten niepospolity nowator umiał też być, gdzie tego była potrzeba, konserwatystą w najlepszym znaczeniu tego wyrazu. Wystawił nowy grobowiec dla pamięci pradziada, ale nie zatracił przeto pierwotnej płyty grobowej, lecz postąpił z nią tak, jak teraz nauka każe postępować konserwatorom starych zabytków — zawiesił ją w kościele na filarze najbliższym grobu ²⁾. Pełny bo tekst Zalasowskiego o grobowcu Chrobrego jest taki: *cujus sepulchrum ex lapide albo simplici in medio ecclesiae extat; epitafium vero, in tabula columnae proximae sepulchro appensa descriptum tale legitur: Hic jacet in tumba Gloriosa columba etc. poczem następuje cały ten wiersz, najstarszy znany pomnik naszej poezji polsko-łacińskiej. Tablicę z epitafjum zawieszono na filarze oczywiście wtenczas, kiedy już wystawiono nowy grobowiec. Nasuwa się jednak wątpliwość, której dotąd nie rozwiązano jasno, czy «tablica» była rzeczywiście płytą grobowcową wyjętą z pierwotnego grobu Chrobrego? Bo i gdzież pewność, skoro wiadomo, że tablice z epitafjami bywały różne, drewniane i płócienne, a co główna, że nie wchodziły w skład grobowca, lecz stały obok. I chociażby przyznać że tekst wiersza «Hic jacet» jest bardzo starożytny, to przecież — mógł być kopją, kiedyś później na tej «tablicy» wypisaną. Na szczęście mamy jednak oprócz Zalasowskiego jeszcze drugie świadectwo. Widział tę tablicę, na sto lat przed Zalasowskim, biskup płocki Władysław Łubieński. Nie wspomniał o tem że wisiała na filarze, ale nazwał ją wprost «tumulus», to znaczy: grób, grobowiec, płyta nagrobna. Słowa Łubieńskiego są te: *epitaphium hujus regis Boleslai, tumulo ejus quod adhuc Posnaniae in ecclesia cathedrali visitur vetustissimis litteris et jam antiquitate arrosis scriptum, his versibus comprehensum: Hic jacet etc.* ³⁾. Trzeba otóż rozumieć że tumulus Łubieńskiego, o którym pisze «jeszcze można*

¹⁾ Jus Regni Poloniae, Posnaniae 1701 tomus I. fol. 607. Przechował się też rzekomy rysunek sarkofagu, z przeszłego wieku; publikował go Edward Raczyński w atlasie widoków do Wspomnień Wielkopolski (tablica 34); tylko, że ten rysunek nie przedstawia sarkofagu fundacji Kaźmierza Wielkiego. Wiadomo z Łukaszewicza (Obraz miasta Poznania II, 104 w nocie) że kapituła poznańska przełożyła w roku 1744 zwłoki Chrobrego do nowej trumny, i sprawiła przy tem nowy grobowiec, który jednak wkrótce zniesiono »ob nimis decentem structuram«, i zastąpiono znowuż innym. Otóż rysunek przedstawia niewątpliwie jeden z tych dwóch, zdaje się tylko projektowanych pomników osiemnastego wieku.

²⁾ Inny przykład Kaźmierzowego konserwatorstwa, to wiadomość LBNf. o czwartym jeszcze na Wawelu kościółku, św. Fabjana i św. Adaukta, który stał niegdyś w samymże zamku: *ecclesia rotunda et alta, prisco et veteri more ex lapide fabrefacta, idolis quondam — dicata, cujus memoriam et fabricam Casimirus Secundus Poloniae rex castrum cracoviense a fundamentis inicians (rozumiej: pomimo że cały zamek przebudowywał) posteris reservare voluit etc.* I, 203.

³⁾ Series episcoporum plocensium. Cracoviae 1642 fol. 34; cfr. MPH. I, 319.

go widzieć — *adhuc visitur*», toć oczywiście nie sarkofag fundacji Kaźmierza, który stał w pośrodku kościoła każdemu na oczach, lecz owa tablica na boku, zawieszona na filarze, z której Łubieński przepisał ten sam wiersz co i Zalasowski. Mamy tu zatem dowód, że w katedrze poznańskiej była aż do czasów Łubieńskiego świadomość, iż tablica z epitafjum to był niegdyś tumulus tj. nagrobek. Jakiego kształtu? trudno pytać. Skoro jednak ani Łubieński ani Zalasowski nie spominają przytem o jakiejś figurze na tablicy, więc widoczna, że na powierzchni był tylko napis, zapewne z czterech stron po bokach, a na środku — puste tło.

Niestety, co Kaźmierz Wielki uszanował, zatracono w osiemnastym wieku; a w dziewiętnastym, na domiar, przeniesiono jeszcze zwłoki Chrobrego, nie wiedzieć po co, z pryncypalnego miejsca w pośrodku kościoła na poboczne, do jednej z kaplic.

ROZDZIAŁ XII.

Cztery późniejsze kaplice ambitowe; jak należy rozumieć fundacje ołtarzy.



Cztery kaplice, o których tu mowa, pochodzą także jeszcze z czasu przed konsekracją kościoła w roku 1364. Jedna z nich przedstawi zagadkę archeologiczną.

Przy ambicie południowym, i na wschód od kaplicy króla Kaźmierza (Nr. 5) stała w roku 1351 kaplica fundacji biskupa Bodzanty Jankowskiego (1348 † 1366), z ołtarzem pod tytułem Poczęcia (Nr. 6). Przeważano ją później «Konarskiego», a wreszcie «Szaniawskiego». Z powodu fundacji podał LBNf. wiadomość dotyczącą strony ekonomicznej fabryki gotyckiej: *altare Conceptionis s. Mariae habet capellam propriam versus meridiem aedificatam, quod Bodzanta de Jankow eps. crac. de mensa episcopali dotavit, conferens illi in dotem decimam mensae episcopalis in Małe Czaple; cujus ut minus invidiosa foret donatio et alienatio (tj. żeby kapituła chętniej zezwoliła na aljencję) centum marcas de thesauro suo largitus est in opus fabricae (I, 232). Akt fundacyjny Bodzanty z roku 1351 ma tekst: capellam in honore Conceptionis aedificatam in ecclesia nostra cathedrali privilegiamus et dotamus etc. (KK. 191), co świadczy, że budowa była już właśnie wykończona. W tej kaplicy pochowano też Bodzantę w roku 1366: *in capella sua, in qua infra octavas Corporis Christi eucharistiae locatur sacramentum*; a w roku 1381 biskupa Zawiszę z Kurozwęk, gdy jego własna kaplica (Nr. 2) nie była jeszcze wykończona. Rocznik Wikaryjski spomina też o Zawiszy: «pochowany w kaplicy Bożego Ciała»; ale dodaje przy tem: «lecz w roku 1519 ruszono go ztamąd,*

z innymi ciałami, z powodu budowy krola Zygmunta kaplicy Wniebowzięcia (Nr. 5¹). Widać ztąd że nową kaplicę, «Zygmuntowską», postanowiono zbudować większą niż była poprzednia, Kaźmierzowska. Od strony zachodniej i południowej było dosyć miejsca wolnego; ale od wschodniej trzeba było uciąć część sąsiedniej kaplicy, Bodzantowej, i to właśnie część zachodnią, gdzie spoczywały zwłoki Zawiszy. Wtedy zapewne zniknęły nagrobki obu biskupów, Zawiszy i Bodzanty. Po okrojeniu, ostała się kaplica mniejsza, którą należało nakryć nowem sklepieniem. Wykonał «reformę» biskup Konarski († 1523), którego też potem pochowano tutaj: *in sacello Conceptionis BMVirginis a se ornato, in sepulchro nova structura facto* ²⁾.

Do Bodzantowej przytyka od wschodu kaplica z ołtarzem pod tytułem św. Jana Chrzciciela (Nr. 7), o której czytamy w LBnf.: «ołtarz św. Jana Chrzciciela ma własną kaplicę, po stronie południowej, którego jedynym kolatorem jest biskup krakowski»; i dalej: «przez kogo zaś i kiedy był fundowany ołtarz, z powodu zaginięcia przywileju nie dochodzę», (I, 208). Okazuje niżej, że św. Jan Chrzciciel miał własny ołtarz już i w starym kościele romańskim. Kiedy go przeniesiono do nowego kościoła, i kiedy zbudowano kaplicę, tego nie wiemy; ale samo miejsce wskazuje, że to musiała być budowa późniejsza niż kaplicy Kaźmierzowskiej (1340), a zapewne współczesna Bodzantowej. Założona przy trzeciej trawej ambitu, ma kształt kwadratowy, mury ceglane pierwotne, ale sklepienie przerobione.

W piętnastym wieku, kiedy biskup Oleśnicki ustanowił przy katedrze urząd kaznodziejski, a fundował go na dochodach ołtarza św. Jana Chrzciciela, tedy zezwolił aby księża trudniący się kaznodziejstwem, mieli w tej kaplicy własną bibliotekę, w schowaniu na sposób szafastego ołtarza, a książki na łańcuszkach: *in capella altaris s. Johannis Baptistae poterint habere librarium cum honestate morosam, capellae ad modum formatam, in qua libri necessarii et utiles et volumina in catenulis applicanda etc.* ³⁾. Przeczytałem ten szczegół, aby tu stwierdzić takie znaczenie wyrazu *capella*, na które powołałem się niżej, przy sprawie o wiele starożytniejszej.

Dwie kaplice stojące po bokach Marjackiej, miały jak zaraz wykażę, ołtarze przeniesione także z kościoła romańskiego; a gdy burzenie starego kościoła rozpoczęło się najpóźniej w roku 1346, zaś w roku 1364 stał już wykończony korpus gotycki, właśnie na posadzce starego kościoła romańskiego, przeto widoczna że i te dwie kaplice musiały być zbudowane przed rokiem 1364. O kaplicy po stronie prawej, z ołtarzem św. Tomasza Kantuaryjskiego (Nr. 10) pisze Długosz w LBnf., podobnie jak o poprzedniej, że nie doszedł czasu fundacji: *per quem aut quo tempore vel anno fundatum et dotatum sit (altare), foundationis privilegio suppresso non invenio* (I, 213). Czego jednak Długosz nie wiedział, można już teraz dojść; i wykażę też niżej (gdy będzie mowa o kościele romańskim), że ołtarz pod charakterystycznym tytułem św. Tomasza arcybiskupa kantuaryjskiego (męczennika w obronie praw kościoła przeciw władzy świeckiej), fundował nie kto

¹⁾ Zapiska z rękopisu, w MPH. opuszczona.

²⁾ Michłowity Kontynuacja Długoszewego Katalogu Biskupów krakowskich, tom. 67.

³⁾ Pauli loc. cit. 173.

inny jak głośny Paweł z Przemankowa, biskup krakowski trzynastego wieku, również przez władzę świecką prześladowany, a przez historyków, począwszy od Długosza, podobno niesłusznie spotwarzony. Kto przeniósł ołtarz do nowego kościoła, i kiedy zbudowano kaplicę, tego nie wiedzieć; ale to pewna, że stała już w roku 1391, kiedy królowa Jadwiga fundowała na ambicie wschodnim ołtarz św. Anny, bo w akcie fundacyjnym określiła sytuację ołtarza: *inter capellas Nativitatis s. Mariae (Nr. 11) ex una, et s. Thomae martyris episcopi cantuariensis parte ex altera* (KK. 378).

W szesnastym wieku podjął biskup Tomicki (1525 † 1535) reformację kaplicy «od fundamentów». Prowadził budowę architekt włoski Bartłomiej Berecci, ten sam który stawiał kaplicę królewską (Nr. 5), a wykończył obie w roku 1530, jak świadczy Rocznik Wikaryjski: *magistro Bartholomaeo florentino operante, qui etiam consumavit capellam Regiam Assumptionis et capellam Petri Tomicii episcopi, tituli s. Thomae Cantuariensis, anno eodem*. W pięć lat później (1535) złożono też tutaj zwłoki Tomickiego, pod wspólnym grobowcem renesansowym, przez niego samego zamówionym: *sepultus in sacello s. Thomae Cantuariensis a se a fundamentis renovato, in monumento quod vivens ipse sibi posuit*¹⁾.

Kaplica po stronie lewej od Marjackiej, z ołtarzem św. Katarzyny (Nr. 12), to właśnie ta która przedstawia niejaką zagadkę archeologiczną. W LBnf. czytamy jakoby o dwóch ołtarzach, obu św. Katarzyny, umieszczonych w tej kaplicy. W rzeczy samej musiały to być nie dwa ołtarze, lecz tylko dwie altarze, z odrębnymi funduszami. Teksty LBnf. są takie: 1) «ołtarz św. Katarzyny pierwszy ma własną kaplicę narożną ku wschodowi, zakrytą przyległą, który biskup Nankier na prośbę magistra Krystana kanonika uposażył (fundavit) 1325» (I, 223); 2) «ołtarz św. Katarzyny drugi, stoi w kaplicy św. Katarzyny narożnej, przy zakrytym, w której poprzednio (proprius) magister Krystan kan. krak. za czasów biskupa Nankiera fundował był ołtarz pierwszy (primum altare fundaverat) i t. d. (I, 224). Z tego drugiego tekstu wynikałoby, że kaplica «narożna» (in angulo) stała już w roku 1325, czyli, że po Nankierowskiej byłaby to najstarsza przy kościele budowa kapliczna. Z dzisiejszych murów nie łatwo domyśleć się czasu budowy, bo jak kaplicę św. Tomasza (Nr. 10) tak i tę tutaj przebudowano w szesnastym wieku na renesansową. Koszta tej reformy poniosła królowa Bona, a przeznaczyła kaplicę na grobową dla arcybiskupa Gamrata, dla którego zamówiła też w r. 1545 grobowiec marmurowy u Marji Padowana²⁾. Jest budowa wieloboczna, nieregularna, nakryta kopułą, z ołtarzem na północ, a oknem na wschód. Prof. Odrzywolski odkrył jednak pod tynkiem, obok murów nowszych, części struktury ceglanej czternastego wieku, z których skombinował pierwotny plan kaplicy, odznaczony kreskami na planie fig. 4. Wedle tego miała kaplica apsydę wschodnią o trzech bokach, z dwoma przyporami skośnymi, z których jedna, północna, jest dotąd na widoku, a druga, południowa, zatopiła się w późniejszej przybudowie tj. w galerji łączącej kaplicę Marjacką z pałacem królewskim. Odkryły

¹⁾ Andr. Cricii carmina, str. 193 nota.

²⁾ Wiadomość z Acta actorum Cap. Crac. rękop. śp. Paulego.

się też dawne otwory dwóch okien, w bocznych ścianach apsydy, pomiędzy którymi stał oczywiście ołtarz. Ale co najciekawsze, okazało się nadto że mur kapliczny południowy, o ile spólny z sąsiednią kaplicą Marjacką, jest innego wiatku aniżeli dalej ku wschodowi, gdzie to jest mur już wyłącznie tylko Marjacki (obacz na planie fig. 4.); a ztąd wynikałoby dalej że kaplica Marjacka, konsekrowana 1331, była przybudowaną do Katarzyńskiej, czyli, że ta ostatnia była starszą. A gdy wedle LBnf. fundacja ołtarza św. Katarzyny I-go sięgała roku 1325, więc zdawałoby się, że to był też czas budowy tej kaplicy.

Wniosek chronologiczny wydobyty z murów, jest niewątpliwie najsilniejszym argumentem w tej sprawie. Ale z drugiej strony nie można też przeoczyć faktu, że wiadomości archiwalne nie godzą się z takim rezultatem, i co więcej, że szczegóły historyczne LBnf., dotyczące kaplicy, są błędne. Bo rozważmy fundusze obu tak zwanych ołtarzy, a w rzeczy samej tylko altaryj św. Katarzyny, wyliczone w LBnf. Jest to rzecz i sama przez się zajmująca. Otóż ołtarz I, niby starszy, miał całego majątku trzy ogrody na przedmieściach Krakowa, z których był dochód roczny $3\frac{1}{2}$ grzywny; zaś ołtarz II, lepiej uposażony, miał dziesięciny z dwóch wsi w województwie krakowskim, które należały do beneficjum urzędu wojewodzińskiego, razem wartości 15 grzywien, a oprócz tego jeszcze i roczny czynsz 5 grzywien, z dochodów panów Melsztyńskich na żupach wielkich. Te 5 grzywien, to była donacja Spytka z Melsztyna, uczyniona dopiero w roku 1396: *ad augendos fructus altaris s. Catharinae Virginis*, to znaczy, dla pomnożenia dochodów ołtarza, oczywiście już dawniej erygowanego (KK. 415; NB. w akcie nie ma mowy o tem, jakoby to miał być jeden z dwóch ołtarzy tego samego tytułu). Ale i rzekoma pierwsza fundacja kanonika Krystana z roku 1325 — przechował się jej tekst oryginalny — nie była wcale erekcją ołtarza. W tym akcie, wydanym pod imieniem biskupa Nankiera, powiedziano tylko tyle, że Krystan nadał ołtarzowi dwa ogrody: *honorabilis vir frater noster in Christo dilectus magister Cristanus ecclesiae cracoviensis canonicus ob conditionem nostrae ecclesiae meliorem — altari b. Virginis Catherinae in ecclesia nostra cracoviensi duos hortos situs in praeurbio civitatis cracoviensis tradidit etc.* (KK. 138). Te dwa ogrody na przedmieściu Krakowa, do których później przybył jeszcze i trzeci, to właśnie fundusz ołtarza I-go, wymieniony w LBnf. Ale w akcie Nankiera nie ma mowy o erekcji ołtarza, a nie dopiero o budowie kaplicy, lecz tylko o przyczynieniu nowych dochodów. Widoczna zatem że ołtarz św. Katarzyny był erygowany już dawno przedtem, a jego najdawniejszym funduszem były oczywiście owe dziesięciny z dwóch wsi beneficjalnych wojewodzińskich, nadane zdaje się przez jakiegoś wojewodę krakowskiego, trzynastego a może i dwunastego wieku. I należy też rozumieć, że nadanie kanonika Krystana było dokonane jeszcze w obrębie kościoła romańskiego, i że dopiero później przeniesiono ołtarz do nowego kościoła, i zbudowano mu kaplicę. Ale kiedyż?

ROZDZIAŁ XIII.

Kaplica św. Mateusza; czy była w kościele gotyckim remanentem katedry romańskiej?

Ostatnia z kaplic ambitowych, o której tu jeszcze mowa, ma ołtarz pod tytułem św. Mateusza Ewangelisty i św. Macieja Apostoła (Nr. 18). W siedemnastym wieku «z gruntu wymurowana od Andrzeja Lipskiego biskupa krakowskiego († 1631) i jego grobem ozdobiona¹⁾», nie daje obecnie żadnej wskazówki co do czasu pierwotnej budowy; ale źródła archiwalne następczą myśl, że w czternastym wieku kaplica była remanentem kościoła romańskiego, do budowy gotyckiej wciągniętym. Rzecz jest taka:

LBnf. ma wiadomość historyczną, jak okaże niżej nieprawdziwą, że kaplicę wystawił biskup Bodzanta: «ołtarz św. Mateusza Ewangelisty ma własną kaplicę ku północy, wymurowaną przez Bodzantę biskupa krakowskiego na prośbę Jakuba Szyrzyka kanonika»; a dalej: «i dla zbawienia duszy rzezzonego Bodzanty, jakoteż biskupa Piotra Szyrzyka, tegoż Bodzanty poprzednika, fundowany jest (ołtarz) i dwoma dziesięciami stołu biskupiego nadany» (I, 238), przy czem autor powołuje się na akt fundacyjny Bodzanty z r. 1355. Że wiadomość o zbudowaniu kaplicy przez Bodzantę jest błędna, tego dowodzi sam akt z roku 1355 (KK. 204), gdzie jest mowa tylko o tem, że kanonik Jakub Szyrzyk nadał ołtarzowi św. Mateusza czynsz kamieniczny, a Bodzanta dołożył dwie dziesięciny; o budowie zaś kaplicy nie ma tu żadnej wzmianki, co tem więcej uderza, ile że we wszystkich znanych aktach dotyczących budowy nowych kaplic, podniesiono to zawsze wyraźnie, że fundowano «kaplicę». Tak oświadczył biskup Nankier w akcie z roku 1322: *capellae nostrae quam de novo fecimus*; biskup Jan Grot w akcie z roku 1335: *capellam in honore ss. Cosmae et Damiani*; tenże w roku 1339: *capella s. Laurentii*; *capellam fundationis nostrae* — król Kaźmierz w akcie z roku 1340; *capellam construentes decoram* — Jan Grot w akcie z roku 1344; i wreszcie: *capellam in honore Conceptionis BMVirginis aedificatam* — tak oświadczył sam Bodzanta w akcie fundacyjnym własnej kaplicy (Nr. 6) w roku 1351. Tymczasem w akcie z roku 1355 nie tylko że nie ma mowy o budowie kaplicy, ale co więcej, o samym ołtarzu św. Mateusza powiedziano, że jest dawno zbudowany i poświęcony: *altare dudum aedificatum et consecratum*. Co znaczy w tem miejscu *dudum* = dawno, to można wyrozumieć ztąd, że w innym akcie biskupa Bodzanty (na rzecz ołtarza św. Doroty) wydanym tego samego dnia co akt na rzecz ołtarza św. Mateusza, czytamy w przeciwieństwie: *altare noviter aedificatum et consecratum* (KK. 203). Był więc ołtarz św. Mateusza rzeczywiście już «dawnym». Ale nie dość; bo razem wynika ztąd i to, że ołtarz św. Mateusza nie był też jednym z tych które wtenczas przenoszono ze starego kościoła do nowego, w miarę postępów budowy gotyckiej, bo wiadomo że przeniesienie czyli ruszenie ołtarza po-

¹⁾ Pruszczyk str. 6.

ciągnęłoby za sobą koniecznie nową konsekrację¹⁾. Ale i na tem nie koniec. Bo skoro w akcie Bodzanty nie ma mowy o jakiejś nowej budowie, więc zdawałoby się że «*dudum aedificatum*» odnosiło się nie tylko do ołtarza, lecz i do kaplicy; a gdyby można przyjąć, że przeciąg czasu objęty wyrazem *dudum* rozciągał się np. do 35 lat wstecz tj. do rozpoczęcia fabryki gotyckiej w roku 1320, to mielibyśmy już dowód, że kaplica była remanentem kościoła romańskiego. Okażę w dalszym ciągu tej pracy, że było więcej takich kaplic, które fabryka gotycka przejęła żywcem ze starego kościoła do nowego. Ale choćby nawet odłączyć kaplicę od ołtarza, i przyznać dawność = *dudum* samemu tylko ołtarzowi, a o kaplicy przypuścić że była zbudowana niedawno przedtem (np. w roku 1340, kiedy po drugiej stronie chóru król Kaźmierz wystawił na tej samej linii swoją kaplicę Nr. 5), i że ją stawiano po nad ołtarzem św. Mateusza nie tykając go, tak iż nie potrzebował nowej konsekracji, to i ztąd wypadłoby, że to miejsce na którym stał ołtarz, należało do planu kościoła romańskiego. (Przy rekonstrukcji planu będzie to też jedyna wskazówka, jak daleko sięgał kościół na wschód). Wszystko zależy więc od tego, jaki przeciąg czasu obejmował wyraz *dudum*. Są do tego różne dane. W akcie króla Kaźmierza z roku 1367, na rzecz ołtarza św. Władysława przy grobie Łokietka, oświadczył król: *altare per nos dudum erectum et dotatum*. Tę tutaj dawność można rozumieć mniej więcej od 34 lat tj. od czasu śmierci Łokietka (1333), bo to była dla syna najspóźniejsza chwila fundowania ołtarza przy grobie ojca. W innym akcie biskupa Bodzanty, z roku 1357, czytamy «*dudum statuimus*» o pewnej czynności, którą wykonał w roku 1349, a zatem tylko 8 lat przedtem (KK. 210). Ale mamy jeszcze trzeci przykład. W roku 1349 wystawił Bodzanta akt na rzecz kaplicy św. Piotra i św. Pawła (obecnie Wazów, Nr. 4), w którym powiedziano, że ołtarz przy grobie św. Stanisława jest «dawno» zbudowany i poświęcony: *capellam juxta tumbam s. Stanislai in ecclesia nostra dudum aedificatam et consecratam etc.* (KK. 186). Otóż wykażę niżej, że do tej kaplicy przeniesiono w roku 1088 ciało św. Stanisława; a ponieważ zwłoki nie mogły być złożone w miejscu nie konsekrowanem, więc «*dudum*» sięga tutaj wstecz aż do jedynastego wieku. Takie są dane do interpretacji wyrazu *dudum*. I zwracam przytem uwagę jeszcze na inną stronę stylizacji tych aktów. Król Kaźmierz określił bliżej przeciąg czasu swojego *dudum*, mówiąc: *altare per Nos dudum erectum et dotatum*; i podobnie biskup Bodzanta w roku 1357: *dudum statuimus*. Tymczasem w akcie z roku 1355 Bodzanta nie tylko że nie wymienił siebie jako konsekratora ołtarza św. Mateusza, ale jakżeby już nie wiedział który biskup i kiedy go konsekrował. Nie mógł to być Piotr Szyrzyk, poprzednik Bodzanty, bo ten umarł przed objęciem biskupstwa; gdyby zaś przypuścić konsekrację przez Jana Grota lub Nankiera, poprzedników Szyrzyka, toć byłby o tem jakiś akt czy zapiska, i Bodzanta byłby też o tem coś wiedział. I właśnie fakt że takiej wiadomości już nie było, pozwala domyślać się, że *dudum* w akcie roku 1355 oznacza istotnie dłuższy przeciąg czasu, sięgający wstecz po za rok 1320, czyli, że

¹⁾ Durandus: *Rationale* I cap. VI (32, 34) cap. VII.

káplica i ołtarz św. Mateusza były w czternastym wieku remanentami kościoła romańskiego. Czy jednak sama interpretacja tekstów archiwalnych, nie poparta kamieniem lub cegłą, wystarczy za dowód, nie śmiem orzekać.

ROZDZIAŁ XIV.

Dzwonnica przerobiona z wieży zamkowej; budowa swojska, nakryta banią. Fig. 21. Fragment ryciny widokowej Krakowa z końca szesnastego wieku.

Pozostaje w tej stronie kościoła jeszcze jeden przedmiot, dzwonnica (fig. 4. Nr. 15), o której należy tu wspomnieć, nie tyle z powodu wieku albo jakości budowy, ile raczej dlatego, że przechował się o niej cenny materiał archiwalny, jakiego inne części budowy kościelnej nie mają.

Dzwonnica (campanile), przewana później Wieżą Zygmunto^wską z powodu zawieszzonego tutaj «największego dzwonu» z fundacji króla Zygmunta I-go (Rocznik Wikar.), to budowla kwadratowa masywna, z kamienia dzikiego i z cegły, wystawiona już po za kościołem. Od wschodu przylega dzwonnica do skarbcza, który opiera się o nią; od zachodu zaś łączy się z murem fortecznym, co wskazuje że i ona sama musiała być kiedyś częścią fortyfikacji tj. wieżą zamkową (obacz na planie fig. 2.). Do jakichby czasów odnieść budowę, i do którego z tych trzech królów o których wiadomo że opasali Wawel murem fortecznym: do Wacława, czy Kaźmierza, czy Jagielly, na to pytanie mury bez stylu nie dadzą odpowiedzi. Cobąc jednak, okazało się teraz przy restauracji wieży, że robota murów obwodowych była niedbała i licha, bo nie kładziono fundamentów, chociaż nie było trudno, gdy opoka wawelska wystyracza miejscami w górę aż do 80 cm. pod poziom. Przy wieży okazała się opoka pod świdrem dopiero w głębokości około 6 m.; ale i tutaj nie ma fundamentów, a zastąpiono je nadmierną rozłożystością i masywnością murów.

O budowie i urzędzeniu osobnej dzwonnicy mamy pierwszą wiadomość w Długoszowym Katalogu biskupów krakowskich, pod Wojciechem Jastrzębcem (1412—1423), że za jego rządów rozpoczęto fabrykę: regente eo ecclesiam cracoviensem turre ex petra quadrata pro gubernandis tenendisq^{ue} campanis, suis et Capituli impensis erigi cepta et in altum usque producta est ¹⁾. Moźnaby ztąd wnosić, że dopiero Jagiełło ustąpił wieżę i przyległe mury kościołowi do użytku. Jest potem druga wiadomość, pod Zbigniewem

¹⁾ Opp. I, 423.

Oleśnickim, że sprawił dwa dzwony: *duabus campanis insignibus ecclesiam cracoviensem ornat: Urbano et Cardinali*. Dzwon większy nazwano tu Kardynałem, chociaż przy chrzcie otrzymał imię Zbigniewa.

Aż do tej pory miała dzwonnica tylko jedno piętro, z dwoma oknami na dzwony. Drugie piętro, o jednym oknie szerokim (fig. 21.), przybyło dopiero w szesnastym wieku, kiedy król Zygmunt I sprawił trzeci dzwon, największy. Do podjęcia budowy przyczyniło się i to, że w roku 1514 — dowiadujemy się o tem z Rachunków Fabryki — dzwonnica uległa była jakiejś «ruinie», która też uszkodziła «nową zakrystję» tj. skarbiec. O budowie szesnastego wieku, która przeciągnęła się aż do roku 1521, mamy w Ra-

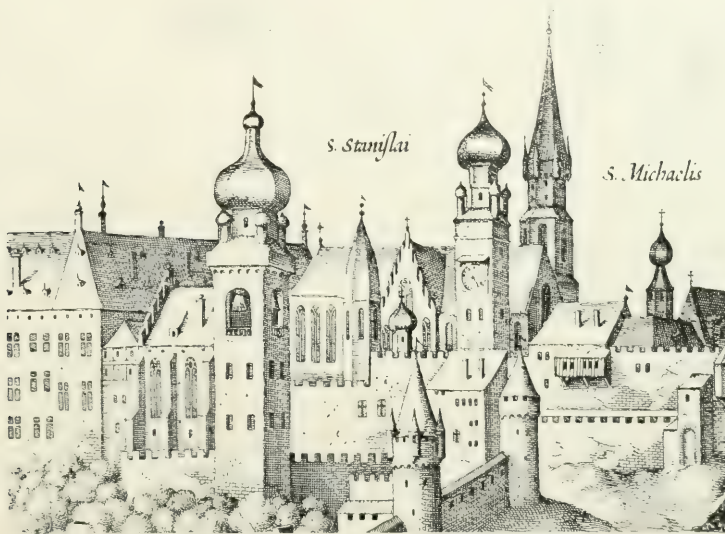

Fig. 21. Fragment ryciny widokowej Krakowa z końca szesnastego wieku.

chunkach sporo ciekawych wiadomości, i przytoczę z nich kilka ustępów, nie dlatego iżby sama budowa na to zasługiwała, ale że to są najstarsze zapiski rachunkowe.

— 1513: *pro quercubus ad turrim (= dębowe rusztowanie); fabro qui certa instrumenta ad campanam magnam fecit.* —

— 1514: *Stanislaus architector, pobiera kwartalnie 1 grzywnę; jest to cieśla, nazywany też w r. 1511 magister carpentiorum. Lucae muratori pro fatiga quam subegit conspiciens ruinas turris et novae sacristiae, dedi grossos X; Stanislao Brucarz a labore pavimenti sub sacristia, florenos V; muratrici qui reformabat gradus et introitum alium in cimiterium, ac columnas superiores sub tectu sacristiae — Reformatio ferri campanae magnae dni Sbignei cardinalis* — jest mowa o przetopieniu Kardynała.

1518: Stanislaus murator magister; magistro Stanislao qui superintendebat etiam ad montem (= łomy kamienia) et ad reliquas labores, dedi fertonem I; item tribus sociis muratoribus, pro septimana, pro incisione lapidum ad fenestras campanilis fertones III; item Petro Pyszny pro lapidibus magnis alias pro virschek ad fenestras campanilis —; Stanislao architectori qui deponebat plumbum campanili (nakrywał dzwonnice łożniem) —.

— 1519: Dominico de Kleparz fusori campanarum —; magistris muratoribus qui revidebant fundamentum et fabricam turris —; Stanislao Cothlarz pro IV galki ad campanile —; Alberto serifabro a labore V ventilaborum alias powyetrznic —; item pictori a pictura ventilaborum et deauratione coronae; item pro deaurando galky; magistro Stanislao muratori pro duabus fenestris de lapidibus inferioribus ad campanile; pro coloribus rubeis ad ornandum murum, item pro coloribus viridis.

Ciekawe te szczegóły, zwłaszcza gdy przypomnimy, że to była epoka przejściowa z gotyku do renesansu. Mury dzwonnicy były malowane, czerwone i zielone; zaś korona wyłaczana, to oczywiście taka sama jaka jest dotąd na helmie wieży kościoła Marjackiego, tylko że na dzwonnicy nie było helmu, lecz bania. Te wszystkie szczegóły zreasumował potem Rocznik Wikaryjski w jednej zapisce, pod rokiem 1521: turris campanarum ecclesiae cracoviensis per rev. dom. Johannem Konarski et per capitulum denuo reedificatur, fundamentum intus sub campanis et structura nova quercuum magnorum constituitur, et tectum rotundum cum plumbo de novo formatur, campana una de novo conflatur; insuper serenissimus rex Sigismundus unam maximam campanam suis impensis conflare mandavit¹⁾. Ten dzwon «największy», to dopiero «Zygmunt»; zaś tectum rotundum, to oczywiście bania kopulasta.

Stała ta budowa do roku 1554. Ale wtedy czytamy w Rachunkach, że dzwonnica ma pęknięcia: fixuras; a pod rokiem 1558, że dzwonnica zapadła się, a bania nachylona: campanile collapsum, banya inclinata. Co było powodem ruiny, czy zamachy wielkiego dzwonu, czy sytuacja dzwonnicy tuż nad brzegiem góry, której spód podmywała wtedy Rudawa? rozumiano że jedno i drugie. Spółczesny świadek Stanisław Sarnicki spominał o tem: «bo onę rzeke, gdyby ją bardziej przyparł pod zamek, iście minaretur ruinam; a widzę co głębiej to się w ziemię ryje, a skrobiąc ziemię u spodku pałacowi i kościołowi wielceby szkodziło. Przeto sławnej pamięci Jan Bonar (wielkorządca krakowski † 1563) który był nie lada ornamentum Korony, gdy przed dwudziestu laty poczęła się była walić góra, a wnet i wieża zamkowa na której dzwon jest Zygmunt postąpiła i urwała się jej była sztuka, król nieboszczyk chciał aby ją była kapituła oprawiała; czego się oni zbraniali, aże im na koniec pogroził, żeć Wam dzwon zdejmę, bo od cholebania dzwonu muszą się też i mury rozcholebać; czem postraszeni kanonicy wnet się do zgody udali. Opasał tedy onem przymurkiem niskim u spodu oną górę pan Bonar, aby się na wierzchu nie rysowała, i wieża stoi jakże góra jest ujeta²⁾».

¹⁾ MPH. III. 100.

²⁾ Grabowski Ambroży: Opis Krakowa, wyd. 4 str. 334, nota 16.

Dzwonnice naprawiał teraz i ściągał «hankrami» architekt włoski, nazwany w Rachunkach dominus Goliath italus murator, a potem poprawniej: magister Galeatius italus; zaś dla ozdoby facjaty zarządziła kapituła trzy tarcze herbowe kamienne — są dotąd — które wykonał Johannes Maria italus, oczywiście znany Padovanus. Jak wyglądała dzwonnica po restauracji włoskiej, to widać na rycinie widokowej miasta Krakowa z końca szesnastego wieku ¹⁾, z której podałem pod fig. 21. reprodukcję widoku samej tylko katedry. Widać tu ową banie, już znowu wyprostowaną, i obstawioną po węglach czteroma małymi wieżyczkami. Nie sądzę jednak aby pomysł otoczenia bani wieżyczkami narodził się być koniecznie dopiero włoskim; i mniemam raczej, że to była idea swojskich murarzy i cieśli, owego Łukasza i dwóch Stanisławów, zatrudnionych przy budowie w latach 1514—1521. Wnoszę to najprzód ztąd, że w Rachunkach jest zapisany pod rokiem 1519 wydatek na cztery gałki, oczywiście na te wieżyczki; a następnie, że także same nakrycie, baniaste z czterema wieżyczkami po rogach, miała też wieża kościelna północna Zegarowa (obacz na rycinie), wykończona jak okaże niżej także w latach 1521 do 1525, o której jednak nie ma w Rachunkach żadnej wzmianki jakoby miała być później przerabiana przez Włochów.

Podniosłem te szczegóły, bo zdaje się że to były pierwsze w Krakowie banie na wieżach, a były stawiane przez naszych majstrów, przed Włochami.

ROZDZIAŁ XV.

Transsept; kościół gotycki miał zrazu tylko dwa wejścia, przez ramiona transeptu; przykłady analogiczne. Fig. 22. Przekrój podłużny korpusu i transeptu. — Fig. 23. Ornament przy wejściu niegdyś północnem.



Anormalny układ i rozkład transeptu omówiłem już w Rozdziale II. Na tem miejscu dodam, że przy rogu północnego ramienia transeptu stoi, wieżyczka z krętymi wschodami na strychny kościelne, jak obacz na planie fig. 4. Jest spodem czworoboczna i ciosowa; zaś góra, gdzie zwęza się w ośmiobok, ceglana. Wchodzi się do niej obecnie przez kaplicę Nr. 19, gdy pierwotnie było wejście od ambitu, przez mały otwór ostrołukowy, teraz odkryty, który naznaczyłem na fig. 5. Na widoku fig. 21. widać po za murem zamkowym górną część wieżyczki.

Kiedy był zbudowany transept? razem czy dopiero po wykończeniu chóru, czy też na samym końcu fabryki kościelnej tj. po wykończeniu korpusu, na to pytanie nie

¹⁾ W zbiorach Pawlikowskich we Lwowie.

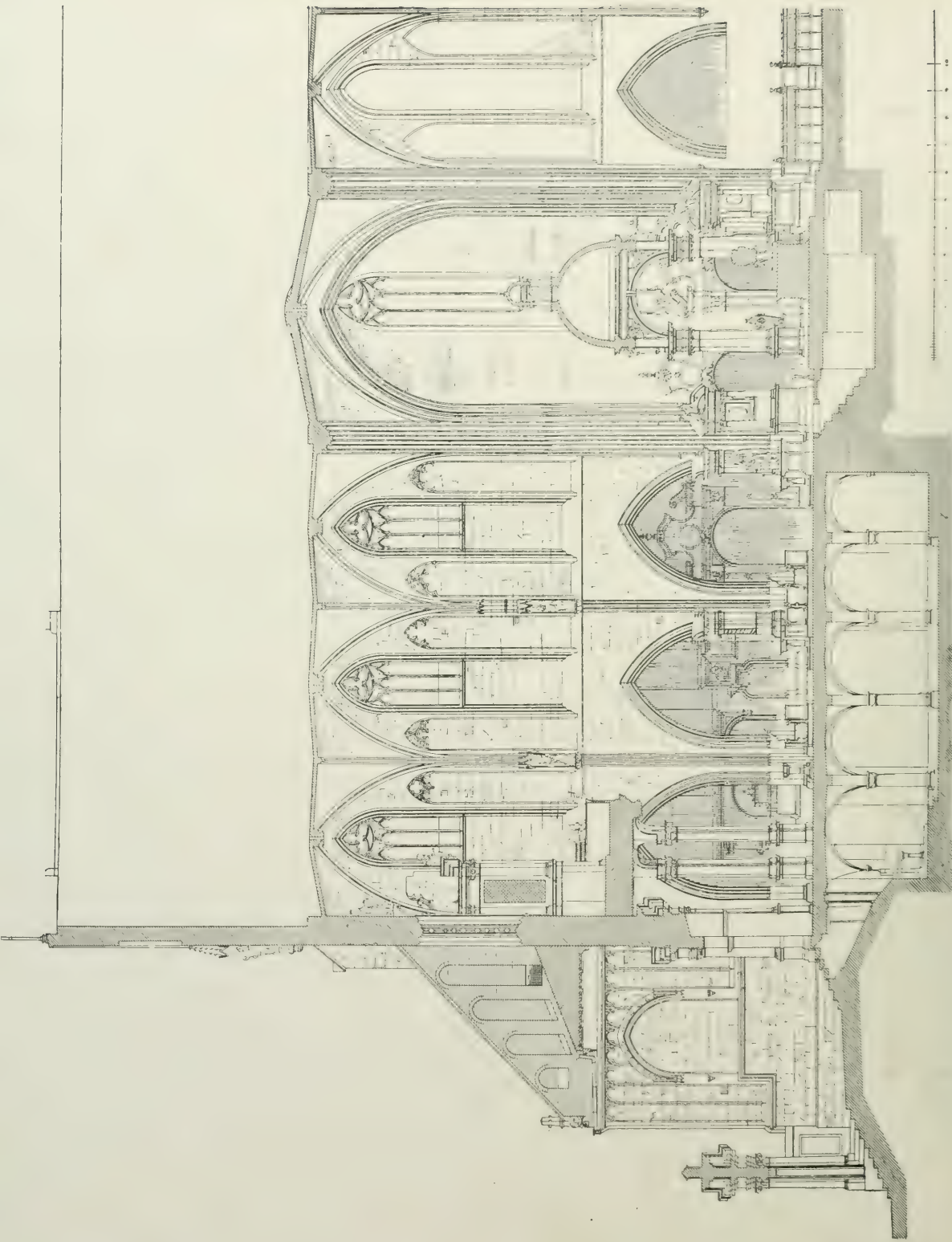

Fig. 22. Przekroj podłużny korpusu i transeptu.

ma w źródłach archiwalnych odpowiedzi, bo na obręb transeptu nie mamy żadnej daty erekcyjnej ani konsekuracyjnej. Były tu wprawdzie trzy, a są jeszcze dotąd dwa ołtarze dawnej fundacji; jednym z nich jest właśnie ołtarz św. Stanisława, w kaplicy na środku transeptu (obacz przekrój podłużny fig. 22.); ale z czasów budowy gotyckiej nie ma o nich żadnej zapiski chronologicznej. I nie dopisała też wskazówka heraldyczna, jaką możnaby mieć, gdyby na zwornikach sklepiennych odkrył się herb którego z ówczesnych biskupów krakowskich. Na zworniku lewego ramienia jest tylko ślad tarczy herbowej; na prawym jest kartusz drewniany, z malowanym herbem książąt śląskich; sklepienie środkowe uległo później naprawie, przy czem zastąpiono kamienny zwornik i także żebra ceglanemi, bez znaków.

W południowym ramieniu transeptu jest wejście do kościoła, i to właśnie to, które dawniej uważano za główne: ostium majus (Zadzik fol. 30, 90, 173). Było to wejście najbliższe pałaców królewskich, i tędy też wchodzili do kościoła królestwo i dwór na uroczyste nabożeństwa publiczne, a zwłaszcza na koronacje. Jaki tu był pierwotnie portal, oczywiście ostrołukowy, i w jaki sposób ornamentowany, tego nie ma śladu, bo w siedemnastym wieku zastąpiono go marmurowym barokiem. Że jednak i wtedy uważano jeszcze to wejście południowe za główne, tego dowodem to, że tutaj umieszczono napis o fabryce kościoła, w czterech wierszach (inscriptio: D. O. M. etc.), gdy nad drugim wejściem, zachodniem, obecnie głównem, położono tylko krótką «intytulację», w jednym wierszu (Trzebicki I, 148). Teksty, jeden i drugi, są z siedemnastego wieku; ale nie można wątpić że położono je dlatego, że nad portalem czternastego wieku musiał być także napis, zapewne na rzeźbionym tympanonie, przynajmniej taki jaki przechował się dotąd np. w Radłowie, na kościele fundacji biskupa Jana Grota z roku 1337¹⁾.

Przed portalem południowym była pierwotnie kruchta, której ślad wykrył prof. Odrzywolski podczas restauracji kaplicy Zygmuntońskiej (Nr. 5). Zdejmowano wtedy całą zachodnią ścianę kaplicy, a przy tem odsłonił się na ścianie szczytowej transeptu kamień z początkiem żebra, które wznosiło się w górę na zewnątrz. Żebro sklepienne nie mogło służyć w tem miejscu do czego innego jak chyba do zasklepienia kruchty, która tu przytykała na prawo do kaplicy króla Kazimierza, zbudowanej w roku 1340. Kiedy zaś potem zburzono kaplicę, pod budowę Zygmuntońską, większą i obszerniejszą, więc rozebrano kruchtę, bo nowa kaplica zachodziła na ścianę transeptu.

Naprzeciwko wejścia południowego, po drugiej stronie kościoła, gdzie obecnie wchód do kaplicy św. Tomasza (Nr. 19), przypuszczam że było pierwotnie drugie wejście, północne, i rozumiem że wedle pierwszego planu założenia kościoła miały być tylko te dwa wejścia, przez ramiona transeptu (wykażę też niżej że kaplica św. Tomasza, która potem założyła wejście północne, jest przybudową późniejszą). Rozpatrzmy to na planie fig. 4. Ściany szczytowe transeptu są nierównej długości i nierównego kształtu. Południowa, krótsza, starczy za ledwie na otwór wejściowy, poczem zaraz załamuje się w bok; zaś w północnej, dłuższej i równej, jest dosyć miejsca na dwa otwory wejściowe, do

¹⁾ Sprawozdanie Kom. Hist. Sztuki V, strona CXV.

dwóch kaplic, św. Tomasza i św. Mikołaja (Nr. 20). Rozkład jest taki, że środek wejścia do kaplicy św. Tomasza odpowiada dokładnie środkowi wejścia południowego, i oba te środki leżą na osi podłużnej biegnącej przez ołtarz św. Stanisława. Ale otóż budowa kaplicy św. Tomasza — jej nakrycie kopulaste pochodzi z reformy szesnastego wieku — jest wcale dziwna. Mury są ceglane, oprócz, że w murze zachodnim, spólnym z kaplicą św. Mikołaja, część muru przytykająca do kościoła jest kamienna, i ma układ ciosów i wymiary takie same jak wszystkie zewnętrzne filary przyporne między kaplicami dookoła ambitu (obacz na fig. 4). Jest to też rzeczywiście nie co innego jak filar przyporny, tylko że w tem miejscu niespodziewany i całkiem niepotrzebny, bo nie ma co podpierać. Pocóż go zatem wystawiono? Otóż nie umiem tego wytłomaczyć inaczej jak chyba przypuszczeniem, że taka przystawka mogła tu być potrzebną właśnie przy portalu północnym, czy to jako obramienie, czy jako część kruchty, takiej samej jak przed portalem południowym. Na poparcie tego domysłu dodam jeszcze i to, że taki sam rozkład wejściowy, z południa i z północy, a bez zachodniego, był i jest jeszcze dotąd w dwóch kościołach krakowskich czternastego wieku, u Panny Marji i u św. Katarzyny. Kościół Panny Marji ma obecnie trzy wejścia: południowe, zachodnie i północne; ale w roku 1411 nie było jeszcze zachodniego, bo w tem miejscu stała wtedy kaplica bractwa pogrzebowego: *capella inter turres situata et locata* (KK. 529). U św. Katarzyny nie było nigdy wejścia zachodniego, a jest tylko północne i południowe. Ale i po za Krakowem znane są przykłady takiego rozłożenia, bo katedra gnieźnieńska, gotyk czternastego wieku, ma także tylko dwa wejścia, południowe i północne. Południowe było tu zawsze głównem, i tutaj wiszą też słynne drzwi spiżowe; zaś przy facjacie zachodniej, między wieżami, była do końca przeszłego wieku sala kapitulna, a obecnie jest skarbiec ¹⁾.

Wejście północne nie utrzymało się jednak, bo jeszcze w czternastym wieku zabudowano je spomnianą kaplicą św. Tomasza Apostoła. O założeniu kaplicy wyznał Długosz w LBnf, że mu nie wiadomo, kto i kiedy ją fundował: *item investigare non potui quis fuerit praefati altaris fundator et dotator, propter privilegii amissionem* (I, 212). Przywilej zaginął, ale tym razem nie skutkiem dawności czasu, lecz po prostu przez niedbałość księży altarzystów, tak samo jak też zaginęły prawie wszystkie oryginały aktów, którekolwiek dostały się do ich rąk. Można jednak dojść kto był fundatorem kaplicy; bo w roku 1428 kanonik Dziwisz z Mokrska założył tu drugi ołtarz, pod tytułem Panny Marji Śnieżnej (LBnf. I, 241), a w akcie zatwierdzającym biskupa Oleśnickiego czytamy o tem, że Dziwisz erygował go «w kaplicy s. p. biskupa Florjana: *In capella Floriani bonae memoriae olim episcopi cracoviensis* ²⁾». Florjan z Mokrska, z tego samego rodu co Dziwisz, był biskupem krakowskim po Bodzancie, 1367 † 1380. On więc założył ołtarz i kaplicę, czyli, zabudował północne wejście. W Katalogu V czytamy też o nim, że pochowano go w kaplicy św. Tomasza: *in capella sua s. Thomae*

¹⁾ Damalewicz: Series pag. 31; Polkowski: Katedra gnieźnieńska.

²⁾ Rękopis kapitulny: Libri Archivii pars VII, Nr. 48.

Ap. sepultus; i podobnież u Długosza: in capella s. Thomae Ap. per eum dotata sub tabula aerea sepultus requiescit ¹⁾.

W szesnastym wieku zreformowali kaplicę dwaj Maciejowscy, biskup Samuel i kardynał Bernat na sposób włoski. Tablica spiżowa biskupa Florjana zniknęła.

PS. Że kościół gotycki miał istotnie drugie wejście przez północne ramię transeptu, na to znalazł się, już podczas druku tego rozdziału, jeszcze jeden argument. Przy obecnej restauracji zachodziła potrzeba przekonania się, czy wieżyczka wschodowa przy transepcie nie wymaga naprawy. Badano zatem jej mury także od strony alkierzyka kaplicy Nr. 19, i uczyniono wylom próbny w kacie południowo-wschodnim tj. tam gdzie mur ceglany kapliczny przytyka do ciosowego wieżyczki (obacz na planie fig. 4). I otóż w wylomie, uczynionym na wysokości około półtora metra, odsłoniło się co przedstawia fig. 23. widok wzięty z przeciwnego kąta alkierzyka. Obok ciosów muru wieżowego okazał się, na małym wysokości, najprzód gzyms cokułowy, dalej w głąb urwany, zaś nad nim, a po części i po za nim, płyta kamienna wysokości 72 cm. z wyrzeźbionym ornamentem zwójów sznurowych. Motyw ornamentu wydaje się starożytniejszym od budowy gotyckiej; i nasuwała się zrazu myśl, czy płyta nie była remanentem kościoła romańskiego, tutaj w czternastym wieku zużytym. Przy krótkim pobyciu i słabem oświetleniu nie mogłem zbadać związku między płytą rzeźbioną a gzymsem cokułowym. Cobąc jednak, skoro przy fabryce gotyckiej przyozdobiono ornamentem ścianę wieżyczki, właśnie na części wyskokowej, która tu pełni funkcję filara przypornego, toć widoczna że w tem miejscu tj. tuż obok musiało być coś takiego, co chciano zewnętrznie odznaczyć, oczywiście — drugie wejście do kościoła.

NB. Na planie chronologicznym fig. 5., przez dziwne przeoczenie, nie naznaczono wejścia północnego, co czytelnik raczy dopełnić odpowiednio do przeciwnego wejścia południowego.

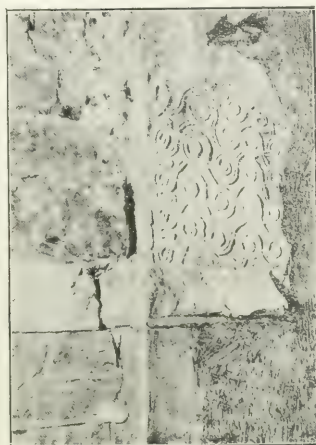

Fig. 23. Ornament przy wejściu niedługo północnem.

¹⁾ Opp. I, 416.

ROZDZIAŁ XVI.

Kaplica św. Stanisława; ołtarz stoi w kościele gotyckim na tem samym miejscu co w kościele romańskim; cztery sarkofagi-relikwjarze; pierwotna erekcja ołtarza była w roku 1184, dla św. Florjana. Fig. 24. Kaplica św. Stanisława. — Fig. 25. Ołtarz św. Stanisława wedle miniatury szesnastego wieku.

Głównem miejscem transeptu jest kaplica zbudowana w pośrodku, na osi kościoła, z ołtarzem na którym spoczywa ciało św. Stanisława. Kaplica nie ma obecnie, oprócz relikwii, zgoła nic takiego co by sięgało po za wiek siedemnasty; ale w archeologii katedry nie można jej ominąć, najprzód dlatego że jak wykażę niżej, ołtarz stoi dotąd na tem samym miejscu na którym stał w kościele romańskim; a następnie, że mamy sporo wiadomości archiwalnych o tem, jakie tu były niegdyś obrazy i relikwjarze, czyli tak zwane przedmioty sztuki drobnej, i to w głąb aż do dwunastego wieku. I chociaż najstarsze z nich już dawno przepadły, to przecież warto wiedzieć o nich i zdeterminować bliżej, wedle zapisek jakie się przechowały.

Że ołtarz stoi w kościele gotyckim na tem samym miejscu co i w romańskim, na to nie ma co prawda świadectwa źródłowego, jak też w ogóle z całego okresu budowy gotyckiej nie ma o nim żadnego aktu, ani daty chronologicznej, oprócz jedynej zapiski w Kalendarzu kapitulnym, z roku 1406: Johannes altaris altararis sancti Stanisłai in medio ecclesiae obiit (21 czerwca). Mimo braku świadectwa nie można jednak wątpić, że to był w r. 1406 ten sam ołtarz, i na tem samym miejscu co w kościele romańskim, a to z następujących powodów. Kiedy w roku 1320 rozpoczęto budowę gotycką, było dopiero sześćdziesiąt lat od czasu kanonizacji św. Stanisława i złożenia relikwii na ołtarzu. Gdyby otóż w ciągu fabryki było nastąpiło jakieś przeniesienie relikwii na inne miejsce, tedy musiałaby też nastąpić konsekracja nowego ołtarza, a o tem przechowałyby się jakaś wiadomość, w Kalendarzu albo w Roczniku, Kapitulnym czy Wikaryjskim, przynajmniej taka jaka zapisano o konsekracji nowych ołtarzy: Nativitatis 1331, Wielkiego 1346, św. Marcina 1349 i tytuł innych podrzędniejszych. Skoro jednak o erekcji czy konsekracji nowego ołtarza św. Stanisława nie ma nigdzie żadnej wzmianki, więc należy rozumieć tak, że burzono stary i budowano nowy kościół po nad ołtarzem, a ołtarz, starannie nakryty, przetrwał to wszystko na swoim miejscu. I dlatego nie było też potrzeby nowej konsekracji, bo to był kazus liturgiczny z dawna przewidziany i obmyślony: si ecclesia totaliter destructa altare non laeditur, ecclesia ipsa reparata solum et non altare reconsecratur¹⁾. Ale nie dość, przy takim pojęciu rzeczy zrozumiemy też dopiero istotny powód anormalnego założenia transeptu, bliżej zachodniego końca kościoła aniżeli Wielkiego ołtarza. Bo w roku 1320, kiedy obmyślano plan i rozkład nowej budowy, tedy widocznie postanowiono z góry, że transept będzie tam gdzie do tej pory

¹⁾ Durandus: Rationale divin. officiorum lib. I cap. VI, Nr. 32—34.

stał ołtarz św. Stanisława. Nie było więc tak, iżby miano potem przenieść ołtarz z relikwiami na środek transeptu — jako na miejsce architektonicznie wybitniejsze, ale przeciwnie, zbudowano transept na tem miejscu właśnie dlatego, żeby uczcić i podnieść stary ołtarz, którego



Fig. 24. Kaplica św. Stanisława.

wcale nie ruszono. I dopiero w siedemnastym wieku, kiedy biskup Szyszkowski zamierzył zbudować po nad ołtarzem kaplicę w kształcie cyborjum, a pod nim obszerny sklep grobowy dla siebie, wtedy dopiero ruszono pierwszy raz ołtarz, i wtedy nastąpiła też potem nowa konsekracja.

Podam teraz opis ołtarza i dzieł sztuki, obrazów i sarkofagów-relikwjarzy, jakie tu stały i zmieniały się w ciągu wieków. Zaczęę od tego co jest obecnie, a pójdę wstecz, sięgając do coraz dalszej przeszłości¹⁾.

Kaplica fundacji biskupa Szyszkowskiego (fig. 24.; porównaj na przekroju fig. 22.), wykonana w latach 1626—1629, to kopuła wsparta na czterech słupach. Kopusła jest miedziana wyłaczana, słupy z czarnego marmuru i brązu, zaś mensa ołtarzowa i stół po za nią (retabulum), równej z nią długości i szerokości, ale nieco wyższy, są z czerwonego marmuru. Na retabulum wznosi się sarkofag srebrny, wyrobiony w kształcie równej trumny, a wsparty na ramionach czterech kłęczących aniołów. Wewnątrz sarkofagu schowane są kości św. Stanisława, te które pozostały przy katedrze krakowskiej, złożone w dwóch drobniejszych tekach. Trumna, robota gdańska ukończona w roku 1671, jest ile wiadomo już czwartym z rzędu sarkofagiem-relikwjarzem; a sprawiono go wtedy dlatego, że dawniejszy, trzeci z rzędu, zrabowali Szwedzi w roku 1657.

Pod kaplicą jest sklep grobowy (obacz tamże fig. 22.) «który gdy otwierano w roku 1630 — tak pisze Pruszc; a powinien był napisać: który gdy kopano i budowano — naleziono ciało z wonią wielką w trumnie kamiennej; tradycja pewna jest, że to ciało błogosławionego Arona opata Tynieckiego, siódmego i ostatniego arcybiskupa krakowskiego». Że to bajka, tego dowodem Wizyta Zadzika z roku 1630, która nie wie nic o Aronie, a podaje natomiast ciekawe szczegóły o innych osobach chowanych dawniej w pobliżu ołtarza św. Stanisława pod posadzką, których ciała wydobyto podczas budowy grobu na wierzch, a potem złożono w sklepie «in infima parte terrae» (fol. 41).

Spomniany sarkofag dawniejszy, trzeci z rzędu, był darem króla Zygmunta III, uczynionym spółcześnie i w związku z budową kapliczną Szyszkowskiego. Wedle opisu kształtu, była to także trumna, wsparta na czterech aniołach. Wniesiono ją do kaplicy i ustawiono na retabulum dopiero po śmierci fundatora, w roku 1633, przy zamkniętych drzwiach kościelnych, poczem roztworzono dawniejszy relikwjarz, drugi z rzędu, wyjęto z niego relikwie i przełożono do nowego, a tamten przekazano do skarbcza, opatrzywszy go poprzednio tabliczką srebrną z napisem: *vetus divi Stanislai sepulchrum*²⁾. Obok nowego sarkofagu na retabulum, stał wtedy inny przedmiot sztuki: srebrny obraz ołtarzowy, fundacja króla Zygmunta I-go z roku 1512. Było tak aż do wojny szwedzkiej 1657. Na wypadek oblegania Krakowa powierzyła kapituła opiekę nad kościołem i skarbnami księdzu kustoszowi Starowolskiemu; zakopał więc obraz i relikwjarz na cmentarzu kościelnym; ale widział to jakiś żyd, i doniósł Szwedom, więc odkopali i zabrali.

To były pamiątki i dzieła sztuki nowsze. Żeby zaś dojść, co i jak było przed tem tj. przed reformą Szyszkowskiego, i zrozumieć opisy dawniejszych Wizyt, które nie rozróżniają przedmiotów stawianych na mensie od owych na retabulum, należy wiedzieć, że

¹⁾ Jest o tem rozprawa ks. Polkowskiego pod tyt.: Grób i trumna św. Stanisława (Sprawozdanie Kom. Hist. Sztuki III, 25). Są tu cenne wiadomości archiwalne, ale kombinacje autora prawie wszystkie chybiły.

²⁾ Polkowski, wedle Acta Actorum Cap. Crac.

to wszystko co Wizyty nazwały obrazem = imagines, to stało na mensie, zaś na retabulum był tylko sarkofag z relikwiami. Wizyta Maciejowskiego, spisana w roku 1602, wymienia tedy naprzód mensę ołtarzową, także marmurową, i spomniane wyżej obrazy srebrne z daru króla Zygmunta I-go: *imagines argenteas celatas, s. Stanislai martyrium repraesentantes; a quarum tergo (to znaczy: na retabulum) habetur tumba lignea lamina argentea inaurata circumducta, innixa quatuor angelorum statuis, continens cineres s. Stanislai*; poczem dodaje, że dokoła ołtarza są zawieszane lampy, wota i t. p., a to wszystko otoczone kratą żelazną (fol. 12). Tumba «drewniana okryta blachą srebrną wyłaczaną», to właśnie relikwiarz dawniejszy, drugi z rzędu, o którym dopiero co powiedziano, że po sprawieniu nowego (trzeciego) złożono go do skarbcza jako starzyzną.

«Opisanie» drukowane w roku 1603 przedstawia rzecz nieco odmiennie, bo mówi o «kaplicy św. Stanisława w pośrodku kościoła, od króla Zygmunta I-go zbudowanej, w której jest ołtarz ozdobny marmurowy, tego ołtarza obraz srebrny odlewany od króla Zygmunta I-go także sprawiony; za ołtarzem, w trumnie którą sześciu aniołów trzyma, jest ciało św. Stanisława; nad ołtarzem i po stronach są wota srebrne różne ludzi rozmaitych wszelkiego stanu». Co autor pisze o «kaplicy zbudowanej przez króla Zygmunta I-go», tego nie należy rozumieć tak jakoby nad ołtarzem było już wtedy jakieś nakrycie cyborjalne, jak później Szyszkowskiego, lecz tylko, że ołtarz był otoczony kratą żelazną, którą właśnie sprawił król Zygmunt I-szy. Lampy i wota były oczywiście zawieszane na sztangach poziomych i pionowych, przytwierdzonych do kraty, i to właśnie czyniło pozór kaplicy. Ale trudniej pogodzić sprzeczne wiadomości Opisania i Wizyty Maciejowskiego o «obrazie» sprawionym przez króla Zygmunta I-go. Mniejsza o różnicę między rzeźbą (Wizyta) a odlewem (Opisanie), bo musiało być i jedno i drugie; ważniejsze to, że Wizyta mówi o obrazach w liczbie mnogiej, zaś Opisanie o jednym tylko obrazie. Ale widział go, przed zaborem szwedzkim, jeszcze i Pruszc (1647) i opisał w taki sposób: «kaplica św. Stanisława, najprzód od króla Zygmunta I-go zbudowana, i srebrnym ołtarzem, na którym żywot i śmierć św. Stanisława w figurach się reprezentuje, ozdobiona»; a dalej: «przy tej trumnie na ołtarzu stoi obraz odlewany srebrny św. Stanisława z obrazem także srebrnym Piotrowina wskrzeszonego». Z tego opisu, lubo tak niedoleżnego i nieporadnego, można jednak wydobyc jądro rzeczy: że musiało być kilka obrazów, czyli raczej tablic; że u Pruszcza «obraz» oznacza właściwie postać, bo św. Stanisław i Piotrowin byli oczywiście wyobrażeni na jednej tablicy; i wreszcie, że «obraz odlewany» przedstawiający wskrzeszenie Piotrowina, był widocznie obrazem głównym, a inne, ze scenami męczeństwa («żywot i śmierć»), były poboczne. Ale nie dość. Obrazy musiały stanowić jakąś całość; była oczywiście rzecz składana; i otóż mamy jeszcze z pierwszej połowy szesnastego wieku świadectwo pewne, że to był — tryptyk. Na biskupa Latalskiego, o którym mówiono, że kupił infułę krakowską od królowej Bony (1535), napisał Andrzej Krzycki wiersz łaciński takiej treści: by odprawić mszę świętą, przybył Latalski przed ołtarz św. Stanisława, na którym stał srebrny obraz Świętego, dar Zygmunta; ale obraz zaniknął się: *se clausit imago ipsa suis tabulis*.

a świecznik woskowy uderzył przytem biskupa w głowę; niech imi tłumacza jako chcą, ja rozumiem, że trzeźwy przelał się pijaka, by go nie zmusił do wypicia kielicha falernu ¹⁾.

Możnaby zarzucić, że nie warto było dochodzić dzieła sztuki — wykonał je Albert Glim 1509—1512 w Norymberdze ²⁾ — które już dawno przepadło. Mniemam jednak, że nie bez śladu. W roku 1521 wyszła w Krakowie z druku «dziełem i przemysłem Hieronima Vietora Chalkografa» Kronika Polska Macieja z Miechowa, książka in folio. Rycina tytułowa przedstawia jakąś strukturę na w pół ołtarzową, a na mniejsze obraz: wskrzeszenie Piotrowina. Biskup w pełnym ornacie, w infule i z pastorałem w rękę, wskrzesza prawicą Piotrowina, który wyrasta do połowy ciała z grobu, aż pod lewe kolano biskupa. Oprócz tych dwóch osób — w szesnastym wieku powiedziano: dwóch obrazów — nie ma nikogo więcej; i pejzaż jest też wcale pusty, jak właśnie bywało na płaskorzeźbach, kilka krzaków poschniętych, nieco trawy, i parę kamyków. Czyżby to nie była reprodukcja utworu Alberta Glima, a mianowicie środkowego obrazu tryptyku?

Na pytanie dalsze: co stało na mniejsze ołtarzowej jeszcze dawniej tj. przed tryptykiem z daru Zygmunta I-go, ma czytelnik odpowiedź gotową w tem co powiedziano wyżej (Rozdział IX., wedle tekstu Inwentarza z roku 1563) o tych obrazach «które stały niegdyś na ołtarzu św. Stanisława, zanim król Zygmunt I-szy sprawił obraz srebrny». Wykazano tam, że te «obrazy» były pierwotnie własne Wielkiego ołtarza, na którym je też stawiano aż do czasu, kiedy zapewne królowa Jadwiga sprawiła tryptyk szafiasty, poczem dopiero przeniesiono je na ołtarz św. Stanisława, gdzie były jedne «ustawiane», a drugie «zawieszane». Tak było od końca czternastego wieku. Ale jakież był wtedy relikwiarz na retabulum? Powiedziano wyżej, że gdy w roku 1633 wniesiono na ołtarz nowy relikwiarz, z daru króla Zygmunta III-go (trzeci z rzędu), tedy schowano dawniejszy do skarbcza, jako starzyznę, i przytwierdzono na nim tabliczkę z napisem: *vetus divi Stanislai sepulchrum*. (Zwracam pobocznie uwagę na to, co zużytkuję poniżej, że relikwiarz na schowanie kości nazwano tu grobem = *sepulchrum*). Ale już w następnym roku, 1634, doczekała się ta starzyzna nowego przeznaczenia. Kaplica św. Piotra (Wazów, Nr. 4) miała zdawna przywilej, że w pewnych dniach świątecznych okazywano tam «rękę św. Stanisława», w rzeczy samej tylko jedną kość, oprawioną w osobnym relikwiarzu w kształcie ręki, który wystawiono na widok na tablicy srebrnej złożonej. «Ale teraz — tak czytamy w *Wizycie Zadzika* — kiedy śp. król Zygmunt III-ci podarował nową tumbę na schowanie relikwii św. Stanisława, odtąd więc przechowuje się ręka w starej tumbie: *nunc autem post donationem tumbae majoris pro reliquiis s. Stanislai per seren. Sigismundum III Reg. Pol. factam, in antiqua tumba ibidem deportata asservatur*». Spomina też *Wizyta* o dezolacji starej tumbi, przyczem dowiadujemy się, że miała architekturę z kolumnkami, i figury ludzkie: *tumba antiqua habet multos in argento defectus, in aliquot enim partibus personae XIX fusilis argenti desunt et particulae multae aliquot columellarum* (fol. 90). Ale na tem nie koniec jej późniejszych losów.

¹⁾ Andr. Cricii Carmina edidit Cas. Morawski Cracoviae 1880, libri IV carmen 68.

²⁾ Justus Decius: *De vetustatibus Reg. Pol.*, przy kronice Miechowity, fol. 84; cfr. MPH, III, 91.

Rabunku szwedzkiego szczęśliwie uniknęła, a po stracie relikwiarza z daru Zygmunta III-go, przełożono do niej kości św. Stanisława, i ustawiono znowuż na ołtarzu. I tutaj spominają potem Wizyta Trzebieckiego, z dodaniem wiadomości historycznej, że wedle starej tradycji pochodziła z daru św. Kunegundy: *in altari tumba antiqua lignea, laminis argenteis circumducta et deaurata, statuas parvas argenteas habens; hanc sancta Cunegundis comparasse ex traditione antiqua fertur* (I, 22). Byłaby to przednia wiadomość o wieku i pochodzeniu tumbi, gdyby nie to, iż można wykazać, że «tradycja» Trzebieckiego jest błędna, tak samo jak też błędna jest inna, która przypisała fundację Elżbiecie Łokietkówniej, matce Ludwika Węgierskiego. Na jedno i drugie nie ma żadnego dowodu. Ale natomiast mamy świadectwo pewne, że fundatorem tumbi srebrnej wyłaczanej był nie kto inny jak — królowa Jadwiga Jagiełłowa. W Roczniku Wikaryjskim, spisany i rozłożony w rękopisie na dwie kolumny, znajdujemy pod rokiem 1087, na pierwszej kolumnie, zapiskę przejętą ze starszych Roczników o przeniesieniu ciała św. Stanisława na Wawel: *Lampertus episcopus et canonici cracovienses sancti Stanislai corpus ad ecclesiam cathedralem transtulerunt; a obok, na drugiej kolumnie, objaśnienie samegoż rocznikarza: «Jadwiga, która leży przed cyborjum, okryła jego grób złoconem srebrem; Elżbieta zaś, fundatorka kaplicy św. Krzyża, przyozdobiła jego głowę drogiemi kamieniami: Hedvigis quae jacet ante ciborium cooperuit argento deaurato sepulchrum ejus; Elisabeth vero fundatrix capellae s. Crucis ornavit caput ejus gemmis et lapidibus praetiosis»* (MPH. III, 68). Elżbieta fundatorka kaplicy Świętokrzyskiej (Nr. 1) i relikwiarza na głowę św. Stanisława (jest dotąd w skarbcu katedralnym), to nie Łokietkówna, lecz Austrjaczka, żona Kazimierza Jagiełłończyka; zaś Jadwiga «która leży przed cyborjum», to królowa Jadwiga; a «sepulchrum» jak objaśniono wyżej, to nie grób, lecz trumna ołtarzowa. Mamy tu zatem świadectwo pewne, że tumba złocona była darem królowej Jadwigi; a w obec takiego pochodzenia miło nam znaleźć w Wizycie Trzebieckiego, na innem miejscu, jeszcze drugi obszerniejszy opis tego dzieła sztuki, niestety zaginionego. Przytoczę cały tekst. Wizyta spominają naprzód o sarkofagu zrabowanym przez Szwedów, a dalej:

Nunc vero post hostilitatem sueticam extat et reperta est tumba — longitudinis circiter trium cubitorum, latitudinis vero alteri et medii, in parte inferiori altitudinis trium circiter palmarum, non pure argentea, sed tantum tabulis seu laminis argenteis inauratis, historiam martyrii sancti pontificis opere fusivo repraesentatibus, omni ex parte circumducta. Et quidem a latere sacelli extant tabulae VI; in prima a parte evangelii aquilae tres corpus sancti Stanislai dissectum in unum congerentes, in secunda personae VI, in tertia personae V, in quarta personae II, in quinta personae III una Petrovini cum sarcophago, in sexta personae II repraesentantur. A latere vero versus majorem chorum itidem a parte inferiori extant tabulae VI, in quarum prima a parte evangelii personae II una absque capite, in secunda persona I altera in tumbeccula, in tertia personae III una carens capite, in quarta personae II, in quinta personae II, in sexta personae nullae repraesentantur. Item in eadem tumba a parte evangelii extat signum aquilae et personae IV ac columnae pyramidales III; similiter a parte epistolae extat signum aquilae et personae V, ac similiter columnae III laminis argenteis inauratis obductae. A parte vero

superiori ejusdem tumbae summitas tenuior tabulas XVIII continet, in quarum unaquaque personae habitu pontificali insignitae reperiuntur; in vertice vero ejusdem partis superioris extant coronullae in nonnullis locis effractae II, 400 sq.

Z tego opisu można już wyrozumieć, że tumba z daru królowej Jadwigi, drewniana okryta blachami srebrnymi złoconymi, roboty odlewanej, długa na trzy a szeroka na półtora łokcia, była oczywiście wymierzona na całą długość retabulum, i że miała taki kształt jaki w średnich wiekach nadawano zwyczajnie relikwiarzom-sarkofagom tj. kształt podłużnej skrzyni, albo lepiej powiedzieć podłużnego domku, nakrytego dachem siodłowym o dwóch szczytach. Ściany podłużne miały po sześć tablic z obrazów z żywota i cudów Świętego, zapewne rozdzielonych owymi «kolumnkami» spomnianymi u Zadziaka, które może wiazały się górą w trójlistne arkady. Trudniej wyrozumieć układ i ornamentację ścian bocznych szczytowych, gdzie były «znaki orłów» i po trzy «kolumny piramidalne». Piramidy to zdaje się pinakle, po trzy z każdej strony, w nasadach i przy górnej krawędzi dachu. Na części wierzchniej tj. na dwóch nachylonych połaciach wieka było osiemnaście tablic, każda z postacią biskupią. Jeżeli to byli biskupi krakowscy, wedle Katalogu I-go, to osiemnastu starczyłoby tylko aż do Iwona włącznie, zmarłego w roku 1229. Więc raczej byli to Święci stanu biskupiego, z kalendarza. Na samej krawędzi wieka biegła korona, w czasie Wizyty już najmocniej zdezelowana.

Taka była ta tumba; ale cóż się z nią stało? Oto, gdy już zamówiono w Gdańsku relikwiarz czwarty, i posyłano złotnikowi srebra zewsząd zebrane, okazało się, że jeszcze brak srebra; posłano mu zatem starą tumbę królowej Jadwigi, na materiał¹⁾.

Czy jednak nie ma gdzie choćby śladu zewnętrznego wyglądu tego relikwiarza, tak marnie zagubionego; czy nie odrysowano go, może w jakim rękopisie z miniaturami? Otóż wiadomo, że w pontyfikacie biskupa Erazma Ciołka (rękopis Muzeum ks. Czartoryskich) jest miniatura przedstawiająca ceremoniał koronacyjny; a ponieważ koronacje królów odbywały się przed ołtarzem św. Stanisława, jeżeli więc miniatura jest wierną, to na ołtarzu powinien być wyobrażony relikwiarz królowej Jadwigi. Figura 25. daje reprodukcję tej miniatury. Niestety architektura kościoła nie wzbudza zaufania, bo daje obraz wnętrza jakiegoś kościoła fikcyjnego, a nie katedry gotyckiej na Wawelu. Ale rysunek ołtarza, i tego czegoś co jest na nim, a raczej po za nim, przypomina bać co bać niektóre szczegóły z opisu Trzebickiego. Po za mensą widać niby nasadę, równej z nią długości, z wyrostem wklęsłym po stronie prawej, w kształcie konsoli; strony lewej nie widać. Zrazu zdawałoby się, że to zwyczajna predella; ale skoro dwa lichtarze nie stoją na niej lecz na mensie, więc trzeba rozumieć, że to jest albo spód ołtarza szafiastego, z otwartym skrzydłem, więc tryptyk króla Zygmunta I-go; albo, jeżeli go jeszcze nie było wtenczas kiedy miniaturzysta malował, to może — tumba na retabulum. Na przedniej ścianie odznacza się kilka obrazów, widocznie płaskorzeźbionych. Pola obrazowe są rozdzielone kolumnkami, a zamknięte arkadami. Wieko, o wyraźnym spadzie, wydłuża się po nad boczny wyrost konsolowy; a najciekawsze to, że kolumny rozdzielające pola

¹⁾ Acta actorum Capituli Crac. u Polkowskiego.

obrazowe przebijają się przez wieko i mają kapitele roślinne. Na miniaturze jest to wszystko przeciągnięte barwą złotą. Czy to jednak dowolna fikcja miniaturzysty, jak architektura kościelna, czy wierniejszy obraz ówczesnego ołtarza z relikwjarzem, nie śmiem orzekać.



Fig. 25. Ołtarz św. Stanisława w d'le miniatury szesnastego wieku.

Ale idźmy dalej, i pytajmy: jakże było jeszcze dawniej, w czternastym i trzynastym wieku? Wchodzimy tu już w okres katedry romańskiej, kiedy w roku 1253 i 1254 zaszła kanonizacja, a potem podniesienie kości św. Stanisława z pierwotnego grobu (w kaplicy Nr. 4, o czem powiem niżej i przeniesienie ich na ten tutaj ołtarz. Wiadomo, że znaczną część relikwii rozdano wtedy innym kościołom polskim — do Gniezna, Poznania, Sandomierza, a nawet i królowi czeskiemu do Pragi. Co zostało przy katedrze, to schowali biskupi i upoważniona przez Stolicę Apostolską do spółdziału przy tym akcie św.

Kinga — «w przyzwoitem zamknięciu: *felix denique domina, accepta auctoritate apostolica, propriis manibus ossa gloriosi ac sanctissimi martyris levavit lacrimisque uberrimis cum summa devotione lavit, ac mediante domino Prandotha cracoviensi episcopo ceterisque canonicis in conclavi decenti recondi praecepit*». Tak czytamy w Żywocie św. Kingi, spisany koło roku 1329 (MPH. IV, 711), z kąd widoczna, że w czasie uroczystości kanonizacyjnych nie było jeszcze relikwjarza-sarkofagu na całą długość ołtarza, bo «przyzwoite zamknięcie» to oczywiście tylko schowanie wewnątrz ołtarza. Długosz spomina potem o «szkatułach z daru św. Kingi: *thecas honestissimas*». Mogły być sprawione później tj. po roku 1254; ale sama okoliczność, że jest mowa o tekach w liczbie mnogiej, świadczy już za tem, że to były relikwjarze drobniejsze. A mniemam, że były dwa, jeden na rękę, a drugi na głowę św. Stanisława; bo należy wiedzieć, że od samego początku odprawiania nabożeństwa do św. Stanisława była też osobna część kultu: okazywanie głowy; i już w roku 1328 wydał biskup Jan Grot nowy o tem statut, mocą którego ustanowił, że ofiary składane przez wiernych przy głowie św. Stanisława, które pobierali kanonicy, mają płynąć odtąd na rzecz księży Wikarych: *Damus eisdem vicariis offertorium de capite beati Stanislai, quod canonici percipere consueverunt* (KK. 145). Rozumie się, że głowę okazywano w relikwjarzu. Ale tak samo było też okazywanie ręki św. Stanisława, oczywiście także w tece, wyrobionej zapewne na kształt ręki po łokieć. Te dwa relikwjarze mogły być otóż z daru św. Kingi.

Co przytem godne uwagi, to że i głowy i ręki nie okazywano na ołtarzu św. Stanisława, lecz jak okaże niżej, w kaplicach św. Piotra i św. Mikołaja (Nr. 4 i 20); a dłaczego nie na ołtarzu? powód był taki:

Nie wystawiono tego ołtarza dopiero dla św. Stanisława, podczas kanonizacji; stał już dawno przedtem, pod tytułem św. Florjana, i miał też jego relikwie, a w roku 1254 tylko przystawiono kości nowego Świętego. Florjan jest na tym ołtarzu starszym, i był patronem Polski na siedemdziesiąt lat pierwej. O jego relikwjach, schowanych w głębi ołtarza, spominają też wszystkie Wizyty: *sub mensa reliquiae s. Floriani* (Trzebicki I, 22); *mensa altaris marmorea rubea — penes quam ossa s. Floriani martyris quiescunt in alia simili marmorea theca* (Zadzik 41 v.). Nie miał tak kosztownych relikwjarzy jak św. Stanisław; była poprostu trumienka kamienna, z czerwonego marmuru; ale warto dochodzić — kiedy ją tu złożono. Odsłoni się przy tem nowy szczegół dotyczący kościoła romańskiego.

Wiadomo że w dwunastym wieku, nietylko w Krakowie, ale i przy kościele katedralnym nikomu jeszcze nie przychodziło na myśl, że biskup Stanisław, już dawno zmarły, doczeka się kanonizacji. Poruszył tę myśl dopiero biskup Wincenty (Kadłubek) i przygotował umysły w swojej Kronice. Ale poprzednicy Wincentego nie myśleli o tem, a jeden z nich, Gedko (1166—1185), prosił nawet papieża, aby raczył wybrać w kościołach rzymskich ciało jednego ze św. męczenników, i przysłać w darze dla katedry krakowskiej, «albowiem ten kościół biskupi nie ma żadnego Świętego, któryby mógł być tego królestwa opiekunem i pomocnikiem». Jak przyszło do tego, że papież podarował katedrze krakowskiej ciało św. Florjana, i w jaki sposób przywieziono je

w roku 1184 do Krakowa, a następnie złożono na tym ołtarzu, o tem donosi pismo pod tytułem *Translatio s. Floriani*. Jest to dodatek do Legendy św. Florjana, który znajduje się też po rękopisach we wszystkich zbiorach legend i kazań o Świętych Polskich; autor i czas spisania nie znany (najnowsze wydanie Kętrzyńskiego, MPH. IV, 755). Z *Translacji* obchodzi nas szczególnie ustęp o przywiezieniu i ulokowaniu relikwii na ołtarzu w kościele romańskim. Tekst jest taki: *Residuum autem reliquiarum —* tak pisze autor, albowiem jedną część relikwii ostawiono po drodze na północnem przedmieściu Krakowa, gdzie też zaraz poczęto budować nowy kościół na cześć św. Florjana — *in castro cracoviensi in ecclesia cathedrali in loculo marmoreo satis bene ornato in medio ecclesiae decenter recondunt, quod usque hodie constat omnibus notissime* ¹⁾. *Locus marmoreus* = trumienka marmurowa, to niewątpliwie to samo co jeszcze widziała Wizyta Zadzika i nazwała «teka», spominając przy tem, że była z czerwonego marmuru. Ale co ważniejsza, to «*in medio ecclesiae*». Wiadomo, że *medium*, *meditullium*, albo i *centrum ecclesiae*, te wyrazy oznaczają w łacinie średniowiecznej nie środek długości albo szerokości kościoła, lecz kwadrat przecięcia nawy z transeptem, niemieckie *Vierung*, czyli kwadrat przed chórem i przed krzyżem tryumfalnym, a w bazylikach bez transeptu — ostatni kwadrat nawy korpusu ²⁾; w każdym razie, miejsce architektonicznie wybitne. Stawiano też na tem miejscu ołtarze na cześć patronów, albo nagrobki fundatorów. W katedrze kolońskiej przedgotyckiej, gdy w roku 1166 otrzymała relikwie śś. Trzech Królów, odtąd współpatronów kościoła, urządzono dla nich ołtarz *in medio ecclesiae* ³⁾. W katedrze krakowskiej, gotyckiej, stoi ołtarz św. Stanisława i św. Florjana w samym skrzyżowaniu nawy z transeptem, a więc także *in medio ecclesiae*. Ale rozchodziłoby się właśnie o to, czy nieznanemu autorowi *Translacji* pisał w czternastym wieku, już w myśl katedry gotyckiej, czy też dawniej, za czasów kościoła romańskiego. Jak powiedziano wyżej, podczas fabryki gotyckiej nie ruszono ołtarza z miejsca; stoi więc dotąd tam, gdzie i w kościele romańskim; gdyby się zatem okazało, że *Translacja* była spisana w dwunastym albo trzynastym wieku, to w takim razie słowa «*in medio ecclesiae*» odnosiłyby się do kościoła romańskiego, a ztąd wynikałoby razem, że miejsce ołtarza to był centralny punkt jego «środku», czy to był kwadrat przecięcia transeptu z nawą, czy tylko ostatni kwadrat nawy. Dla rekonstrukcji planu kościoła romańskiego jest to kwestja pierwszorzędnej wagi; warto więc dochodzić czasu, kiedy spisano *Translację*. Otóż wydawca w MPH. twierdzi, że dopiero w połowie czternastego wieku, i opiera się na tem, że w *Translacji* jest mowa o możliwym napadzie «Prusaków» na Kraków; bo gdy pod imieniem Prusaków należy rozumieć Krzyżaków, którzy jednak przed czternastym wiekiem nie byli jeszcze wrogami Polski, więc dopiero w tym wieku spisano *Translację*. Tak Kętrzyński. Zbadajmy te argumenty. Okazja i powód spomnienia w *Translacji* o Prusakach była

¹⁾ Nadmieniam, że końcowy ustęp: *quod usque hodie constat omnibus notissime*, w wydaniu Kętrzyńskiego opuszczony, znajduje się w wydaniu Legendy przy Długosзовym Żywocie św. Stanisława, Cracoviae 1511, pag. 131 v.

²⁾ Müller und Mothes: *Illustrirtes archeologisches Wörterbuch* Leipzig 1877.

³⁾ Schmitz *loc. cit.* str. 9.

ta, że kiedy w roku 1184 przywieziono św. Florjana do Krakowa, tedy przystanął najprzód pod miastem, na polu od strony północnej, dając tem znać, iż chce aby w tem miejscu zbudowano dla niego kościół, i ozwał się przy tem: «będę bronił tej części miasta «a Pruthenis», ale przyjdzie po mnie patron tego królestwa, który zasiędzie na swej stolicy, a ten obroni miasto z drugiej strony, od pogan i innych nieprzyjaciół». Ten patron, to oczywiście św. Stanisław; widoczna zatem, że Translację spisano dopiero po kanonizacji tj. po roku 1253. Ale przeciw Kętrzyńskiemu mniemam, że spisano ją nie dopiero w czternastym wieku, lecz rychło po kanonizacji; a to z następujących powodów. Przedewszystkiem rozumiem, że «Prutheni» jest błąd pisarski, popelniony w pierwowzorze obu znanych tekstów, zamiast Rutheni. Tę samą omyłkę znajdujemy w Roczniku Traski: 1244 Prutheni per frequentes insultus Lublin et Secechow devastant, gdy w innym pokrewnym Roczniku (Crac. Compit.) czytamy to samo poprawniej: 1244 Rutheni per frequentes insultus etc. Omyłkę można zrozumieć gdy przypomnimy, jak łatwo było w piśmie scholastycznym czytać Pr. zamiast R. O napadach Prusaków aż na Kraków nigdy nie było mowy; ale Rusini napadali często, razem z Tatarami, i to właśnie najgroźniej w trzynastym wieku. Wreszcie, identyfikacja Prusaków z Krzyżakami, to już pomysł całkiem nieudatny; a z tem upada też cała argumentacja na rzecz czternastego wieku. Odślaniają się natomiast argumenty na rzecz trzynastego. Najprzód ten, że Translacja zamyka się słowami: «wiadomo to wszystkim do dziś dnia», co odnosi się do złożenia relikwii św. Florjana w trumienice marmurowej na ołtarzu na środku kościoła. W czternastym wieku niktby już nie mógł tak pisać o fakcie z roku 1184; ale w połowie trzynastego jeszcze można było mieć o tem wiadomość od świadków. To jeden argument; a drugiego dostarczy styl i dykcja. Translacja zaczyna od słów: nam ut annales historiae et chronicae regum et principum Poloniae tradunt, corpus sive ossa s. Floriani etc. Otóż chyba to nie jest przypadek, że i w Żywocie św. Stanisława, spisanym koło roku 1253 przez Wincentego Kieleckiego, część historyczna rozpoczyna temiż słowami: tradunt annales Polonorum historiae etc.¹⁾ Dykcja ta sama jest dla mnie wskazówką, że i Translacja św. Florjana wyszła z pod pióra Kieleckiego, tem pewniej, że słowa prorocze o obronie Krakowa, włożone w usta św. Florjana, są przecież powiedziane także na cześć św. Stanisława. Ale ktokolwiek był autorem, tyle widoczna, że Translacja była spisana w trzynastym wieku, że medium ecclesiae odnosi się zatem do kościoła romańskiego, i że w roku 1184 ustawiono ołtarz św. Florjana, czyli dzisiejszy św. Stanisława na takim miejscu, które było podówczas albo skrzyżowaniem nawy z transeptem, albo ostatnim kwadratem nawy korpusu. Przyda się to do rekonstrukcji planu.

¹⁾ Wydanie Bandkiewicza przy Kronice Galla, Warszawa 1824 str. 321; obacz moją rozprawę o Wincentym Kieleckim: Rozprawy Wydziału hist.-filoz. Akad. Umiej. Tom. V.

ROZDZIAŁ XVII.

Korpus kościoła; rzeźby XIV-go wieku przy portalu zachodnim; drzwi Kaźmierzowskie; ołtarz i grobowce Kmitów; grobowiec Jagiełły i jego pierwotne miejsce; organ większy. Fig. 26. Rzeźba przy portalu zachodnim. — Fig. 27. Z drzwi żelaznych Kaźmierz Wielkiego. — Fig. 28. Sarkofag Jagiełły.

Korpus kościoła ma trzy nawy o trzech przęsłach, a po za nimi sześć kaplic i dwie wieże. Ściany nawy głównej przechowały się w pierwotnym stanie (fig. 22.), i nawy boczne mają też pierwotną wysokość, która nie dochodzi połowy wysokości nawy środkowej. Od strony zachodniej podpierają budowę dwa filary zewnętrzne, narożne skośne, które wciągnięto następnie do wnętrza dwóch kaplic później przybudowanych, Nr. 1 i 23, podobnie jak i przypory nawy środkowej, proste, które widać na facjacie tylko w częściach wyższych (fig. 58.).

Facjata ma górą okno «cyrkułowe» (Rachunki 1661), a spodem wejście, obecnie główne. Portal jest marmurowy o dwóch kolumnach, ma zamknięcie w półokręgu, a po nad nim ornament: tarczę herbową owalną, od której spadają na boki dwa festony roślinne (fig. 3.). Jest to barok z pierwszej połowy siedemnastego wieku. Ale przechowały się przy nim pozostałości pierwotnego portalu gotyckiego. Po za festonami rysują się na ścianie, pod tynkiem, kontury dawniejszego zamknięcia w ostrołuku, obszerniejszego, którego nasada przypadała na tej samej wysokości co i dzisiejszego półokręgu; zaś wyżej nad ostrołukiem, pod daszkiem okapowym osiemnastego wieku, widać stary gzyms ciosowy, a tuż nad nim tarczę skośną gotycką, wyrzeźbioną na większym kamieniu, z herbem Poraj (róża). Było na stolicy krakowskiej dwóch biskupów tego herbu: Bodzanta z Jankowa, pod którego rządami odbyła się konsekracja kościoła w roku 1364, i Zawisza z Kurozwęk (1379 † 1381), fundator kaplicy Nr. 2. Zrazu możnaby więc mniemać, sprzecznie z wywodami poprzedniego Rozdziału, że to Poraj Bodzanty, i jego też portal zachodni. Ale że kamień herbowy jest później dostawiony, więc widocznie dopiero Zawisza założył to wejście zachodnie, oczywiście dlatego, że jego poprzednik, Florjan z Morkska, skasował wejście w północnem ramieniu transeptu i zabudował kaplicą.

Z obu stron portalu marmurowego, tuż po za kolumnami, odkryły się teraz kamienie ze starą rzeźbą. Oczyszczano właśnie zewnętrzne ściany obu kaplic zachodnich, ciosowe, z tynku tu i owdzie narzuconego, a kiedy robota zbliżała się już do portalu, okazały się w kątach najprzód miejsca wkleśłe, niby nyże zawalone cegłą, a gdy ją wydobyto, odsłoniły się z obu stron piaskowce, 93 × 52, grubości 28 cm., wpuszczone w mur facjaty na wysokości około półtora metra, a okryte płaskorzeźbą widocznie czternastego wieku. Kamienie są uszkodzone, z obu stron od góry do dołu obcięte, jakżeby kiedyś od czego innego odłupane. Rzeźby przedstawiają: jedna Archaniola Michała (fig. 26.), druga św. Małgorzatę, oboje ze smokiem. Przedmiot jest ten sam co na dwóch zwornikach kaplicy Nankierowskiej (Rozdział III.); ale rysunek i technika odmienne,



Fig. 20. Rzeźba przy portalu zachodnim.

zbliżone raczej do zworników chóru (Rozdział IX.). Oboje Święci mają głowy umieszczone w wykrojach trójlścia; tło górne jest wypełnione ornamentem z wymiarków, między którymi znowuż po dwa smoczki; spodem i górą biegnie gzymsowina gotycka, dowód, że kamienie były składowymi częściami jakiejś większej konstrukcji. Ale jakże wyrozumieć powód umieszczenia dwóch rzeźb, już dawniej uszkodzonych, w tych tutaj miejscach, które zdaje się były zawsze po za wnęką wejściową; i czyż portal gotycki był tak szeroko rozłożony, że sięgały aż na ściany facjaty? Nie sędzę i mniemam raczej, że te rzeźby są fragmentami skasowanego portalu w północnem ramieniu transeptu (walki ze smokami nadawały się też głównie na północną stronę kościołów, jak i kaplica Nankierowska jest północną), i że je tam wylupano a przeniesiono tutaj, przy adaptacji pierwotnego w tem miejscu okna na portal, około roku 1380, i wmurowano po bokach. Gdyby nie tak, toć oprócz tych dwóch kamieni musiałyby tu być jeszcze inne portalowe gotyckie, pod i nad nimi, frontoniki czy fiale, a tego nie ma śladu. Kiedy potem w piętnastym wieku przystawiano kaplice zachodnie Nr. 1 i 23, w takich rozmiarach iż miały zachodzić aż na płaskorzeźby, więc uczyniono w murach wycięcia niżowe, widocznie w tym celu, aby rzeźby ostały na widoku. Sprawia to takie wrażenie, jakżeby wtenczas przywiązywano do nich szczególną wagę. I dopiero w siedemnastym wieku, przy budowie portalu barokowego, zawalono wszystko cegłą i tynkiem.

Oprócz tych dwóch rzeźb, jest tu jeszcze inny zabytek portalu gotyckiego: drzwi drewniane, okryte blachą i skośną kratą żelazną, (fig. 27.). Krata jest nałożona w taki sposób, że w każdym raucie pojawia się koronowana majuskuła K, wyrobiona na blasze robotą trybowaną, a szyny kraty, przekrzyżowane, są przytwierdzone gwoździami o główkach kształtu róży lub gwiazdki. Jest to rzecz wcale piękna, i niewątpliwie Kaźmierzowska, bo rysunek majuskuły jest ten sam co na monetach króla Kaźmierza, co dowodzi, że to są drzwi jego fundacji, przeniesione tutaj zapewne także z północnego portalu. Siegały też oba skrzydła zrazu tylko do początku arkady (obacz dosztukowanie na fig. 3.), wskazówka, że otwór pierwotnego portalu był tylko po nasadę arkady, a wyżej zapewne tympanon. Ile wiadomo, nie mamy obecnie w Polsce starszego zabytku ślusarstwa.

Budowa korpusu musiała być wykończoną nie dopiero na konsekrację (1364), lecz kilkanaście lat przedtem, bo już w roku 1349 założył biskup Bodzanta w nawie głównej, pod trzecią arkadą strony lewej, nowy ołtarz pod tytułem św. Marcina (obacz na fig. 5.), jak świadczy L.Bnf.: *altare s. Martini non habet capellam propriam, sed situm est circa unum fornicem ecclesiae versus aquilonem in corpore, capellae ss. Innocentium (Nr. 20) confrontatum, quod Bodzanta de Jankow episcopus cracoviensis A. D. 1349 ad petitionem magistri Petri cantoris crac. fundavit et dotavit, cujus foundationis et dotationis non exstat casu aliquo amissum privilegium (I, 225)*¹⁾. Wszystkie inne ołtarze na korpusie są pó-

¹⁾ Nie znamy aktu biskupa Bodzanty; można jednak być pewnym, że data roku 1349 jest autentyczną, bo wynika z porównania treści innych aktów z roku 1349 i 1357 (KK. 186, 187, i 210). Nie warto rozwodzić tych drobiazgów; ale jest przytem inna kwestja, którą należy tu wyjaśnić, aby później nie bałamucić przy dochodzeniu ubikacyj nowego i starego kościoła, mianowicie: gdzie był pierwotnie kapitułarz katedry gotyckiej? W Kalendarzu kapitułnym zapisano pod dniem 2 Grudnia: *altare s. Martini*

źniejsze tj. fundowane dopiero po roku 1364. W tem miejscu zwracam jednak uwagę na fakt znaczący, że gdy na chórze i w okolo ambitu nie znalazło się (oprócz kaplicy św. Mateusza?) nic takiego o czem możnaby twierdzić, że było już przed rokiem 1320 tj. przed rozpoczęciem budowy gotyckiej, to przeciwnie w korpusie znajdujemy coraz więcej

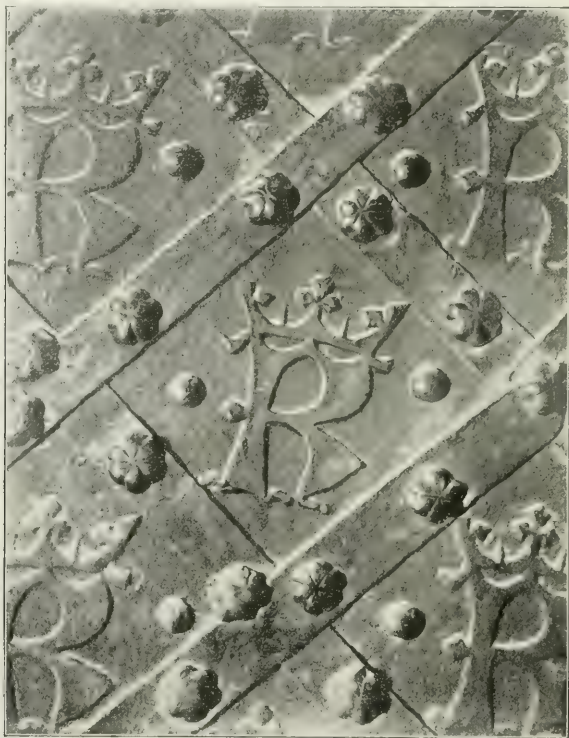

Fig. 27. Z drzwi żelaznych Kaźmierza Wielkiego.

remanentów romańskich, i to nie tylko pod ziemią, jak krypta, ale i w górnym kościele. Dla łatwiejszego przeglądu rzeczy wymienię jednak naprzód to wszystko, co przybyło po roku 1364.

*in capitulo est exstructum, in quo capitulum ecclesiae cracoviensis notariatum sibi procuravit, dando ipsum in officium manuale honorabili viro domino Nicolao de Przywiecierzno de armis Nałęcz, baccalau-
reo in decretis, notario ipsorum primo.* Tak odczytał wydawca Kalendarza w powtórnym wydaniu MPH. VI, 675. Wynikałoby ztąd, że ołtarz św. Marcina nie stał w korpusie kościoła, lecz w kapitułarzu. Tymczasem w pierwszym wydaniu (Bielowskiego, MPP. II, 930) czytaliśmy: *altare s. Martini in titulo est extinctum, in quo etc.* Nie ubliżając biegłości paleograficznej młodszych wydawców, należy podnieść,

W roku 1376 założył starosta krakowski Jasiiek Kmita ołtarz pod tytułem św. Antoniego. Sytuację ołtarza pod drugą arkadą strony prawej, jak obacz na fig. 5, określa LBnf.: in parte meridionali corporis ecclesiae, uno fornici applicatum (I, 250); zaś Inwentarz z roku 1563: inter primas duas fornices templi ab hostio majori occidentali a parte dextra (fol. 102).

Akt fundacyjny z roku 1376, wydany pod imieniem biskupa Florjana, oznajmia że: nobilis et strenuus vir dominus Johannes Kmita heres de Wysznica capitaneus crac. zastrzegł przy fundacji ołtarza prawo patronatu dla swego rodu (KK. 295). W kilka miesięcy potem zdarzyła się w Krakowie, pod zamkiem, krwawa bójka między ludźmi dworskimi a Węgrzynami będącymi podówczas przy boku królowej matki Elżbiety. Wdał się w nią starosta z urzędu, aby uśmierzyć, ale Węgrzy postrzelili go na śmierć. Pochowano go zatem przed ołtarzem św. Antoniego «pod tablicą spiżową», którą jeszcze widziała Wizyta Lubieńskiego¹⁾. Później, na początku szesnastego wieku, przybyła przed ołtarz druga tablica spiżowa, wielkich rozmiarów, z wyobrażeniem rycerza — Piotra Kmity, marszałka wielkiego koronnego i wojewody krakowskiego, zmarłego w roku 1505. Był to prawnuk starosty Jaśka; tablica była umieszczona «po lewej stronie ołtarza» (Trzebicki 13), jak miemam, stojąca pod filarem. Przechowała się dotąd, tylko że w roku 1746 wyniesiono ją ztąd, nie wiedząc po co, i zawieszono na ścianie przy zachodnim wejściu do kościoła (tak samo przeniesiono też wtedy tablicę kanonika Borka, także z szesnastego wieku, o czym są w Rachunkach zapiski, wcale zabawne: «kamieniarzowi od przeniesienia Kmity cum reverendo Borek do drzwi kościelnych; od trynkowania starych nagrobków i wykorygowania filaru; opłatnikowi od chędożenia osób Cmitae et reverendissimi Borek»). Nie koniec. Pod tą samą arkadą był jeszcze naprzeciw ołtarza pomnik marmurowy ostatniego z Kmitów, także Piotra, i także marszałka i wojewody krakowskiego, zmarłego w roku 1553, oparty o przeciwległy filar. Jest to ten znany wspaniały posąg rycerza epoki odrodzenia, nieco nadnaturalnej wysokości, na postumencie i w niżej renesansowej, wykuty w czerwonym marmurze. Plan drezdeński ma go jeszcze na pierwotnym miejscu, przy filarze naprzeciwko ołtarza św. Antoniego, jak obacz na fig. 5. Ale w roku 1746 przesunięto go także ku drzwiom kościoła, o czym też zapisano w Rachunkach wydatek: «mularzowi od przeniesienia statuy Kmity na insze miejsce». I jeszcze jedno. Starowolski przywodzi tekst modlitewny odpisany z tablicy «przy ołtarzu Kmitów» (ad altare Cmitharum), położonej tu niegdyś przez wdowę po ostatnim Kmicie. Końcowy ustęp modlitwy był taki: «i wszystkich Kmitów którzy odpoczywają przy tym ołtarzu, przyjmij na łono Abrahama». (Monumenta 27). Było tu zatem pod arkadą całe

że to co LBnf. ma w dalszym ciągu o ołtarzu św. Marcina: collatio et jus patronatus praefati altaris pleno jure pertinet ad capitulum cracoviense, qui obtinuerunt et ordinarunt quod Sbigneus episcopus cracoviensis altaris praefati titulum extinxit et altare manuale creavit eo fine, ut notarius etc. — ustęp ten stwierdza najpewniej, że Bielowski czytał lepiej. Nie ma więc mowy o ołtarzu św. Marcina w kapitułarzu, bo ten ołtarz stał na kościele tj. w korpusie, w miejscu wyżej określonym, gdzie go też spominają wszystkie późniejsze Wizyty.

¹⁾ Łętowski 15.

mauzoleum tego rodu, kaplica obwiedziona kratą, piękny kąt w kościele, co wszystko w osiemnastym wieku rozniesiono.

W kilka lat po fundacji Jaśka Kmity założył biskup Zawisza z Kurozwek kaplicę z ołtarzem pod tytułem Oczyszczenia NPM. (Nr. 2), której sytuację obok wieży (Nr. 3) określa akt fundacyjny z roku 1381: *capellam contiguam ecclesiae nostrae penes turrim versus ecclesiam s. Michaelis archangeli* (kościół na dziedzińcu zamkowym) *sitam fundavimus et dante Domino muros sine omni interpolatione seu intervalle perficiemus* (KK. 311). Razem z tem i w związku z kaplicą fundował też kolegjum Mansjonarzy, dla odprawiania we dnie i w nocy nabożeństwa śpiewanego tj. godzinek na cześć Najświętszej Panny. Śpiew miał być na dwa głosy: *cum nota et alta voce*, to znaczy śpiew z kontrapunktem. Takim samym śpiewem kontrapunktowym odprawiali już z dawna Wikarzy katedralni swoje godziny kanoniczne na chórze. Aby więc jedna muzyka nie przeszkadzała drugiej, ustanowił biskup porządek obu śpiewów: *ne per varii cantus confusionem divinum turbetur officium in praedicta ecclesia vel capella* (tamże). Niespełna w rok potem umarł Zawisza (1381), nie dokończywszy budowy kaplicy; a gdy po jego śmierci fabryka nie postępowała, więc jeden z następców biskupa przeniósł kolegjum Mansjonarzy stałe do kaplicy Marjackiej. Budowa kaplicy Zawiszyńskiej, na planie kwadratowym, oparta od wschodu o wieżę, a od północy o nawę boczną południową, wymagała tylko jeszcze dwóch ścian, pod kątem prostym. Wyciągnął je w roku 1425 synowiec biskupa, wojewoda sandomierski Mikołaj z Kurozwek i Michałowa. Są te mury ceglane. W piętnastym wieku nazywano kaplicę «Różyców», od róży na tarczy herbowej Kurozwek i chowali się też tutaj; a ostatni z rodu, zmarły w roku 1516, przydał ozdoby w malowaniach: *sacellum hoc domus Rosarum tabulis et picturis inornavit et decoravit*¹⁾.

Aż do tej pory była kaplica oczywiście gotycka. Ale w drugiej połowie szesnastego wieku przeznaczył ją biskup Filip Padniewski na miejsce spoczynku dla siebie, przebudował stylem włoskim «*de lapide sectili*» i nakrył kopułą (Trzebicki II, 155); była to jednak przebudowa tylko dekoracyjna, bo mury pierwotne ceglane ostały się. W dziewnastym wieku zmieniono jeszcze raz fizjonomię kaplicy, w «guście» nowego czasu (1830—1840). Nagrobki panów Różyców zniknęły.

Przed końcem czternastego wieku stanął jeszcze w nawie, pod trzecią arkadą strony prawej, ołtarz pod tytułem św. Krzysztofa, erekcji królowej Jadwigi, która w roku 1393 fundowała przy nim kolegjum Psalterzystów (KK. 393). Potem, w roku 1421, wyznaczył tu król Jagiello miejsce grobu dla siebie, pod posadzką tuż przed ołtarzem, i przydał funduszu: *pro secundo ministerio altaris s. Christopheri, sepulchro nostro contigui* (KK. 602). Sytuację ołtarza i grobu Jagielly w tem miejscu (jak też naznaczyłem na planie fig. 5. — obecnie nie ma tu żadnego znaku) stwierdza LBNf.: *altare s. Christopheri situm in corpore ecclesiae versus austrum, juxta sepulchrum Vladislai II Regis* (I, 226); tak samo też Inwentarz r. 1563: *altare s. Christopheri ad sepulchrum olim*

¹⁾ Z napisu u Starowolskiego 42.

Vladisłai Regis ex adverso sacelli Prandothae (Nr. 4) intra cancellos ferreos situm (fol. 106); i wreszcie Wizyta Maciejowskiego: altare S. Christopheri in corpore ecclesiae ad columnam ad partem meridionalem, eâdem crati ferrea qua et sepulchrum regis Jagiello circumseptum (fol. 233).

Po śmierci Jagielly (1434) ustawiono nad grobem sarkofag z czerwonego marmuru, wykonany w kształcie tumby wzniesionej na jednym stopniu, z wyobrażeniem leżącej postaci królewskiej (fig. 28.). Boki tumby są ozdobione tarczami herbowymi ziem polskich i litewskich, trzymanemi każda przez dwie osoby żałobne; na stopniu czołgają się sokoly i psy myśliwskie; a po nad tumbą wznosi się i okrywa ją baldakin, wsparty na ośmiu słupach. Było zrazu mniemanie, że sarkofag jest dziełem czasów dopiero Zygmunto-wskich, a to z powodu, że o królu Zygmuncie I-szym przechowała się wiadomość kronikarska, iż na grobie swego dziada położył napis: Sigismundus rex avo merentissimo instauravit etc. (Miechow. 454), a taki tekst jest właśnie wyrity na górnej części baldakinu. Nie trudno jednak rozemnać, że «instauracja» króla Zygmunta to tylko ta górna część baldakinu, stiukowa i renesansowa, gdy tumba i słupy są gotyckie. Trzeba też dodać, że instauracja wcale nie udatna. Ale kiedyż był wykonany sarkofag gotycki?

Długosz opisał w Historji powierzchowność Jagielly: wzrost mierny, głowę łysą, a twarz chudą i podłużną, «jak można widzieć na podobiznie marmurowej położonej nad grobem: quod ex marmureo simulacro busto suo superimposito licet cerni» (Opp. XIII, 534). Otóż, o tej «marmurowej podobiznie» zauważono już dawniej, że twarz Jagielly ma rysy indywidualne, które mógł uchwycić tylko rzeźbiarz żyjący współcześnie ze zmarłym królem. Rozumiano więc, że grobowiec musiał być wykonany rychło po śmierci królewskiej, za staraniem synów, a najpewniej — królowej wdowy Zofji. Ale w Historji Długosza jest jeszcze druga wiadomość: że ciało królewskie złożono «w grobie marmurowym dawno przygotowanym: in sepulchro marmoreo dudum pro illo praeparato» (tamże 530). Czy sepulchrum znaczy tu tylko grób pod posadzką, czy razem i grobowiec, jakoby także za życia króla zamówiony i wykonany, nie da się wyrozumieć. Dosłownie raczej tylko grób, gdyby nie to, że przydawka «marmurowy» obudza tu pewną wątpliwość, boć o samym grobie nie warto było Długoszowi zapisywać takiego szczegółu, z jakiego kamienia był zbudowany. Czy ściany grobu są rzeczywiście wyłożone marmurem, tego obecnie nie można stwierdzić; może to być; gdyby się jednak okazało, co prawdopodobniejsza, że nie są marmurowe, to w takim razie słowa «sepulchrum marmoreum» odnosiłyby się do tumby (jak wyżej: sepulchrum s. Stanisłai), a «dudum pro illo praeparatum» wskazywałyby nadto, że grobowiec był wykonany za życia króla, i to już «dawno» przed śmiercią. I mniemam, że stósowna po temu chwila mogła być właśnie około roku 1421, kiedy Jagiello fundował drugie ministerjum do ołtarza św. Krzysztofa: pro secundo ministerio altaris s. Christopheri, sepulchro nostro contigui. Tyle o tym sarkofagu. Godzien osobnego studjum porównawczego.

Przestrzeń pod trzecią arkadą była ujęta w formę kaplicy; i czytamy też w Opisanju z roku 1603: «Kaplica Jagiellowa między filarami, kratą żelazną zawarta, w której jest grób marmurowy króla Jagielly, i ołtarz z obrazem starym, na którym nama-

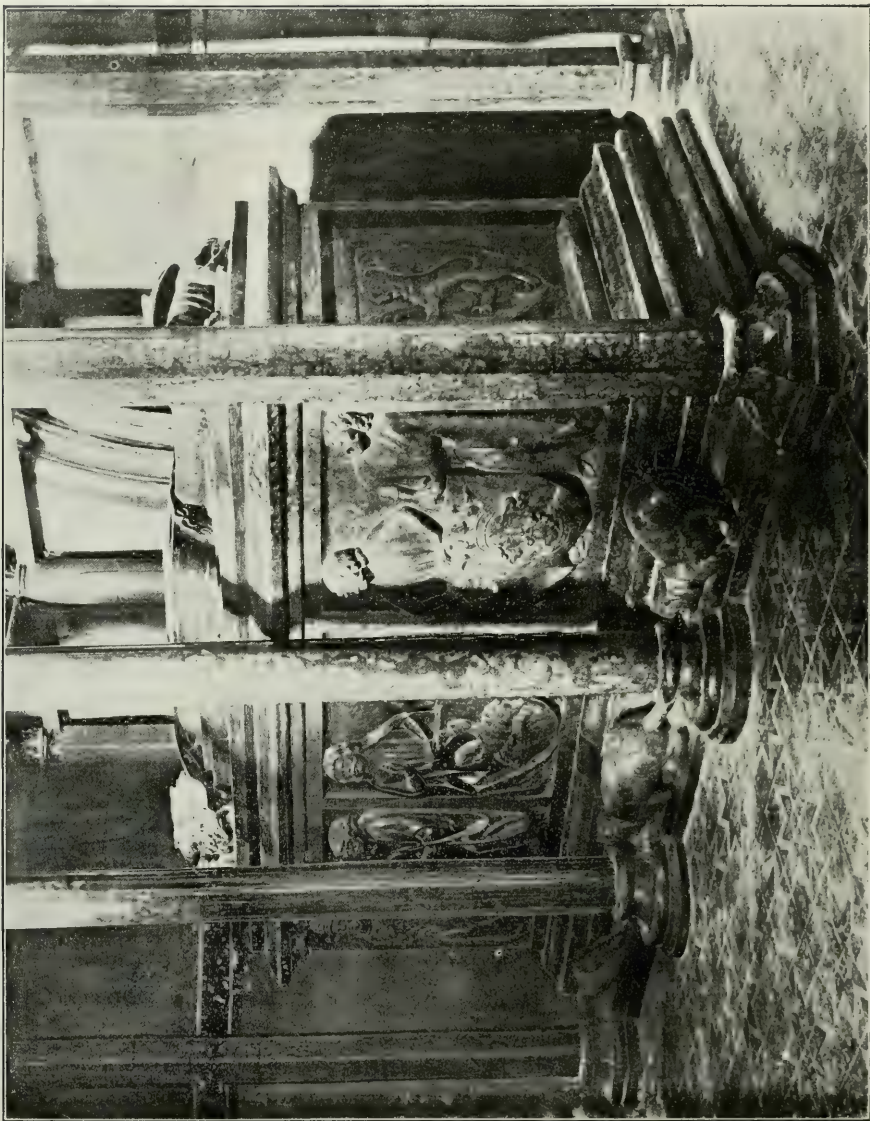

Fig. 28. Sankofa Jagielly.

lowano Jagiełłę jako Litwę do chrztu, a Jadwiga do unii z koroną przywoździ, akademie krakowską i psalterystów funduje». Obraz, o którym w roku 1603 mówiono, że jest stary, mógł być malowany w szesnastym, jeżeli nie w piętnastym wieku. Z tego wszystkiego nie ma jednak dziś ani śladu, zmieniono nawet tytuł ołtarza, okratowanie znikło, a grobowiec Jagiełły przeniesiono w roku 1753 na inne miejsce. Jaką uczyniono szkodę, łatwo wyobrazić gdy zważymy, że grobowiec Jagiełły, ustawiony wzdłuż pod arkadą, a sięgający baldakinem aż do ostrołuku, był nielada ozdobą całej nawy. I był też sarkofag nie przyścienny, jak Kazimierza Wielkiego i Jagiellończyka, o trzech ścianach, ale z czterech stron okryty rzeźbami, jako przeznaczony pierwotnie na wolne miejsce. Szkoda że to wszystko zburzono i rozniesiono. Ale nie dość. Bo ruszywszy sarkofag Jagiełły i przeniósłszy go na inne miejsce (dla pustej symetrii — o czem powiem w następnym Rozdziale), nie przeniesiono też ciała, lecz ostawiono je w grobie pod posadzką, bez żadnego znaku. I chodzą ludzie po tem miejscu, ani wiedząc, że mają pod nogami kości apostoła Litwy.

Czwarty ołtarz nawowy, pod tytułem św. Bartłomieja, był fundacją rodziny Szafrańców, która w czternastym wieku poczyniła być znaczną i zamożną¹⁾. Sytuację ołtarza, pod średnią arkadą strony lewej, określiły wszystkie Wizyty począwszy od LBnf. spominając że stoi «pod organem większym: altare s. Bartholomaei situm sub fornice uno in corpore ecclesiae sub organo (LBnf. I, 246); sub organo juxta columnam (Maciej. 402); sub organo majori» (Żadzik 20). Nazywano ten organ «większym», bo drugi «mniejszy» był na chórze, ustawiony na galerji, raczej na rusztowaniu drewnianem po nad stallami i nad lektorjum, o czem była mowa w Rozdziale VIII. Organ większy miał także swoją galerję, po nad arkadami, ale zawieszoną na kroksztynach wpuszczonych w mur oczywiście przy pierwotnej budowie kościoła. Dostęp był przez strych nawy bocznej północnej i przez otwór w murze magistralnym. Tak było aż do roku 1758, kiedy kapituła zbudowała przy zachodniej ścianie korpusu nowy «chór muzyczny», wsparty na czterech filarach. Zniesiono zatem galerję, a dla zrównania ściany po nad arkadami ścięto kroksztyny i zamurowano otwór.

¹⁾ Pauli loc. cit. 137, 51; 1406: altare huius per nos et nostros progenitores erectum.

ROZDZIAŁ XVIII.

Dwie kaplice najmłodsze. Fig. 28. Płyta nagrobna królowej Zofji.

Ostatnie i najpóźniejsze przybudowy korpusu, to dwie kaplice fundacji królewskiej, przystawione do zachodniego frontu kościoła po obu stronach wejścia, Nr. 1 i 28¹⁾ Założone na planie prostokątów wydłużonych w poprzek osi kościoła, są tak szerokie iż z jednej strony wciągnęły w siebie przypory narożne naw bocznych, a z drugiej, przypory nawy głównej. Jest mniemanie niektórych badaczy, że otwory wejściowe do kaplic były pierwotnie bocznymi portalami kościoła, który miałby z tej strony tj. od zachodu aż trzy wejścia. Nie godzę się jednak z tem przypuszczeniem, najprzód dlatego, że trzy portale zachodnie, to jest rzecz wprawdzie dosyć zwyczajna w katedrach gotyckich, ale obszerniejszych i wspanialszych od krakowskiej; a następnie, że grunt Wawelu spada z tej strony odrazu tak stromo, iż wchodzi się do kościoła po siedemnastu stopniach; gdyby więc przypuścić trzy portale zachodnie, to trzeba by też przyjąć albo trzy wschody, albo jeden przez całą szerokość korpusu, oczywiście kamienny, a o takiej substrukcji nie ma w źródłach żadnej wiadomości. Przypuszczam natomiast, że gdzie obecnie są wejścia do kaplic, tam pierwotnie musiały być okna, tutaj niezbędne dla oświetlenia naw bocznych.

Kaplica po stronie lewej (Nr. 23), z dwoma ołtarzami, z których główniejszy pod tytułem św. Trójcy, to fundacja Zofji Jagiellowej. Akt króla Jagielly, zatwierdzający fundację, ma datę roku 1431; budowę kaplicy wykończono z końcem roku 1432, a 6-go stycznia następnego roku 1433 rozpoczęto już nabożeństwo: in die Circumcisionis Domini cantus missae ss. Trinitatis in capella reginali sereniss. Dnae Dnae Sophiae cantare inceptus²⁾. Późniejsze akta nadawcze podnoszą wytworność i ozdobność budowy: capella pulcherrimo et sumptuoso lapideo muro — opere notabili et sumptuoso aedificata³⁾. Nie dość, sklepienie i ściany kaplicy były pomalowane, od góry do dołu: variis floristis coloribus cum figuris variorum ritus graeci Doctorum ab ipsa testudine usque ad deorsum undique (Zadzik 56). Ołtarze stały przy ścianie wschodniej, po obu stronach wejścia, a główny, św. Trójcy, w kącie południowym. Naprzeciw ołtarza był tu niegdyś grobowiec królowej Zofji, kamień gładki w kształcie męsy ołtarzowej: ex opposito hujus meridiei altaris exstant duo sepulchra in pariete capellae fixa, primum Serenissimae olim Sophiae reginae fundatrices de lapide simplici cum inscriptione, ad similitudinem tabulae

¹⁾ Obie kaplice o których tu mowa, a zwłaszcza Nr. 1, doczekały się już osobnych monografii z powodu przedniejszych pomników rzeźby i malarstwa, które się tu przechowały. Z dawniejszych wymieniam J. Muczkowskiego: Dwie kaplice Jagiellońskie (Kraków 1858); z nowszych, wyborne ustępy M. Sokołowskiego w cytowanej wyżej rozprawie o malarstwie ruskiem. Są też rysunki i reprodukcje. Dodam więc tylko bliższe określenia chronologiczne, i kilka szczegółów archiwalnych.

²⁾ Libri Archivii VI, 108 v. et sq.

³⁾ Tamże.

planae seu mensae altaris efformatum, etc. (tamże). Opis jest niejasny, a grobowca już nie ma w kaplicy. «Kamień pospolity» (lapis simplex) należy rozumieć tak, że to nie był marmur; zaś «tablicę równą» (tabula plana) — że na płycie kamiennej nie było wyobrażenia osoby królewskiej, lecz tylko napis, i to na obwodzie, ponieważ środek powierzchni był równy tj. gładki, jak właśnie na mensach ołtarzowych.

Z końcem osiemnastego wieku przebito sklepienie kaplicy i przeprowadzono tedy wschody na nowy chór muzyczny, «dla wygody panów muzykantów» (Łętowski 15). Potem był tu skład desek i drabin; sklepienie zawaliło się; aż w roku 1844 «przedzierzgnięto kaplicę w nowy rycerskimi posażkami po kątach zdobny salonik»¹⁾. Wyrzucano przy tem grobowiec królowej Zofji; a gdy wtenczas nikt nie interesował się pomnikami starszego wieku, więc też wkrótce zapomniano i nie wiedziano co się z nim stało.

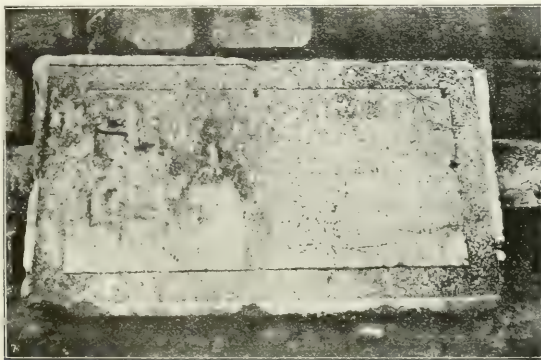

Fig. 29. Płyta nagrobna królowej Zofji.

Tylko jeden ze starszych wikarych katedralnych, który mieszkał na Zamku, a pamiętał chwilę wyrzucenia, opowiadał później młodszemu koledze (Wieleb. ks. kanonikowi Midowiczowi, od którego mam tę wiadomość), że ten wielki a płaski kamień, który stoi na dziedzińcu zamkowym, oparty o mur cmentarny kościoła (fig. 29.; obacz też na fig. 1.), to właśnie grobowiec królowej Zofji. Jest gładki prostokątny, długi 2'53, szeroki 1'33, a gruby 0'38 m.; ma też powierzchnię gładką, jak opisała Wizyta Zadzika, raczej powiedzieć pustą, tylko że nie ma śladu napisu. Jest jednak co innego. W odległości 8 cm. od brzegów biegnie na powierzchni gładzi wyżłobienie prostokątne głębokości 1, a szerokości 15 cm., które nie mogło służyć do czego innego jak tylko do wpuszczenia listew spiżowych z odlanym napisem. I widać też w kilku miejscach dziury po kołcach, którymi był napis przytwierdzony do gładzi.

Kaplica po stronie prawej Nr. 1, także z dwoma ołtarzami, z których główny pod tytułem św. Krzyża, to ostatnia tj. najpóźniejsza przybudowa korpusu. Autorowi Libri

¹⁾ Muczkowski.

Benef. już nie znana, była fundacją Kaźmierza Jagiellończyka i jego żony Elźbiety, którzy ją wystawili w latach 1467—1477, widocznie za wzorem kaplicy królowej Zofji. Jest to też najzdobniejszy okaz późniejszego gotyzmu w Krakowie. Sklepienie ma trzy gwiazdy z herbami na zwornikach; żebra, o profilu wątorkowym, wspierają się na krosztynach ściętych w ostrosłupy. Okien było pierwotnie cztery, i byłyby to zbytek światła, gdyby nie to, że ściany były pomalowane od góry do dołu: *more graeco sive mosaico* (Miechowita), a więc na ciemno. Na ołtarzach, ustawionych przy ścianie wschodniej po obu stronach wejścia, przechowały się pierwotne tryptyki, przedmioty godne osobnego studjum. W kącie południowo-zachodnim stoi słynny grobowiec króla Kaźmierza, wykuty w czerwonym marmurze dłem Wita Stwosza. Jest tumba ozdobna, z leżącą postacią królewską, nakryta baldakinem na ośmiu słupach, które wyrastają ze samej bazy tumby. Części górne baldakimu uległy z czasem zepsuciu, i były już kilkakrotnie naprawiane, ale zawsze raczej na domysł, aniżeli na podstawie pewnej wiadomości o ich pierwotnym kształcie. Dlatego nie będzie od rzeczy przytoczyć na tem miejscu jeden szczegół z Wizyty Zadzika: *sepulchrum cum columnis marmoris, desuper vero figurae aliquot humanae; sed nunc quaedam illarum avulsae jacent* (fol. 58). Otóż należy rozumieć, że *figurae humanae* to nie postacie, lecz twarze ludzkie; a ponieważ były *desuper* tj. po nad tumbą i kolumnami, a mogły odpaść, więc chyba rozumieć, że to były górne maski. Czy to jednak zgodzi się z właściwym rodzajem twórczości Stwosza, niech osądzą znawcy ówczesnej rzeźby.

W drugim kącie kaplicy, po stronie północnej, złożono w roku 1503 zwłoki królowej Elźbiety: *in sarcophago proprio per eam dum viveret constructo in sinistra parte sacelli sanctae Crucis* (Miechowita 376; ponowny przykład grobowca zamówionego za życia). W żywym kontraście do pysznego w bujnej architekturze sarkofagu króla Kaźmierza, leżała tu nad grobem prosta płyta kamienna, w kształcie mensy ołtarzowej, bez wszelkiej ozdoby, taka sama jak nad grobem królowej Zofji. Płyta wystawała nieco nad poziom posadzki, nakrywano ją kobiercami, a księża odprawiający nabożeństwo na przeciwległym ołtarzu, składali na niej krzyże i naczynia liturgiczne (Wizyty). Tak było aż do roku 1752, kiedy za rządów biskupa Załuskiego wniesiono do kaplicy sarkofag Jagielly, aby go ustawić nad grobem królowej Elźbiety, widocznie — dla symetrii z sarkofagiem Kaźmierza Jagiellończyka. Po co i na co przenoszono grobowce z miejsca na miejsce, jakżeby meble ruchome, trudno dziś zrozumieć; a nonsens był podwójny, bo tam ostawiono ciało Jagielly bez znaku nad nim, a tutaj nakryto cudze kości obcym szyldem. Czy płytę Elźbiety wyrzucono, czy może ostała się na spodzie, nie wiedzieć.

Przy ścianie zachodniej, między oknami, gdzie obecnie pomnik biskupa Soltyka († 1788), było niegdyś stallum królewskie, nieodzowny komplement kaplicy, i przedmiot jedynie właściwy na tem miejscu. Ale po śmierci Soltyka spadkobiercy wynieśli stallum, za zgodą kapituły, aby zyskać poczyste miejsce na pomnik. Monument ma jeden szczegół zajmujący: podniesienie wieka trumny, i wylot orła, niby zadatek romantyzmu. Ale w całości jest dziwaczny i pusty, a w kaplicy królewskiej wręcz niestosowny, głównie

dlatego, że cięży rozmiarem nad sarkofagami Jagiełły i Jagiellończyka, pomnikami prawdziwej sztuki, które jednak wydają się przy tamtym małe i niskie.

Dodam, że obie kaplice zachodnie miały pierwotnie dachy stylowe, zapewne siodłowe, ozdobione kwiecieniami, z których dwa przechowały się dotąd na rogach kaplicy królowej Zofji. Zdaje się jednak że te konstrukcje nie wytrzymały warunków atmosfery, i że dlatego zastąpiono je w szesnastym wieku wysokimi pulpitemi, które niestety zeszpeciły całą facjatę kościoła (obacz widok na fig. 58).

ROZDZIAŁ XIX.

Wieża południowa; jest do połowy piętra remanentem romańskim; grób Akademików, w podziemiu wieży, był w katedrze romańskiej kapitularzem, zapewne już od dwunastego wieku. Fig. 30. plan i przekroje podziemia.



Wieża południowa przypiera do korpusu kościoła w taki sposób, że ścianą zewnętrzną weszła do nawy bocznej, i tworzy część jej ściany wewnętrznej (fig. 4. Nr. 3; widok na fig. 1.). Nazywano ją dawniej Wikaryjską albo Dzwonową (nie Dzwonnica), w przeciwstawieniu do północnej Zegarowej, ponieważ na górnych piętrach wieży były zawieszone «dzwony mniejsze wikaryjskie» (Opisanie 1603). W nadole wieży jest kaplica o wyglądzie nowożytnym, z wejściem półokręgowym, wcale ciasna, i jeszcze zastawiona od strony zachodniej pomnikiem nowoczesnym. Ale sklepienie i okno są dawne, ostrołukowe, a między szybami widnieje kolorowy herb Starykoń, godło domu Szafranców, którzy tu fundowali w roku 1420 ołtarz pod tyt. Bożego Ciała. Byli to bracia: Jan podkanclerzy koronny, później biskup kujawski, i Piotr podkomorzy krakowski, ci sami o których powiedziano w poprzednim Rozdziale, że byli też patronami ołtarza św. Bartłomieja pod organem. W akcie fundacyjnym ołtarza kaplicznego oświadczyli, że to jest kaplica nowa: *altare in capella nostra nova etc.*, i postanowili, że prawo patronatu ma być u seniorów domu Szafranców¹⁾. Ostatni z tego rodu przekazał potem patronat na rzecz Akademji krakowskiej, zaczem poszło że później akademicy chowali się tutaj, a w roku 1655 zbudowali sobie sklep grobowy pod posadzką.

Ze słów aktu fundacyjnego «*capella nostra nova*» możnaby zrazu wnosić, że kaplicę, a zatem i wieżę przystawiono do kościoła dopiero koło roku 1420. Ale w LBnf. czytamy o wieży, że jest «starożytną», a o kaplicy — że była «niegdyś kapitularzem»:

¹⁾ Pauli: Kodeks dypl. Uniwersytetu krakowskiego 67.

altare Corporis Christi per Johannem Szafraniec decanum cracoviensem et regni Poloniae vicecancellarium, ex post vero episcopum Vladislaviensem, et per Petrum Szafraniec germanum suum in edesia cracoviensi in capella turris veteris versus meridiem, qua olim praelati et canonici cracovienses pro capitulari utebantur. fundatum est etc. (I, 228); i podobnież w Długoszowym Katalogu biskupów kujawskich: że biskup Jan III-ci Szafraniec, zmarły w roku 1433, był pochowany «in capella Szafrancorum, quae quondam antiquum capitulare fuerat (Opp. I, 537). Wynika ztąd, że Szafrancowie tylko fundowali oltarz i urządzili «nową» kaplicę, ale nie stawiali murów, bo wieża była «stara» (turris vetus) i miała już przedtem kaplicę, która służyła «dawniej» (olim) za kapitułarz. Orzeczenia Długoszone o dawności wieży: turris vetus, antiqua, są stanowcze; i przypominam też z Rozdziału XVII, że akt fundacyjny kaplicy biskupa Zawiszy (Nr. 2), z roku 1381, spominał już o tej wieży. Ale rozchodzi się właśnie o to, jakaż to była dawność? czy od czasu budowy gotyckiej, czy jeszcze starsza? Mniemam, że starsza. Bo jeżeli weźmiemy na uwagę fakt, że przez cały wiek piętnasty ciągle jeszcze przystawiano do kościoła, to dzwonnice, to większą zakrystję, to wreszcie nowe kaplice, a to wszystko w dalszym ciągu fabryki gotyckiej rozpoczętej w roku 1320, to w obec tego nie jest prawdopodobnem aby o którejkolwiek części budowy gotyckiej mówiono już wtedy jako o czemś starem = antiquum; a najmniej mówiłby tak Długosz, u którego przymiotnik antiquum, w zestawieniu z «opus», oznaczał też styl i technikę architektoniczną, dawniejszą od gotyckiej. Należy więc rozumieć, że wieża południowa, skoro w piętnastym wieku nazywano ją starą, musiała być wtedy remanentem kościoła romańskiego.

Ale dowód oparty na interpretacji tekstów jest w tym wypadku nawet zbyt cenny — i rozwinąłem go też tylko dlatego, aby na tym przykładzie okazać wartość materiału archiwalnego — bo sameż mury wieżowe okazują wyraźnie, aż do połowy piętra, że watek i technika są romańskie. Nie widać tego od zewnątrz, bo zasłania gruby tynk (na widoku fig. 1. odznaczył się spodni mur romański mocniejszym cieniem); ale wewnątrz, wyszedzszy po nad kaplicę na strych, czyli na piętro wieży, można widzieć do koła, aż do wysokości mniej więcej jednego metra, stary mur kamienny jedynastego czy dwunastego wieku, poczem dopiero idzie dalej w górę późniejsza cegła. Watek muru, drobne kostki wapniowe, samym tylko młotkiem obrobione, jest taki sam jaki spotykamy w krypcie i w sąsiednich podziemiach, niewątpliwych remanentach kościoła romańskiego. Dość spojrzeć aby poznać, że to robota starsza od gotyckiej. Ale nie dość. Jak powiedziano wyżej, wieża stoi przy kościele w taki sposób, że ścianą zewnętrzną weszła w nawę południową, i tworzy część jej ściany; a przecież, mimo tak ścisłego związku, nie przystaje do organizmu kościoła, bo kwadrat wieży nie odpowiada trawejom nawy, i co ważniejsza, nie schodzi się z osią poprzeczną korpusu, lecz załamuje się względem niej ku wschodowi. Widoczna zatem i z planu, że to jest część innego organizmu, oczywiście kościoła romańskiego, którą w czternastym wieku przejęto żywem do składu budowy gotyckiej. Okazuje niżej, że takich przejętków czyli — możnaby na to zapożyczyć wyrażenia z dyplomatyki — transumptów było i jest jeszcze dotąd w kościele o wiele więcej aniżeli się pospolicie

przypuszcza. Rozumie się jednak, że przy fabryce czternastego wieku musiała być jakaś adaptacja transumptów romańskich do budowy gotyckiej; i tak też przy wieży południowej; tylko że wykonali ją dopiero Szafrancowie, przy urządzeniu «nowej kaplicy». Otóż do czasu tej adaptacji należy odnieść: 1) sklepienie ceglane krzyżowe ostrołukowe, osadzone na starym murze romańskim, 2) okno ostrołukowe wyprute w starym murze ściany południowej, i 3) obszerniejsze wejście ostrołukowe, także wyprute w murze północnym, którego kontury widać dotąd pod tynkiem od strony nawy, po za dzisiejszym otworem, niższym i węższym od dawniejszego. I jeszcze jedno, i to starsze od patronatu Szafranców. W północno-zachodnim kącie kaplicy, zaraz za krawędzią pierwotnego wejścia, przechował się dotąd na ścianie północnej, na wysokości około 2 metrów od podłogi, tak zw. zacheuszek tj. krzyż równoramienny w obwodzie koła, czerwony na tle zielonym, wymalowany oczywiście pod czas aktu konsekracji kościoła w roku 1364.

Adaptacja gotycka nie ograniczyła się jednak do samego tylko nadolę wieży. Kiedy tj. w jakim czasie wyciągnięto na spodnich murach kamiennych górne piętra ceglane, i dlaczego ze starej wieży przechował się tylko spód, a zniknęły części wyższe, o tem nie mamy aż do szesnastego wieku żadnej wiadomości źródłowej; można jednak przyjąć na pewne, że trzy piętra ceglane aż do gzymsu okapowego, pochodzą jeszcze z fabryki czternastego wieku, boć przecież kościół, oprócz lokalu nadolnego na sesje kapitulne, potrzebował też górnych pięter wieży na zawieszenie dzwonów, zwłaszcza kiedy jeszcze nie było dzwonnicy. Było tych dzwonów w piętnastym wieku pięć: dwa większe na dzwonnicy, Kardynał i Urban, i trzy mniejsze na wieży południowej: Maciek, Nowak i Gąsior. To są właśnie dzwoŃy tak zwane Wikaryjskie. Nie zbadano ich dotąd pod względem archeologicznym, i nie wiadomo z jakiego są wieku; ale sam fakt niejakię postpozycji, że je ustąpiono na rzecz księży wikarych, świadczy już za tem, że musiały być wcześniej zużyte, a więc starsze od owych dwóch większych; a gdy wiadomo że te pochodzą z pierwszej połowy piętnastego wieku, więc tamte muszą być co najmniej z drugiej połowy czternastego. I otóż w tym samym czasie musiały też być budowane górne piętra wieży. Styl i technika nie przeczą temu. Od spodnich murów kamiennych idzie w górę masa ceglana oprawiona w ciosowe węgly, o ścianach gładkich, bez jakichbądź szczegółów, oprócz wazkiego gzymsu nad pierwszym piętrem, i okien ostrołukowych na drugim i trzecim, w których przechowały się szczątki wymiarków (fig. 1.). Przepór nie ma żadnych, bo nie miał i nie znał ich romański spód wieży. Pod gzymsem okapowym biegnie fryz trójlistny, taki sam jaki spotyka się pospolicie na budowlach ceglanych niemieckich czternastego wieku. Po nad gzymsem zwięża się kwadrat wieży w ośmiobok, również oprawny w ciosy, ale z oknami półokręgowemi, a zamyka wieżę nizki dach, robota późna bez stylu. Otóż jak mniemam, do budowy samego tylko tego ośmioboku odnosi się zapiska o «wykończeniu wieży», w Roczniku Wikaryjskim pod rokiem 1530: *consumata et completa est turris ecclesiae in cimiterio, sita supra capellam s. Stephani (św. Stefan, to drugi tytuł kaplicy Szafranców), quae turris est elevata in tecto et muro et ambitibus praetiosius. Co tu nazwano ogólnie «skompletowaniem» wieży, a co później w znacznej części zawałilo się, to widać na rycinie widokowej z końca*

szesnastego wieku fig. 21. «Elewacja w murze» to pierwszy ośmiobok (drugi, węższy, wydaje mi się problematycznym); tectum — to wysoki dach chełmowy; zaś ambitus praetiosus — to obejście wieżyczkowe, podobne do tego jakie ma dotąd wieża krakowskiego kościoła P. Marji, która — ma także tylko jeden ośmiobok. Trzy piętra ceglane, na planie czworobocznym, były oczywiście wcześniejsze.

Skompletowanie wieży, wykończone w roku 1530, było gotyckie tj. wykonane w stylu podówczas już zanikającym. Zdziwia to o tyle, że w tym samym czasie działał już przy katedrze krakowskiej taki renesansista jak Berecci, autor kaplicy Zygmunto-wskiej i Tomickiego. I wygląda to tak jakżeby kapituła krakowska, patronka budowy, nie chciała pogodzić się z nowym stylem włoskim. Ale kanonicy mieli rację, że kończyli wieżę w tym samym stylu w jakim była rozpoczęta.

Co jeszcze jest do powiedzenia o wieży jako budowli romańskiej, to znajdzie czytelnik w późniejszym ustępie tej pracy, gdzie będzie mowa o romańskim kościele. Tutaj zaś nadmieniam, że «stary kapitułarz», który był niegdyś w tej wieży, istnieje dotąd, można go widzieć i po nim chodzić, ale — o 3'24 m. pod podłogą kaplicy wieżowej, w podziemiu, bo w siedemnastym wieku akademicy krakowscy, ówczesni patronowie kaplicy, przerobili go na sklep grobowy, jak to spomniałem na początku tego Rozdziału. Łączy się z tem inna sprawa, mianowicie, że na tej samej wysokości, raczej powiedzieć na tym samym poniżej co grób, był też poziom kościoła romańskiego. Gdy jednak do stwierdzenia tego poziomu potrzeba jeszcze więcej danych, które odkryją się dopiero przy badaniu innych remanentów romańskich, więc przestaję tu na wskazaniu faktu; i podam tylko jeszcze opis grobu-kapitułarza, poczynając od wiadomości archiwalnych.

Najdawniejsza o nim wiadomość jest w akcie z roku 1271, którym biskup Paweł z Przemankowa zatwierdził erekcję ołtarza fundowanego tu przez kanonika Hermana: *altare b. Margarethae quod idem canonicus instituit suis rebus in camera quae capitulum nuncupatur, quum hactenus ibi non esset* (KK. 68). Potem nie ma o kapitułarzu żadnej wzmianki, aż dopiero w akcie biskupa Bodzanty z roku 1351, z którego jednak dowiadujemy się, że kapitułarz był wtedy — gdzieindziej. Aktykacja brzmi: *datum et actum in capella episcopali nostrae ecclesiae cathedralis, praesentibus praelatis et canonicis tunc in praedicta capella episcopali convocatis ad capitulum* (KK. 191). Kaplica biskupia o której tu mowa, to kaplica Nr. 6, fundowana przez Bodzantę właśnie tym aktem; i tam też odbyło się wtedy posiedzenie kapituły; ale przysłówek tunc wskazuje wyraźnie, że to był fakt wyjątkowy, który zdarzył się jak mierniam dlatego, że dostęp do starego kapitułarza musiał być wtedy utrudniony z powodu budowy korpusu kościoła. Po wykończeniu budowy zasiadała kapituła znowuż w kapitułarzu wieżowym, a ponieważ tam był ołtarz, więc nazywano go też kaplicą: *actum et datum in capella ac conclavi capituli cracoviensis* (1402)¹⁾. Ale najciekawsza jest aktykacja z roku 1403: *actum et datum in cripta seu in loco consueto nostri capituli* (KK. 470). Nie można tu

¹⁾ Kodeks dyplom. Tyniecki 132.

myśleć o krypcie św. Leonarda, bo akt mówi wyraźnie o «zwyczajnem miejscu» posiadzeń, a więc o kapitularku; ale nazwano go kryptą oczywiście dlatego, ponieważ względem poziomu kościoła gotyckiego był jeżeli nie podziemiem, to przecież czemś znacznie niższem.

Kiedy potem kapituła ustąpiła starego kapitularku Szafrancom na «nową kaplicę», koło roku 1420, zdaje się że przy tej reformie zasypano go poprostu ziemią, dla zrównania z poziomem kościoła. W tej otóż ziemi chowali się teraz Szafranowie i późniejsi patronowie kaplicy, akademicy krakowscy; «w tej (kaplicy) odpoczywa ciało Macieja Miechowity kan. krak., medyka i historyka, zmarłego w roku 1523; w tejże odpoczywają ciała wielu i wielce świętobliwych doktorów i profesorów Akademji». Tak pisał Pruszczyński w roku 1648; i tak było aż do roku 1655, kiedy wreszcie postanowiono (w ogniu wojny szwedzkiej!) budowę grobowego sklepu. Odkopano więc znowu cały nasyp aż do starej podłogi kapitularku, i nakryto ją sklepieniem, które dopiero wytworzyło dzisiejszy poziom kaplicy. Jest ten poziom nieco wyższy aniżeli w innych kaplicach, bo i podłoga grobu jest wyższa; a tłumaczy to Wizyta Trzebieckiego: *sepulchrum intus sub pavimento — paulo altius quam in caeteris capellis erectum habetur, ne forte fundamenta ipsius turris, profundius jacta, ruinam paterentur* (II, 142). Mamy tu zatem świadectwo, że w roku 1655 nie pogłębiono podziemia, to znaczy, nie ruszono starej podłogi.

Ale zejdźmyż w końcu do grobu-kapitularku, i obaczymy jak teraz wygląda. Fig. 30. przedstawia plan i przekroje podziemia wedle zdjęć prof. Odrzywolskiego. Co kreskowane, to kostkowy kwadrat wieży, nie całkiem równy, o bokach 4,70 do 5,00, przy grubości 1,50 do 1,60 m.; zaś mury szafrankowe to cegła siedemnastego wieku: sklepienie grobu i substrukcja pod ołtarz w kaplicy. Usunąwszy je w myśli, otrzymamy pierwotną posadzkę kapitularku romańskiego. Na podłodze podziemia leżą dotąd trumny z ciałami i zbiory kości; między nimi niewątpliwie też kości biskupa Szafranka i Macieja Miechowity, które tu oczywiście napowrót złożono; jest też mnóstwo rozmaitego gruzu, tak iż schodząc ze schodów nie wiedzieć gdzie postawić nogę. Przy krótkim pobycie, i bez możności uprzątnięcia, nie mogłem dojść kształtu i rozmiaru flisów tworzących posadzkę, ani sprawdzić, czy

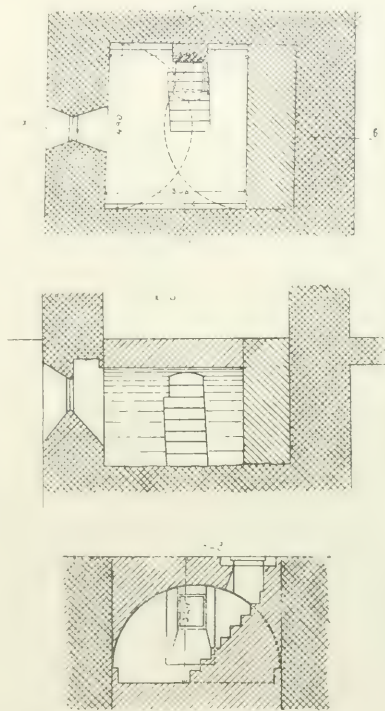

Fig. 30. Plan i przekroje podziemia wieży południowej.

siegają czasów kapitularza romańskiego. Co jednak najciekawsze, to że w ścianie zachodniej, w głębokiej ościeży, okazało się okno prostokątne, raczej powiedzieć okienko, wymiarów 75×60 cm., a konstrukcji tej samej jaką jeszcze spotkamy w krypcie. Okno jest oczywiście zamurowane, gdyż po za niem jest ten nasyp, na którym w roku 1378 zbudowano sąsiednią kaplicę Nr. 2; ale sam fakt, że pierwotnie wychodziło tu okno na światło, starczy za dowód, choćby nie było innych, że to podziemie było kiedyś ubikacją mieszkalną, a więc — izbą kapitularną. Jak była nakryta, sklepieniem czy stropem, i któredy się tu wchodziło, tego nie ma śladu. Okażę niżej (Rozdział XXII.), że naprzeciw okna było tu niegdyś tj. za czasów romańskich przejście do sąsiedniej kaplicy Nr. 4, położonej podówczas na tem samym poniżu (porów. na planie fig. 5.); i są jeszcze z tamtej strony odrzwia kamienne, które się teraz wykryły z pod tynku. Ale było to przejście tak wąskie, iż trzeba przypuścić że oprócz niego musiało być jeszcze drugie, szersze, zapewne od strony północnej, gdzie teraz wschody do grobu. Przy tem to wejściu, stanął w roku 1295, podczas wakacji katedry po śmierci biskupa Prokopa, namiestnik króla czeskiego Wacława, i pogroził zebranim na elekcję kanonikom, że ich ztąd nie wypuści, jeżeli nie obiorą zaleconego przez króla kandydata, Jana Muskatę¹⁾.

Posiedzenia generalne kapituły odbywały się trzy razy do roku: na święta Oczyszczenia, św. Stanisława w maju, i św. Michała czyli Translacji św. Stanisława we wrześniu. Tak było i tak ma być nadal «wedle starożytnego zwyczaju» — orzeka statut biskupa Jana Grota²⁾. Jeżeli zważymy, że na tych posiedzeniach zasiadało oprócz biskupa sześciu prałatów, trzydziestu kanoników, a często i powołane strony; że oprócz ołtarza musiał tam być tron biskupi, stół i ławki, a to wszystko w miejscu tak szczupłym, to łatwo zrozumieć że tam był ścisk iście średniowieczny, i że zapewne ta ciasnota spowodowała kapitulę, po roku 1403, do przeniesienia kapitularza na inne miejsce, do wieży północnej.

ROZDZIAŁ XX.

Wieża północna, fundacja Kaźmierza Wielkiego, była pierwszym w Krakowie okazem ozdobniejszego gotyku; w nadole wieży był w piętnastym wieku kapitularz. Fig. 31. Sciana wieży w nawie bocznej kościoła.

Po stronie północnej korpusu tj. po za nawą północną stoi najprzód wieża Zegarowa (Nr. 21), tak nazwana od czasu ustawienia zegara nad piętnem w roku 1521, a dalej

¹⁾ Z wyciągów watykańskich prof. Wł. Abrahama, dotąd nieogłoszonych.

²⁾ Prawa Polskiego Pomniki IV, 120.

ku wschodowi były niegdyś trzy kaplice, złączone między sobą i z nadolem wieży. Na miejscu kaplic jest obecnie sień wschodowa Nr. 20.

O budowie wieży mamy wiadomość jedyną, w Roczniku Wikaryjskim pod rokiem 1521, że ją wtedy «wykończono»: *turris capitularis consumatur per Johannem Salomonis civis et consulis cracoviensis, canonicum et archidiaconum cracoviensem*; a nieco wyżej prawie to samo drugi raz: *turris supra capitulum ecclesiae cracoviensis per Johannem Doctorem Salomonis de Cracovia consumatur in muro, et campana cum horologio supra eandem extollitur*. Należy to rozumieć tak, że kanonik Jan Salomonowicz nie był budowniczym, lecz fundatorem budowy; «*supra capitulum*» oznacza, iż w nadole wieży był wtedy kapitułarz; a «*consumatur in muro*», że w roku 1521 dołączono roboty murarskie. Oprócz tego jest też w Rachunkach zapiska pod rokiem 1525: *turris Salomonis reaedificata*; innych zaś tj. wcześniejszych szczegółów nie ma i nie mogło być w Rachunkach, ponieważ nie kapituła lecz Salomonowicz ponosił kosztą budowy. Jakże wtedy zbudowano nakrycie wieży — obecnie jest barokowe, z pierwszej połowy osiemnastego wieku — o tem mówiłem już w Rozdziale XIV. (Dzwonnica), gdzie powołując się na rycinę widokową Krakowa fig. 21., zwróciłem uwagę na to że obie wieże, Dzwonnica i Zegarowa, mają tam nakrycia jednakie, kopulaste, z otoczeniem czterech małych wieżyczek, także z kopułkami. I jest też prawdopodobne, że budowę wieży Zegarowej czyli Salomonowej wykonali ci sami mistrze murarscy co stawiali Dzwonnicę, Łukasz i Stanisław. To jest wszystko co można znaleźć w źródłach archiwalnych o budowie wieży północnej. A przecież — była to tylko konsumacja tj. wykończenie, gdy w nadole i na pierwszym piętrze są mury o wiele starsze. Oglądnijmy je bliżej.

Wieża stoi na planie kwadratowym, którego boki mierzą po 10:20 przy grubości murów 2:35 m. W tych rozmiarach zajmuje wieża prawie całą połać przy pierwszej i drugiej trawej nawy bocznej, ale w taki sposób, że ścianą południową wkracza niemal do połowy szerokości nawy. Czy to wkroczenie było skutkiem późniejszej budowy wieży aniżeli kościoła, na to pytanie odpowiem później; zaś powodem wkroczenia nie mogło być nic innego jak to, że teren Wawelu spada tu nagle, od północy i zachodu, tak iż nie było inaczej miejsca na budowę takich rozmiarów. Ma też wieża z tej strony substrukcję tak głęboką, że w podziemi są dwa piętra, do których schodzi się po schodach kamiennych. Oglądał je w roku 1848 młody student, Łuszczkiewicz; ale później zamurowano i zatynkowano wejście, tak iż obecnie on sam już nie wie gdzie go szukać.

Pod względem wykonania jest wieża tj. jej spód niewątpliwie najzdobniejszą częścią kościoła gotyckiego. Zbudowana z ciosów wapniowych największej miary jakie są na Wawelu, wysokości 0:50, przy długości powyżej 1:00 m., ma nadto z dwóch stron, zachodniej i południowej tj. tej która wkracza do nawy, ozdobną okładkę z laskami, które wiążą się górami w trójlistne arkadki (fig. 31. przedstawia ścianę wieży w nawie bocznej kościoła). Okładka tego rodzaju znajduje się w Krakowie tylko jeszcze na czterech pomnikach: na dwóch kaplicach zachodnich fundacji królewskiej (ob. na fig. 57.), a po za Wawelem, na kruchcie kościoła św. Katarzyny, i na wieży miejskiej ratuszowej. Te cztery budowle pochodzą wszystkie dopiero z piętnastego wieku; rozumiano zatem że



Fig. 31. Sciana wieży w nawie bocznej kościoła.

i wieża, skoro ma podobną ornamentację, musiała być dziełem co najwcześniej z pierwszej połowy tegoż wieku. Tymczasem okazał się zaraz niżej, że wieża jest fundacją króla Kaźmierza, i że dolna kondygnacja była wykończona przed konsekracją kościoła w roku 1364. Rzuci to nowe światło na historję gotyku w Krakowie. Dosięgła jednak budowa Kaźmierzowska tylko do połowy pierwszego piętra, bo co jest powyżej, to już cegła szesnastego wieku, owa fundacja kanonika Salomonowicza. Znaczy to że po roku 1364, a słuszniej powiedzieć — po śmierci króla Kaźmierza budowa ciosowa ustała, i już nie doczekała się kontynuacji.

Co mogło być na piętrze, i jakie było wogóle przeznaczenie tej wieży w myśl króla Kaźmierza, czy cdrazu zegarowe, czy także dzwonnice, nie da się rozpoznać. Wyszedszy na piętro, widać w północno-wschodnim kącie kolumnkę, która widocznie miała dźwigać, razem z innymi, sklepienie nad ubikacją piętrową. Ale nie doszło do tego, bo w tej stronie wieży wyprowadzono mury ciosowe zaledwie do ćwierci wysokości piętra. Ściana południowa, wyprowadzona wyżej od innych, ma w pośrodku ławkę kamienną w grubości muru, a po nad nią framugę szerokości około 2, a wysokości 4 metrów. Nie była to jednak pierwotnie framuga lecz okno, otwarte w stronę kościoła. Na planie wieży z roku 1773, o którym powiem więcej w następnym Rozdziale, czytamy też w tem miejscu objaśnienie: «okno z wieży do kaplic kościelnych». Gdyby teraz przebić framugę, otworzyłaby się na strych nad nawą boczną, całkiem ciemny, pod dachem zawieszonym wysoko, prawie na równi z dachem nawy głównej. Ale samoż okno dowodzi, że wedle pierwotnego tj. Kaźmierzowskiego planu budowy dach nawy bocznej miał być poniżej okna, tak iżby piętro wieży było widoczne od strony kościoła. Utwierdza w tem mniemaniu jeszcze i to, że po nad oknem wyrastają z muru wieżowego na zewnątrz trzy silne kroksztyny, jeden w pośrodku, a dwa po węglach. Co miały dźwigać, figury Świętych czy jakaś galerję, nie da się już rozpoznać, ale to pewna, że skoro je tu wstawiono, oczywiście przy budowie wieży, toć nie na to aby były pod dachem.

Wschody na piętro są umieszczone w murze wieżowym wkraczającym do kościoła (obacz na planie fig. 4). Są kamienne, nakryte płasko, mają wejście od strony zachodniej, idą na prost prawie przez całą szerokość wieży, i wychodzą na górze: na lewo do owej ubikacji zamierzonej na piętrze, a na prawo na strych po nad sklepieniem nawy bocznej. Na wspomnianym planie z roku 1773 jest przy wschodach objaśnienie: «wschody do organ», to znaczy do owego organu «większego» (Rozdział XVII), który był umieszczony na galerji kroksztynowej po nad drugą arkadą nawy głównej. Na planie widać też jeszcze tę galerję, i wejście przebite w murze magistralnym, a obok, na przyległej części strychu nad nawą boczną, jest oznaczone «miejsce na miechy, murywane i zasklepienie, które mury stoją na sklepieniu». Tej komory miechowej nie ma już teraz. Wymurowana pośrodkiem po nad dwoma przesłami, ciążyła oczywiście znacznie; ale właśnie dlatego założono też w obu tych przesłach żebrowanie już nie proste krzyżowe, lecz wzmocnione siatką (obacz na planie fig. 4). Spominam o tych drobiazgach, bo to były wszystko urządzenia pierwotne. Kościół nie mógł się obejść bez organu, a organ bez komory miechowej.

Bok wieży wprowadzony do wnętrza kościoła (fig. 31. przedstawia widok wzięty z nawy środkowej) ma po rogach przypory skośne, ozdobione pinaklami. Na ścianie biegnie przez całą szerokość na wysokości około półtora metra gzyms, który jednak w ostatniej ćwierci od strony wschodniej podnosi się jeszcze o pół metra w górę, aby dać pole na umieszczenie tarczy herbowej, wstawionej po nad bocznem wejściem do wieży. Nad gzymsem jest powierzchnia ściany rozdzielona łaskami, które albo idą prosto w górę aż do drugiego gzymsu pod podniebieniem sklepienia, tworząc puste prostokąty, albo też, i to przeważnie, łączą się tam w arkadki trójlistne. Poniżej gzymsu dolnego są obecnie dwa otwory wejściowe. Większy środkowy, nie dawno otworzony, prowadzi do nowej kaplicy (ks. Czartoryskich) urządzonej w nadole wieży; zaś poboczny, zastawiony obecnie tablicą pamiątkową na cześć Długosza, jest pierwotny. Odrzwia kamienne tego wejścia mają ten kształt właściwy, który uchodził dotąd za typowy krakowski dopiero piętnastego wieku. Węgry, o profilu złożonym z półwałków i żłobków, zakrzywiają się najprzód w ćwierćkola, a potem załamują się pionowo w górę i tworzą ocap prostokątny. Jest to tak zwany w Niemczech i Francji Kragsturz, albo gerader Kleebogen, arc en encorbeillement, forma łuku znana i rozpowszechniona na Zachodzie oddawna, ale więcej w budowlach świeckich aniżeli kościelnych. Nad ocapem, w obramieniu utworzonym przez załamanie gzymsu, jest płyta kamienna rzeźbiona, która przedstawia na tarczy herbowej głowę bawołu z pierścieniem przez nozdrza. Tarcza, ustawiona skośnie, ma kształt prawie trójkątny, właściwy połowie czternastego wieku, gdy wiadomo że w piętnastym, a nawet i z końcem czternastego, tarcze bywały już spodem zaokrąglone. Co się tyczy samegoż herbu, rozumiano dotąd że to jest Wieniawa; a ponieważ Długosz pochodził z rodu Wieniawów, więc przed dwudziestu kilku laty dało to asumpt (Łepkowskiemu), że w ościeży drzwi — które zresztą już dawniej straciły swoje pierwotne przeznaczenie, i były zamurowane — ustawiono marmurową tablicę na cześć Długosza. W istocie nie jest to jednak Wieniawa, lecz herb kaliski tj. księstwa później województwa kaliskiego, czego dowodem to, że głowa bawołu jest koronowana, gdy na Wieniawie nie ma i nie mogło być korony. Jest to zatem niewątpliwie jeden z herbów ziemskich królestwa polskiego, i to herb, który miał znaczenie rozleglejsze od innych, bo wiadomo że na pieczęciach majestatycznych czternastego i piętnastego wieku, gdzie w koło postaci królewskiej rozmieszczano herby wszystkich ziem polskich, tam zastępował on całą prowincję wielkopolską. Otóż mniemam, że tego i takiego herbu nie mógł położyć tutaj nikt inny jak tylko panujący monarcha. Ten sam herb, i w tem samem znaczeniu, znajduje się też na zworniku sklepiennym w Stobnicy, w kościele farnym fundacji Kazimierza Wielkiego, jako herb całej Wielkopolski, gdy na drugim zworniku jest orzeł, herb Małopolski. Nie dość, w skarbcu kościoła stobnickiego przechował się, z daru króla Kazimierza, relikwiarz srebrny w kształcie głowy, z napisem: Casimirus rex Poloniae fecit caput istud in honorem s. Mariae Magdalene MCCCLXX, i kielich złożony z napisem: calix regis Casimiri, i z herbami królewskimi, a te herby to znowuż — orły i głowy bawole¹⁾.

¹⁾ Tygodnik ilustrowany I, 224.

Dlaczego w Krakowie na wieży Zegarowej jest tylko herb wielkopolski, a nie ma małopolskiego orła (może był z innej strony), nie umiem wyjaśnić. Cobąc jednak, twierdząc i powtarzam, że tego herbu nie mógł tutaj położyć nikt inny jak tylko panujący monarcha; a skoro kształt tarczy, jeszcze trójkątnej, wskazuje że to było w połowie czternastego wieku, przeto nie wacham się widzieć w tem dowód, że wieża była zbudowana za czasów i z fundacji króla Kazimierza Wielkiego.

Choćby jednak nie było tego dowodu, ma wieża i drugą metrykę, bodaj jeszcze wymowniejszą. Na wschodniej ścianie wieży, a mianowicie na tej części która wchodzi obecnie w ubikację Nr. 20, a była niegdyś ścianą wewnętrzną jednej z trzech kaplic przyległych do wieży, przechował się dotąd na wysokości około 3 metrów krzyż konsekracyjny, tak zwany zacheuszek, taki sam jak w kaplicy wieży południowej. Wymalowany na powierzchni jednego z wielkich ciosów wieżowych, oczywiście przy konsekracji katedry, jest ten krzyżyk niezbitym argumentem na to, że w roku 1364 przynajmniej dolna kondycja wieży musiała już być wykończona.

Stwierdzenie fundacji Kazimierzowskiej, i co zatem idzie, rewindykacja ozdobniejszego stylu już dla połowy czternastego wieku, to fakta takiej wagi dla historii gotyku krakowskiego, iż warto uprzedzić na tem miejscu zarzuty, jakie możnaby jeszcze podnieść przeciw tym konkluzjom. Tablica kamienna z herbem kaliskim jest ustawiona nieregularnie, tak iż herb nie przypada nad środkiem drzwi, lecz z boku na prawo; możnaby zatem podejrzwać, że tablica jest tutaj późniejsza wstawka, która niczego nie dowodzi. Przeciw temu zarzutowi podniosę jednak, że raczej mogło tu być kiedyś przesunięcie drzwi na lewo. Bo należy wiedzieć, że za temi drzwiami tj. za tablicą Długosza idą zaraz, w grubości muru, drugie wschody wieżowe, które następnie załamują się na prawo, a wychodząc z wieży prowadziły niegdyś do kapliczki zbudowanej na piętrze obok wieży, jednej z tych trzech, o których będzie mowa w następnym Rozdziale (obacz na planach fig. 4 i 5). Otóż przy stawianiu schodów mogło się zdarzyć, iż w ciągu roboty okazała się potrzeba większej ilości stopni niż pierwotnie wyrachowano; a to mogło być powodem, że przesunięto drzwi na stronę lewą, tak iż tablica herbowa wypadła ze środka po nad ocapem. Ale jest przy tem inna sprawa. Wieża mogła być wykończona w nadole przed rokiem 1364 tj. przed zamknięciem fabryki, a przecież, skoro nie łączy się z rozkładem geometrycznym kościoła, więc — nie należała do pierwotnego planu budowy gotyckiej. I widać też od zewnątrz, gdzie murami wrzyna się w nawę boczną korpusu, że jej fugi nie zgadzają się z fugami murów nawowych, i że jej ciosy są wrąbane. Widocznie mury korpusu już stały i były wyprowadzone w górę, kiedy dopiero powzięto zamiar budowania wieży. Jest przeto niewątpliwie przystawką. Ale tu właśnie zaznaczyła się inicjatywa króla Kazimierza. Kościół romański miał po stronie północnej wieżę, taką samą i na tej samej linii, jak po stronie południowej. Otóż zdaje się, że wedle pierwotnego planu, Nankierowskiego, wieża północna miała się ostać, tak samo jak południowa; i dopiero za inicjatywą króla Kazimierza zburzono ją, czy to że mury okazały się słabe, czy też jak raczej mniemam dlatego, że z tej strony kościoła, zwróconej na zewnątrz ku miastu, chciał król wystawić coś większego i wspanialszego, coby też było ozdobą katedry.

Facjata kościoła wypadła w ogóle, jak na kościół katedralny i koronacyjny w stolicy królestwa, zbyt skromnie; dopiero więc wieża, ozdobniej murowana, z galerją czy z figurami Świętych na piętrze, miała ją nieco podnieść i przyozdobić. Taka była zdaje się myśl króla Kazimierza. Wysunięto zatem wieżę niemal do równej linii z frontem kościoła, tak iż ścianą zachodnią prawie łączyła się z facjata, ubrano ją od strony zachodniej owem laskowaniem, które wtedy pojawiło się w Krakowie po raz pierwszy, i wyciągnięto do połowy piętra w budowie tak ozdobnej i kosztownej jakiej tu jeszcze nie widziano. Niestety, dalszą budowę przerwała śmierć króla fundatora.

W nadole wieży był w piętnastym i szesnastym wieku kapitularz, przeniesiony tu z wieży południowej przed rokiem 1420. Wejście do niego, jedyne, było przez kaplicę przyległą od strony wschodniej (obacz na planach fig. 4 i 5.). Izba kapitularna była zrazu nakryta pułapem, bo dopiero kardynał biskup Oleśnicki fundował sklepienie gwieździste, które jest dotąd, i na którym też widać jego herb (Dębno), wyrzeźbiony na kluczu sklepiennym, obok herbów królestwa polskiego i kapituły krakowskiej. Że ten kapitularz nie był nigdy, jak mniemano, na piętrze wieży, lecz zawsze w nadole, tego dowodem Wizyta Maciejowskiego, która określiła sytuację kaplicy św. Trójcy (Nr. 23): «między bramą zachodnią a kapitularem» (fol. 167). Po roku 1600 przeniesiono kapitularz znowuż na inne miejsce, zewnątrz kościoła, do ubikacji na piętrze Nr. 22. Wizyty siedemnastego wieku mówią też dlatego o kapitularnu wieży Zegarowej jako o Starym: *Capitulare antiquum*, właśnie tak samo jak niegdyś Długosz o kapitularnu wieży południowej. Mimo przeniesienia odbywały się jednak sesje i później jeszcze w kapitularnu Starym, który nazywano też Dolnym albo Zimowym¹⁾.

¹⁾ W Rachunkach Fabryki przechowały się w odpisach dwa kontrakty z roku 1601 i 1602, z których pierwszy był «między Ich Mość kapitułą y Matysem murarzem około budowania kapitularza». Wedle kontraktu miał «Pan Matys murarz królewski» kapitularz nowy ozdobnie wymurować «w tem miejscu, gdzie teraz jest mieszkanie kapitulne»; miał rozebrać cztery ściany wewnętrzne, «wykwadrować na czternaście łokci i krzyżowym sklepem zasklepić, okna cztery kamienne cudne — i drzwi kamienne dwoje robotą cudną w tym sklepie postawić» i t. d. Drugi kontrakt był «z panem Janem Stawickim — strony malowania kapitularza nowego». Malowanie miało przedstawić «historję św. Stanisława w koło».

ROZDZIAŁ XXI.

Trzy niegdyś kaplice przy wieży północnej; jedna z nich była już przy katedrze romańskiej. Fig. 32. Dwa plany wieży północnej i przyległych kaplic.



Przechodzę teraz do opisu trzech kaplic, które przylegały niegdyś do wieży Zegarowej od strony wschodniej, a mieściły się wszystkie w ubikacji Nr. 20. Był to kąt w całym kościele może najbardziej malowniczy, z arkadą otwartą ku nawie bocznej, z galerją i kaplica na piętrze i z podwójnymi wschodami kamiennymi. Przy końcu osiemnastego wieku rozebrano to wszystko, tak iż obecnie jest tam po prostu sień i wschody drewniane do nowego kapitularza (Nr. 22). Dla umieszczenia tych to wschodów, wygodniejszych niż były poprzednie, skasowano trzy kaplice, zamurowano otwór arkady, i założono go od strony kościoła ogromną tablicą pamiątkową na cześć księdza Potkańskiego sufragana krakowskiego († 1789), fundatora tej przeróbki ¹⁾.

Powiedziano wyżej, że trzy kaplice były w związku między sobą i z nadolem wieży. Opisanie z roku 1603 wylicza je w takim porządku: «wtóra kaplica (autor poczynał od kaplicy Nr. 23 jako pierwszej) pod wschodem, tytułu św. Młodzianków, gdzie jest grób Hyńczów z Rogową, fundatorów tej kaplicy; trzecia, nad tąż kaplicą, do której po wschodach chodzić, gdzie głowa św. Stanisława na święta jego wystawiana bywa; czwarta przed kapitularem, św. Mikołaja». Tak samo opisują też Wizyty. Ale nie łatwo byłoby zdać sobie sprawę z rozmieszczenia i połączenia kaplic między sobą i z wieżą, gdyby nie to, że szczęśliwym zbiegiem okoliczności przechowały się (w krakowskim Muzeum Narodowym) trzy plany szczegółowe zdjęte w roku 1773, zdaje się z polecenia ks. Potkańskiego, właśnie z powodu zamierzonej przez niego przebudowy. Plany przedstawiają rzut poziomy nawy bocznej północnej, wieży zegarowej, trzech kaplic i przyległych izb kapitularnych, a są opatrzone podpisem: delineavit Dominicus Pacea magister artis murationis civis cracoviensis 1773. Plan pod Nrem II, to projekt nowych schodów; Nr. III przedstawia rzut poziomy na piętrze; ale najważniejszy dla archeologii katedry jest plan pod Nrem I, z nagłówkiem: «Jak się teraz znajduje», bo tu widać stan rzeczy jaki był od połowy piętnastego wieku aż do rozpoczęcia przebudowy. Podaję go też w częściowej reprodukcji na fig. 32. pod cyfrą A; zaś obok, pod cyfrą B, kładę dla porównania odpowiedni wycinek z planu prof. Odrzywolskiego, na którym czytelnik odnajdzie co się jeszcze z dawnych rzeczy ostało. Naznaczono tu różnicę pięciu wątków: mur pusty, ciosowy; kreskowany poczwornie, ceglany najstarszy; potrójnie, ceglany piętnastego; kra-

¹⁾ Potkański, ksiądz zacy i dobroczynny, ale smutnej pamięci w archeologii Wawelu, doczekał się w naszych czasach pochwały: «Jego to szczodrościwości zawdzięczają prawie wszystkie marmurowe portale przy kaplicach, że przyozdobione zostały drewnianymi złocącami figurami Świętych, aniołkami, cherubinami itd. itd. (ks. Polkowski w Czasie z dnia 23/XII 1886). Wiadomo, że teraz to wszystko już szczęśliwie usunięto.

tkowany, ceglany siedemnastego; kreskowany, także osiemnastego wieku; kropkowany, pomnik marmurowy księdza Potkańskiego. Na podstawie tych dwóch planów — czytelnik pozna od razu niedokładne pomiary Packa — podam najprzód topografię archeologiczną trzech kaplic, poczem dopiero uczynię wnioski co do czasu budowy.

Największa z wszystkich trzech była kaplica św. Mikołaja, jak wykazę niżej — remanent kościoła romańskiego, która pierwotnie obejmowała też całą przestrzeń dwóch drugich kaplic aż do wieży, a miała wtedy kształt taki jak naznaczyłem na planie chronologicznym fig. 5. Kiedy ją zbudowano tego nie wiemy; akta fundacyjne zaginęły wcze-

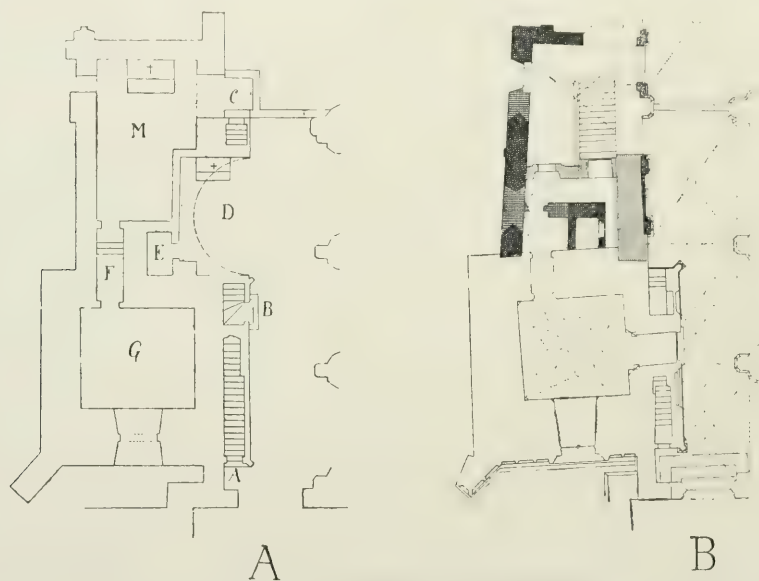

Fig. 32. Dwa plany wieży północnej i przyległych kaplic.

śnie, nie znał ich LBnf. i opisał tylko sytuację kaplicy «przed kapitularem»: *altare s. Nicolai habet capellam propriam in parte occidentali ante capitulare* (I, 214); i podobnie Inwentarz z roku 1563: *s. Nicolai Confessoris sacellum ante locum capitulare situm* (fol. 162). Kaplica była jednak nie tylko «przed kapitularem», ale i właściwą «kapitulną», bo w kapitularze nie było ołtarza. O tej godności kaplicy Mikołajskiej świadczy napis na grobowcu kanonika Jana Boturzyńskiego, położonym niegdyś przy wejściu do kaplicy, którego tekst (z mylną datą roku 1324 zamiast 1524) przechował Paprocki: *anno 1324 die Saturni 13 Augusti venerabilis vir Johannes Boturzyński canonicus hujus ecclesiae obiit et hic ante ingressum capellae s. Nicolai seu Capitularis sepultus est*¹⁾. Co potem zostało z kaplicy św. Mikołaja po wykrojeniu dwóch

¹⁾ Herby str. 41; sobota 13-go sierpnia godzi się z rokiem 1524.

kaplic młodszych, to przedstawia plan Packa pod literą M. Obecnie zaś jest kaplica, jak powiedziano wyżej, sienią wschodową; ma sklepienie beczkowe z końca przeszłego wieku, mury wewnętrzne (kreskowane) to podmurowanie wschodów.

Co teraz powiem o dwóch drugich kaplicach bywszych niegdyś w obrębie ubikacji Nr. 20, to jest kombinacja i konstrukcja, której uzasadnienie znajdzie czytelnik stopniowo w dalszym ciągu tego Rozdziału. Odnajdą się przy tem remanenty romańskie.

Część kaplicy św. Mikołaja oznaczona na planie Packa literą D, to była od połowy piętnastego wieku osobna kaplica, niska i ciemna, z otworem wejściowym przez całą jej szerokość, fundacja Hińczy z Rogowa kasztelana sandomirskiego, który w roku 1465 erygował tu ołtarz pod tyt. św. Młodzianków. Przed tem nie było tu nigdy kaplicy; ale szeroki otwór wejściowy już był, bo to jest remanent romański, tylko że to było wtedy przejście do kaplicy św. Mikołaja, jak naznaczyłem na planie chronologicznym fig. 5. Sam otwór — którego wierzchołek widać jeszcze dotąd po za tablicą marmurową księdza Potkańskiego — był zasklepiony arkadą półokręgową, która wyrastała bezpośrednio z podłogi, a nie dochodziła u szczytu nawet półtrzecia metra wysokości. Arkada takim kształtem wyrobiona była jednak tylko substrukcją, której znaczenie polegało dopiero na tem co było na jej wierzchołku. Tutaj zaś, na wysokości około trzech metrów, był w murze drugi otwór do kaplicy św. Mikołaja, górny, nie wiedzieć jakiego kształtu, bo teraz zamurowany i zatynkowany, a na jego spodzie była przez grubość muru wążka platforma, do której był dostęp przez dwoje wschodów kamiennych, zbudowanych w świetle nawy bocznej. Te wschody, przy końcu zeszłego wieku zniszone, są jeszcze na planie Packa, pod literami C i B. Jedne poczynały tuż przy wejściu do kaplicy św. Mikołaja, i prowadziły prosto w górę w kierunku zachodnim; drugie zaś poczynały w narożniku wieży Zegarowej, za owemi drzwiami pod bawołą głową, załamywały się następnie ku stronie wschodniej, a wyszedszy z wieży łączyły się górą z tamtymi, tworząc galerję na piętrze. Że się łączyły, tego dowodem plan drezdeński, na którym zewnętrzne krawędzie obu wschodów są połączone jedną linią (przejąłem ją do fig. 5.), a także plan Packa, na którym widać wyraźnie, że dolna arkada obejmowała też całą przestrzeń pod wschodami. Ale ztąd wynika razem, że wschody musiały mieć podniebienie wspólne z podniebieniem arkady, czyli że to była właściwie jedna arkada głębsza, która przez dobudowę wschodów rozszerzyła się o drugie tyle na zewnątrz tj. na światło nawy. Tak było na dole. Górą zaś tj. na wysokości około trzech metrów, złączone wschody tworzyły galerję, której poziom łączył się znowuż z poziomem platformy w grubości muru, rozszerzając ją także w dwójnasób; i na tej otóż platformie było miejsce okazywania głowy św. Stanisława, którą tu wystawiano oczywiście na jakiejś mense.

Przeprowadzenie wschodów B przez róg wieży Zegarowej dowodzi, że całe urządzenie galeryjne było już przewidziane przy założeniu wieży; a ztąd wynika że konstrukcja wschodowa, z budową wieży tak ściśle złączona, powstała także z inicjatywy króla Kazimierza. I nie można też wątpić, że wschody i galerja, skoro prowadziły do głowy św. Stanisława, musiały być zbudowane w tym samym sposobie ozdobniejszym co sciana

wieży wewnątrz kościoła tj. z laskami i arkadkami z trójliścia. Ale wobec tego tem większy żal, że tego już nie ma.

Kiedy potem Hińcza z Rogowa fundował ołtarz pod wschodami, w miejscu dotąd pustem i przechodniem, urządził też kaplicę w taki sposób, że dolną arkadę rozszerzył jeszcze w głąb i odgrodził od kaplicy św. Mikołaja cienkim murem, a na schowanie paramentów podarowanych ołtarzowi przybudował małą zakrystję (*E*), jak obacz na planie Packa. Do tego stanu rzeczy odnosi się opis w LBnf, który podam niżej. Ale Długosz swoim zwyczajem, dołączył wiadomość i o tem, jak tu było dawniej. Czytamy: ołtarz św. Młodzianków ma własną kaplicę zmurowaną zdawna na kształt łuku pod miejscem okazywania głowy św. Stanisława; zaś Hińcza z Rogowa poszerzył łuk i przyozdobił malowaniem: *altare sanctorum Innocentium habet capellam propriam versus aquilonem in modum arcus seu fornix dudum sub loco in quo caput s. Stanisłai ostendi solitum est sitam et muratam; verum tamen Hińcza de Rogow miles ampliavit illam et arcum ejus dilatavit picturisque et imaginibus fecit decoram et ante illam sepulchrum insigne sub tabula erea fabricavit* (I, 257). Na tym otóż opisie oparłem głównie całą kombinację o pierwotnym tutaj stanie rzeczy, bo Długosz poświadcza wyraźnie, że dolna arkada istniała już «dawno» przed reformą Hińczowską. (Wiadomość o Hińczy: «*arcum dilatavit*», możnaby też rozumieć: poszerzył rozpiętość łuku. Gdy jednak takie poszerzenie byłoby też pociągnęło za sobą przebudowę wschodów, a o tem nie ma tu mowy, więc widoczna, że Długoszowa «*dylatacja łuku*» oznacza tylko rozszerzenie w głąb kaplicy św. Mikołaja).

Kaplica Hińczowska jest obecnie graciarnią zupełnie ciemną, a dochodzi się do niej zaułkami po za podmurowaniem nowych wschodów (fig. 32, *B*). W tej graciarni odkrył prof. Odrzywolski przed kilkunastu laty, na ścianie północnej, resztki tych fresków które Hińcza z Rogowa przyozdobił kaplicę; przedstawiają sceny z rzezi Niewiniątek. Tutaj odkrył się też na ścianie zachodniej w kącie przed zakrystją, — a jest to w rzeczy samej ściana zewnętrzna wieży Zegarowej — ów krzyż konsekracyjny, o którym mówiłem w poprzednim Rozdziale jako o metryce wieży. Wymalowany w roku 1364, dowodzi sam przez się, że ściana wieży była już wtedy wewnątrz kościoła, oczywiście w kaplicy św. Mikołaja, bo na zewnętrznych ścianach kościołów nie malowano krzyżów konsekracyjnych. I jeszcze jedno. Stojąc we drzwiach małej zakrystji, z twarzą zwróconą ku południowi, widzi się tuż przed sobą tylną ścianę owego muru z przeszłego wieku, którym wtedy zamurowano arkadę kaplicy od strony nawy. Ponieważ jednak nie wypełniono całej murem aż do szczytu, więc widać jeszcze górną część otworu. I otóż okazuje się, że arkada jest ceglana! a co najciekawsze, że nie jest półkolem lecz segmentem. Jakże żąd wyciągnąć wnioski co do czasu budowy, rozważę niżej.

Jak była urządzona kaplica piętrowa na górnej platformie (trzecia), i jaki miała otwór od strony nawy przy wschodach, o tem nie da się nic pewnego powiedzieć aż do chwili, kiedy przy dalszej restauracji może odsłonią się w murach jakieś szczególne dotąd zakryte. Od strony kaplicy Mikołajskiej była otwarta, zapewne przez parapet lub poręcz. Po reformie Hińczowskiej rozszerzyła się platforma po nad zakrystję *E*, a w drugiej połowie szesnastego wieku przeniesiono tu z ambitu ołtarz św. Jakuba i św. Klemensa,

zaczem kaplica otrzymała odtąd nazwę tych Świątych; i na ich ołtarzu stawiano też głowę św. Stanisława. Potem zaszły tu jeszcze inne przemiany z powodu budowy nowego kapitułarza na piętrze (Nr. 22) w roku 1601—1604. Potrzeba było do niego wschodów, a ponieważ najbliżej było z platformy, więc przerzucono sklepienie od jej brzegu do przeciwległej ściany kaplicy św. Mikołaja (gdzie wtedy zamurowano okno), i urządzono nad sklepieniem wschody; pod wschodami zaś powstała ubikacja oznaczona na planie Packa literą *F*, z objaśnieniem «przechód pod wieżą». Dostęp do nowego kapitułarza był więc teraz taki: najprzód przez wschody *B* lub *C* na platformę, a dalej około ołtarza św. Jakuba i Klemensa na nowe wschody przesklepieniem. I dlatego też na planie Packa czytamy przy wschodach *B* i *C* objaśnienia: «wschody na kapitułarz — drugie wschody na kapitułarz». — Przytoczę tu jeszcze ustępy z Wizyt siedemnastego wieku, gdzie czytelnik znajdzie dowody na to wszystko co tu powiedziano o trzech kaplicach.

O kaplicy św. Mikołaja czytamy w Wizycie Maciejowskiego: *capella s. Nicolai ante capitulare antiquum, testudine clausa, loco obscuro, fenestram habens unam, pavementum lapide secto, crates ferrea etc.* (fol. 349); w Wizycie Zadzika: *ante capitulare antiquum sita est capella s. Nicolai juxta capellam BMVirginis ad Nives* (Nr. 19) *et ad gradus novi capitularis* (ma tu na myśli wschody *C*), *antea quidem obscura etc.* (fol. 154); w Wizycie Trzebieckiego: *capella s. Nicolai ante capitulare antiquum, adjacet gradibus illis per quos hodie ad novum capitulare ascenditur; habet testudinem duplicem* (to znaczy: dwa sklepienia); *superiorem clausam lacunaribus transversis et picturis exornatam* (sklepienie z lukarnami nie było już oczywiście pierwotnem), *inferiorem ex porticu seu vestibulo capitulari ad medium protensam* (to jest właśnie przesklepienie z roku 1601), *altare ad orientem, stallum antiquum ligneum etc.* (II, 248).

O kaplicy górnej i ołtarzu św. Jakuba i Klemensa ma Wizyta Maciejowskiego ustęp: *translatum est (altare) ad capellam s. Nicolai, ubi habetur desuper, supra fornix ante capitulare superius exstructum, in quo deponi debet caput s. Stanislai* (fol. 350). Znaczy to, że o ołtarzu umieszczonym na platformie mówiono iż stoi w kaplicy św. Mikołaja; dowód, że platforma była od strony kaplicy otwarta.

O kaplicy Hińczów ma Wizyta Zadzika ustęp: *capella Innocentium — sub fornice et gradibus, quibus ad capitulare novum ascenditur (wschody *B* i *C*), habens in medio sui ad parietem altare unicum* (fol. 160). Zaś Wizyta Trzebieckiego: *capella parum de lumine habens, siquidem nulla fenestra, ipsaque in se satis stricta et coangustata, testudine clausa, ritu antiquo depicta, magis antri quam capellae figuram refert eo, quod nunc ob reformationem capitularis majoris sub gradibus tota capella etiam cum sua testudine consistit.* (Jest tu mowa o schodach nad przesklepieniem; zaś testudo to zakrystja *E*, która miała niegdyś okienko na północ, i brała przez nie światło z większego okna w kaplicy św. Mikołaja, które jednakże zamurowano owem przesklepieniem); *unicum altare ad partem orientalem; altare ipsum vix una ulna in altum* II, 227.

Taki był kompleks trzech kaplic. Ale rozchodzi się teraz o to, czy to wszystko było nową kreacją gotycką, czy też miało na tem miejscu precedensy romanskie? Wia-

domo zakładną, że św. Mikołaj miał już w katedrze romanskiej własny ołtarz. Czy na tem samym miejscu tj. w tej kaplicy, na to nie ma dowodu, ale jest prawdopodobne, bo najprzód z dotychczasowej analizy historycznej czytelnik mógł się przekonać o tem, że w korpusie kościoła gotyckiego stojmy już na gruncie i na fundamentach katedry romańskiej, a oprócz tego wiadomo też że w średnich wiekach, skoro już raz wystawiono ołtarz dla którego ze Świętych, tedy nieruszano go, nawet pomimo całkowitej czasem przebudowy kościoła, chyba ulegając koniecznej potrzebie. Jest zatem prawdopodobne, że fabryka gotycka nie ruszyła ołtarza św. Mikołaja. Ale to samo należy też rozumieć o okazywaniu św. Stanisława w tej kaplicy. Wykazałem w Rozdziale XVI, że okazywanie głowy i ręki należało do kultu św. Stanisława od samego początku tj. od roku 1254. Otóż przebudowa gotycka, jak nie ruszyła ołtarza św. Stanisława ze środka nawy głównej, tak też nie mogła wpłynąć na przeniesienie okazywania na inne miejsce. Gdyby to miało być, toczy je byli przeniesli do nowej części kościoła, do nowych kaplic w około chóru; a przecież żadna z nich nie otrzymała takiego przywileju. A nawet i kaplica św. Mikołaja — i tak samo kaplica Nr. 4, gdzie było okazywanie ręki — gdyby dopiero w katedrze gotyckiej miały być dostąpić tego zaszczytu, toć miałyby na to jakieś przywileje albo statuty; a właśnie brak takich aktów świadczy, że to musiały być prerogatywy już zdawna do tych dwóch kaplic przywiązane. Takie są argumenty ze względów liturgicznych. Ale mamy też argumenty budownicze; i da się wykazać, nie tylko, że kaplica św. Mikołaja była już w kościele romańskim na tem samym miejscu co teraz, ale nadto, że i owa arkada ceglana, na której okazywano głowę św. Stanisława w kościele gotyckim, była też miejscem okazywania w romańskim.

O czasie pierwotnej budowy kaplicy św. Mikołaja nie mamy wiadomości archiwalnych; trzeba więc o to pytać murów kaplicznych jej własnych, tj. tych które ją zamykają od wschodu i północy; bo od południa jest mur spólny zewnętrzny kościelny, a od zachodu weszła do kaplicy ściana wieży Zegarowej. Otóż mur północny jest ceglany, którego watek można obejrzeć dokładnie zewnątrz, bliżej wieży, bo tu ostała się znaczna połać ściany, która nie była nigdy zatynkowana. Wymiary cegły są te same jak w najstarszych budowlach ceglanych krakowskich trzynastego wieku, np. u Dominikanów na chórze kościoła i w refektarzu. (U Franciszkanów, gdzie jest cegła starsza, nie ma przystępu do zdjęcia wymiarów). W refektarzu dominikańskim zmierzono (Zygm. Hendel) wysokość, szerokość i długość cegły na 9, 13, i 28 cm; zaś na chórze kościoła, od zewnątrz nietynkowanym, mierzy długość 245 do 260, wysokość przeciętna 85, a u samego spodu nawet 120 do 125 mm.; wiązanie cegieł jest nieregularne, jedna głowa na dwa lub trzy wozy, czasem znowuż dwie głowy obok siebie; głowy są tu i ówdzie czarne; warstwa zaprawy, niezwykle gruba, mierzy 2 do 3 cm. Otóż, cegła w murze północnym kaplicy św. Mikołaja ma mniej więcej te same rozmiary: 9 i 28 cm., a warstwa zaprawy 20 do 25 mm.; wiązanie jest także nieregularne; cegieł czarnych, nietylko głów ale i wozów jest sporo, ale jeszcze nie ułożone w deseń, jak w czternastym i piętnastym wieku. Co jednak najważniejsza, to że ten mur jest gruby na cały metr, gdy inne mury czternastego wieku, kamienne obwodowe czy ceglane kapliczne, mają z reguły po 0,90.

Wiadomo zaś, że grubość murów z biegiem czasu coraz tu malała, zwłaszcza gdzie jak po kaplicach, nie zamierzano wysokiej budowli. Jeżeli więc jak tutaj, grubość muru wynosi cały metr, a watek i wiązanie są trzynastego wieku, to już możnaby rozumieć że to remanent romański, czyli, że to była kaplica ceglana przystawiona do kościoła romańskiego jeszcze przed przebudową gotycką. (Trzeba dodać, że na ścianie zewnętrznej muru biegnie na wysokości około półtora metra gzyms kamienny, podkrojony żłóbkiem; ale profil jest tak zniszczony, że nie może służyć do oznaczenia czasu budowy).

Jeżeli jednak sam watek i wiązanie nie wystarczają do stwierdzenia budowy przedgotyckiej, to jest jeszcze drugi argument — plan kaplicy. Jest nieregularny, i bez żadnego związku z planem kościoła gotyckiego. Kaplica poczyna od ściany wieży Zegarowej, a więc jeszcze przy drugiej trawej korpusu, i ciągnie się wzdłuż obok trzeciej, ale nie kończy z nią razem, lecz przeciąga się jeszcze dalej, prawie do połowy szerokości transeptu (obacz na planie). Gdyby kaplica odpowiadała organicznie rozkładowi kościoła, i była rozmiarzoną społecznie z budową gotycką, toć musiałaby się kończyć przy trzeciej trawej, i byłaby zamknięta przyporą zewnętrzną, jak inne kaplice czternastego wieku w około ambitu. Tymczasem tutaj tj. przy końcu trzeciej trawej nie ma wcale przypory, chociaż była konieczna (zastępuje ją niezwyklej w tem miejscu grubości mur nawy bocznej), a natomiast w dalszem przedłużeniu kaplicy zamyka ją od wschodu do połowy jakaś struktura kamienna, niby przypora, o której jednak zauważyłem już wyżej (Rozdział XIII), że ją tu wystawiono nie wiedzieć po co i na co, bo nie ma nic do podpięrania. Nie dość, skutkiem wydłużenia kaplicy po za jej właściwą miarę tj. po za linię trzeciej trawej, ztracono jeszcze dla północnego ramienia transeptu możliwość urządzenia pełnej ściany frontowej. Są to wszystko nielogiczności, które architekt czternastego wieku popełnił chyba nie bez przymusu; a skoro je popełnił, to trzeba rozumieć że fabryka gotycka, doszedszy w budowie od chóru aż do tego miejsca w transepcie, była zmuszona zastosować się tj. uszanować, jeżeli nie wszystkie mury, to przynajmniej linie graniczne jakiejś na tem miejscu ubikacji starszej, powiedzmy wprost — dawniejszej kaplicy św. Mikołaja. W tem przypuszczeniu da się też zrozumieć, dlaczego na linii trzeciej trawej nie wystawiono przypory; oto, bo na tem miejscu byłaby zajęła znaczną część przestrzeni i światła kaplicy.

Mur południowy kaplicy jest także zagadką, chociaż innego rodzaju. Jest to właściwie mur zewnętrzny nawy bocznej północnej, czyli obwodowy kościelny. Ale gdy wszędzie indziej, gdziekolwiek stoi przy kaplicach — najlepiej widać go, przynajmniej na planie, w północno zachodnim kącie kościoła przy wyjściu z wieży Zegarowej — ma grubość 0,90, albo nawet i mniej, to przy kaplicy św. Mikołaja dochodzi do 1,35 m. Równej grubości kawał muru znajduje się w kościele tylko jeszcze w jednym miejscu, po drugiej stronie korpusu przy kaplicy Nr. 4, która położeniem względem kościoła odpowiada dokładnie Mikołajskiej. Okaże jednak w następnym Rozdziale, że ten tutaj mur stoi na fundamentach jedynastego czy dwunastego wieku, i to na linii zewnętrznych południowych murów kościoła romańskiego. W kaplicy św. Mikołaja nie ma możliwości badania fundamentów, bo nie ma podziemia; ale jest wszelkie prawdopodobieństwo, że i ten

mur stoi tak samo na linii murów zewnętrznych kościoła romańskiego, rozumie się północnych, i że grubość muru tłumaczy się właśnie tem pochodzeniem.

Jeszcze jeden argument. Wejście do kaplicy, z transeptu, jest — raczej trzeba powiedzieć było przebite w grubym murze w miejscu wcale niewłaściwym, bo wpadało odrazu i prosto na ołtarz; a gdy z drugiej strony było znowuż wyjście na dziedzińcyk kościelny (jest dotąd), więc ołtarz stał na przestrzale między dwoma przejściami. Nie mogło to być urządzenie pierwotne. W kościele romańskim, tak można przypuścić, musiało być wejście do kaplicy dalej od ołtarza, może przez ową arkadę, a najpewniej ze starej wieży północnej, tak samo jak do kaplicy Nr. 4 było wejście z wieży południowej, zaś wejście z transeptu, to widocznie dopiero adaptacja gotycka.

Przedstawiłem wszelakie argumenty za pochodzeniem kaplicy św. Mikołaja z czasów przedgotyckich, nie ukrywając też możliwych zarzutów. Całkowicie wyjaśni się ta rzecz dopiero, kiedy roboty restauracyjne przeniosą się z chóru do korpusu, i odsłonią większe połacie murów. Ponieważ jednak jak mniemam dowody za dawnością przeważają, więc dopowiem jeszcze — na podstawie innych studjów, a tutaj tylko głoślownie — jak rozumiem czas i osobę fundatora kaplicy w trzynastym wieku. Uposażenie ołtarza nie było w dziesięcinach, lecz w dobrach ziemskich; mianowicie posiadał ołtarz całą wieś Byszyce, a w sąsiednich Witkowicach jeden łąn i karcznię (LBnf. I, 214). Były te wsie w parafji Wielickiej, gdzie ród Strzemieniów posiadał jeszcze w piętnastym wieku większą połowę wszystkich wsi parafjalnych. A ponieważ do tego rodu należał też Mikołaj wojewoda krakowski w latach 1256 — 1260, w tejże parafji zamożny posesjonat, a zmarły bezdzietnie, więc domyślam się, że on fundował kaplicę na cześć swojego patrona.

Przechodzę w końcu do określenia wieku owej arkady ceglanej, na której okazywano głowę św. Stanisława. Zwracam uwagę najprzód na to, że jak sytuacja i wymiary kaplicy św. Mikołaja, tak też wymiary i miejsce arkady nie odpowiadają rozkładowi geometrycznemu katedry gotyckiej. Arkada wyrasta z pod samej wieży (mur kreskowany na fig. 32. *B* jest właśnie zamurowaniem otworu arkady), jeszcze na polu przy drugiej trawej, i wkracza następnie na pole przy trzeciej, ale nie dochodzi do końca, lecz spada na podłogę w odległości prawie półtrzecia metra przed nim. Zrazu możnaby mniemać, że anormalna pozycja arkady wyniknęła z jej stosunku do wieży, o którą opiera się, niby młodsza budowla o starszą. Ale bliższe wejrzenie wskazuje, że arkada musiała być starszą nietylko od wieży, ale i od całej budowy korpusu, a to dlatego, ponieważ przy samym wstępie na pole obok trzeciej trawej dźwiga na sobie gurt sklepienny poprzeczny nawy bocznej, przerzucony od trzeciego filaru nawy głównej (obacz na planie). Co więcej, zastępuje tu nawet miejsce przypory. Już ten fakt dowodzi, że arkada musiała być co najmniej współczesną budowie nawy bocznej. Ale nie dość; bo wydaje się nawet jakżeby cały plan wieży był przystosowany do arkady i do jej anormalnej pozycji. Na węgle wieży wschodnio-południowym jest wykrojony kąt zewnętrzny, prosty dwuscienny, z którego właśnie arkada wyrasta (obacz na planie). Wykroj kątowny idzie w górę wieży aż pod gzyms okapowy, i zamyka się wreszcie spojeniem dwóch kroksztynów, które tam urządzone w tym celu, aby nakrycie wieży mogło się

oprzeć na pełnym kwadracie. Co ten wykrój kątowy ma znaczyć, po co i na co go zdziałano, to jest zagadka, której w strukturze wieży nie ma czem usprawiedliwić ani uzasadnić. Nie potrzebowała go też arkada, bo mogła się oprzeć o ścianę wieżową i bez wykroju. Jeżeli jednak zważymy, najprzód, że jedno ramię kąta ma długość równą szerokości gurtu arkadowego i grubości dalszego za nim muru tj. tego o który arkada opiera się od strony wschodniej (jest to właśnie mur pochodzenia romańskiego, grubości 1'35 m.), a następnie, że drugie ramię sięga właśnie tak daleko, aby jeszcze wzmocnić funkcję przyporną arkady wobec sklepienia nawy bocznej, jeżeli to wszystko zważymy, to wypadnie przyznać, że wykrój kątowy na węgle wieży był uczyniony i przystósowany do miejsca i rozmiarów arkady, jako rzeczy dawniejszej. Fabryka gotycka zastała już arkadę, jako rzecz uświęconą okazywaniem głowy św. Stanisława; nie godziło się ruszać tego; użyła jej zatem za podstawę przy zasklepieniu jednego przesła nawy bocznej i podparła ją w krytycznym miejscu wystającym ramieniem wykroju na węgle wieży. Pomysł rozpięcia arkady w tem miejscu nie mógł być już nie mówię późniejszym, ale ani nawet spółczesnym budowie gotyckiej, i nie mógł powstać w tej samej głowie która obmyśliła plan kościoła i wieży, bo inaczej trzebaby przypuścić, że architekt popełnił rozmyślnie cały szereg nonsensów, mianowicie, że zbudował arkadę w miejscu fałszywym i niebezpiecznym, i jeszcze zwałił na nią ciężar dźwigania sklepienia, kiedy przecież mógł łatwo umieścić ją na miejscu normalnem i bezpiecznym, między dwiema zewnętrznymi przyporami. Z tych więc powodów trzeba uznać, że arkada ceglana była w czternastym wieku remanentem kościoła romańskiego; a tam mogła być zbudowaną w trzynastym wieku, z powodu kanonizacji św. Stanisława.

Inna rzecz, czy arkada jest dotąd pierwotna, i czy nie była kiedy później przemurowana. Nie mogłem tego stwierdzić. Dostęp do owego jedynie widocznego wierzchołka segmentu arkady jest teraz tak trudny, że nie mogłem zdjąć wymiarów cegły, ani zbadać sposobu wiązania. Ale mniejsza z tem. Najściślejsze pomiary cegieł nie dałyby i tak absolutnej pewności o czasie budowy, bo nie jest wykluczone, czy taką samą cegłą nie murowano też w czternastym wieku. I dlatego też oparłem całą argumentację głównie na pozycji arkady względem planu kościoła gotyckiego, co jest ważniejsze aniżeli jakość cegły.

ROZDZIAŁ XXII.

Kaplica Wazów, dawniej tak zwana Prandocińska św. Piotra; jej światło było pierwotnie środkiem katedry przedromańskiej; miejsce grobu biskupa Stanisława z roku 1089; wiadomości źródłowe o grobowcu biskupa Stanisława; nowo odkryte miejsce okazywania ręki świętego Stanisława; wiadomości źródłowe o grobie i grobowcu Prandoty.

Do wieży południowej przytyka od wschodu kaplica «Wazów» (Nr. 4., zbudowana w drugiej połowie siedemnastego wieku na miejscu innej, dawniejszej, która miała ołtarz pod tytułem św. Piotra i św. Pawła, a którą nazywano Prandocińską. Jest ta kaplica tem jedynem w katedrze miejscem, z którym łączy się jej najstarsze wspomnienia. Tutaj złożono do grobu w jedynastym wieku św. Stanisława, a w trzynastym biskupa Prandotę. Nie dość; jest tradycja, jak okażę niżej — prawdziwa, że kaplica św. Piotra i św. Pawła, zanim była kaplicą, była w poprzód środkową częścią kościoła katedralnego fundacji Bolesława Chrobrego. Tylko, że z budowli owych czasów nie przechowało się zgoła nic, oprócz kilku murów, głównie w podziemiu. Co teraz stoi na tem miejscu, to powstało dopiero w siedemnastym wieku, z inicjatywy króla Zygmunta III-go, który chciał mieć tutaj nową kaplicę, taką samą jak sąsiednia Zygmunta I-go, ze sklepem grobowym dla siebie i dla rodziny. Zburzono zatem dawniejszą, i wystawiono od roku 1663 do 1676 nową, która jest na zewnątrz wierną kopją dzieła Bereczego (widok na fig. 1.), ale wewnątrz raczej mauzoleum, wyłożone czarnym marmurem i brązowymi tablicami nagrobnymi. Architektura wnętrza, nie bez powagi i pewnych zalet, przemawia grozą śmierci i wzbudza poszanowanie dla pochowanych w podziemiu dynastów. Ale dzieło siedemnastego wieku nie jest przedmiotem niniejszej rozprawy, gdy natomiast nastęrcza się zadanie archeologiczne: dochodzić, jakie tu były dawniejsze na tem miejscu budowle. Otóż, uprzedzając wyniki dochodzenia, powiem naprzód, że na podstawie zbadania fundamentów i niektórych resztek po nad ziemią, dopiero co odsłonionych, a głównie przy świetle wiadomości archiwalnych można wykazać, że kaplica św. Piotra i św. Pawła przechodziła w ciągu siedmiu wieków, przed ostateczną transformacją w rękę Wazów, trojaki przekształcenie, powiedzmy trzy okresy. Najdawniej tj. w okresie przedromańskim nie była to jeszcze kaplica, lecz «środek» kościoła; i wtedy to złożono tutaj w roku 1089 ciało św. Stanisława. Następnie, przy fabryce romańskiej, przekształcono środek kościoła na kaplicę boczną, i założono w niej ołtarz pod tytułem św. Piotra i św. Pawła. Wreszcie w drugiej połowie trzynastego wieku, po kanonizacji św. Stanisława i przeniesieniu ciała na ołtarz w nawie głównej, biskup Prandota przebudował znowuż kaplicę materiałem ceglany, i ta to budowa przetrwała aż do roku 1663, kiedy ją zburzono pod fabrykę Wazów. Do którego z tych trzech okresów należy odnieść te poszczególne resztki które się przechowały pod i nad ziemią, to wykazę w następnym Rozdziale, a teraz podam naprzód cały materiał archiwalny, przeważający, zaczynając od tego co się odnosi do

złożenia ciała św. Stanisława w roku 1089, bo to jest najdawniejszy fakt tutaj zaszyły, który można związać z materiałem monumentalnym.

Gdzie, w jakim miejscu i stronie miasta Krakowa wykonana była na dniu 2-go Kwietnia 1079 «pasja» św. Stanisława, dlaczego złożono ciało najprzód w kościółku na Skalce, i kiedy przeniesiono je na Wawel do kościoła katedralnego, o tem wszystkiem nie mamy pewnej wiadomości, bo nie ma współczesnych źródeł. Ale w trzynastym wieku była już tradycja, spisana najprzód około roku 1240 w *Żywocie Mniejszym* (*Vita Minor MPH.* IV), tej treści, że miejsce męczeństwa było na Skalce, że ciało leżało tam przez lat okragłe dziesięć, i że translacja na Wawel «ad ecclesiam majorem — ad ecclesiam beati Venceslai (ibid. cap. 34)» odbyła się w roku 1089. Na datę roczną translacji można zgodzić się, że jest bliską prawdy; rozchodzi się jednak o to, aby w kościele odszukać to miejsce gdzie wtedy złożono ciało św. Stanisława po przeniesieniu ze Skalki. Że zrazu tj. aż do kanonizacji leżało w kaplicy św. Piotra, o tem mamy najdawniejsze świadectwo nie rychlej aż z połowy czternastego wieku, w akcie biskupa Bodzanty z roku 1349, a następne potem dopiero u Długosza. Ale Długosz ma też drugą wiadomość, sprzeczną, że w roku 1089 złożono ciało na Wawelu nie w kaplicy św. Piotra, ale «na środku kościoła katedralnego». Rozważmy najprzód te świadectwa.

Nadanie Bodzanty, to najdawniejszy znany akt dotyczący kaplicy. Część aktu prawnicza — na prośbę kantora katedralnego magistra Piotra, który ofiarował na budowę kościoła sto grzywien własnej oszczędności, nadał biskup ołtarzowi św. Piotra i św. Pawła dziesięcinę z dwóch wsi — jest obojętna; ale pobocznie znajdziemy w tekście kilka szczegółów nie małej wagi archeologicznej. Czytamy tu o «kaplicy przy grobie św. Stanisława» już «dawno zbudowanej»: *capellam juxta tumbam sancti Stanislai ad honorem Omnipotentis Dei et sanctorum Petri et Pauli Apostolorum in ecclesia nostra dudum edificatam et consecratam decimis nostris in Olchawa et in Pogwizdów villis dotamus etc.* (KK. 186). Tekst jest niejasny, i wymaga interpretacji. Rozumiano mylnie (Łętowski, Polkowski), że tumba s. Stanislai to trumna z relikwiami na ołtarzu w pośrodku kościoła; ale wobec tego nie wiedziano wcale jak skombinować sytuację kaplicy obok trumny, i gdzie jej szukać. Rozwiąże się ta zagadka jeśli zrozumiemy, że w akcie Bodzanty *capella* znaczy tyle co ołtarz = *altare*; boć prosta rzecz, że nie kaplica lecz ołtarz otrzymał dziesięciny, i ołtarz a nie kaplica był konsekrowanym in honore ss. Petri et Pauli; i przywiodę też niżej więcej przykładów użycia wyrazu *capella* zamiast *altare*. W rzeczy samej było to zatem *altare juxta tumbam s. Stanislai*; a gdy dziesięciny nadane w roku 1349 i sam akt nadawczy były zawsze własnością kaplicznego ołtarza św. Piotra (LBnf. I, 233), przeto widoczna, że spomniana w akcie tumba s. Stanislai nie oznacza trumny z relikwiami na środku kościoła, lecz coś innego, co było *juxta* = obok ołtarza w samejże kaplicy, oczywiście — grób św. Stanisława. Razem z tem zyskałszy też cenną wiadomość topograficzną, że miejsce grobu nie było przed ołtarzem na środku kaplicy, lecz «obok» ołtarza, i to jak okaże niżej, po stronie lewej. W tym tedy grobie leżało ciało św. Stanisława aż do czasu kanonizacji, kiedy je przeniesiono (1254) na ołtarz w pośrodku katedry, podówczas romańskiej. Co się zaś tyczy ówczesnej budowli kapli-

cznej, to ze słów aktu: *capella dudum consecrata et edificata*, można wydobyć wniosek, że to musiała być budowla postawiona nie dopiero podczas fabryki gotyckiej, lecz dawno przedtem. Bo jakkolwiek *capella* nie oznacza w akcie Bodzanty kaplicy lecz ołtarz, to przecież dopowiedzenie «zbudowana: *aedificata*» odnosi się widocznie do czegoś więcej aniżeli do samego tylko ołtarza. Dla ołtarza wystarczyłoby «*dudum consecrata*»; skoro zaś dopowiedziano «*et aedificata*» i to także *dudum*, przeto widoczna, że w roku 1349 nie tylko ołtarz ale i kaplica była czemś dawnem, czyli — remanentem przejętym z kościoła romańskiego. Oto co można wyczytać z aktu biskupa Bodzanty. Czy jednak ciało św. Stanisława było tu złożone już od roku 1089, i czy już wtedy była tu kaplica, i w jakim stosunku do ówczesnego kościoła katedralnego, o tem dowiemy się dopiero z Długosza.

Świadectwo Długosza jest co prawda wobec roku 1089 tak spóźnione, że właściwie nie ma wartości dowodowej; i nie miałyby jej w istocie gdyby nie to, że Długosz opisał przytem szczegółowo pierwotny grobowiec św. Stanisława, to znaczy, powołał się na świadectwo monumentalne. O tym grobowcu pisał Długosz po kilka razy, i zawsze z nowemi szczegółami; ale co dziwna, oglądał go w kościele niby na dwóch różnych miejscach, bo w Żywocie św. Stanisława, w Historji Polskiej i w Katalogu biskupów krakowskich spomina, że po translacji ze Skalki złożono ciało św. Stanisława «na środku kościoła katedralnego», zaś w LBNf, że w kaplicy św. Piotra. W pierwszej wersji podaje nadto, że biskup Lambert II-gi, złożwszy ciało w grobie na środku kościoła, zbudował nad nim grobowiec kamienny z napisem w czterech wierszach, i kończy słowami: «co widać do dziś dnia»; zaś w drugiej mówi o grobowcu kamiennym w kaplicy św. Piotra, i kończy także słowami: «widać go do dnia dzisiejszego». To jest ta sprzeczność Długoszowa, o której spomniałem wyżej; w rzeczy samej jednak jest to tylko nieporozumienie, powstałe skutkiem dwoistego opisywania miejsca gdzie był grobowiec. Rzecz tłumaczy się tak:

W opowiadaniu Długosza, jednej czy drugiej wersji, należy rozróżnić dwie części składowe. Co napisał o grobowcu i o czterech wierszach «które można czytać do dziś dnia», to napisał oczywiście z własnej autopsji; co zaś podał o złożeniu ciała w roku 1089 «na środku kościoła katedralnego», to przepisał dosłownie ze swego źródła tj. z Żywotu św. Stanisława spisane go przez dominikana Wincentego z Kielc, gdzie czytamy te słowa: *postquam autem translata est gleba corporis b. Stanislai et posita cum honore debito in medio ecclesiae beati Venceslai etc.*¹⁾ Rozchodzi się więc o to, jak rozumieć u Kieleckiego ten tutaj «środek kościoła świętego Wacława». Otoż wiadomo, że Kielecki pisał w krótkce po roku 1254 tj. po owej powtórnej translacji św. Stanisława, dokonanej w obrębie katedry romańskiej, kiedy skutkiem kanonizacji przeniesiono ciało z pierwotnego grobu na ołtarz w pośrodku kościoła²⁾. Był też Kielecki niewątpliwie obecnym, a może nawet i czynnym przy tym obrzędzie. Jeżeli więc w Żywocie napisał

¹⁾ Vita Major lib. III, cap. 2, MPH. IV.

²⁾ Bulla roku 1256: *de loco ad locum transtulerunt ac decenter collocarunt*. Theiner Nr. 133.

że w roku 1089 złożono ciało «na środku kościoła św. Waclawa», toć widocznie miał na myśli nie katedrę romańską, na której środku złożono to ciało dopiero teraz w roku 1254, lecz ową, która była w roku 1089. O katedrze romańskiej musiał przecież wiedzieć, choćby z tych samych Roczników z których przejął datę chronologiczną roku 1089, że to była budowa skończona i konsekrowana dopiero w roku 1142; a gdy translacja ze Skalki odbyła się 53 lat wcześniej, więc jego «środek kościoła» odnosi się oczywiście do katedry przedromańskiej. A tu odsłania się niespodziewanie widok w odległą przeszłość. Bo gdy między rokiem 1089 a 1254 nie ma żadnej wiadomości o jakichś jeszcze innych przenosinach ciała św. Stanisława, i nie ma powodu takiego przypuszczenia, przeto widoczna: 1) że ten grób, o którym spomina akt biskupa Bodzanty w kaplicy św. Piotra, był oczywiście pierwotnym grobem od roku 1089; i 2) że przestrzeń, albo mówiąc językiem budowniczych — światło tej kaplicy było niegdyś środkiem katedry przedromańskiej. A jeżeli jeszcze weźmiemy na uwagę fakt, że medium ecclesiae miało w średnio-wiecznej łacinie to ściślejsze znaczenie, o którym mówiłem w Rozdziale XVI, to okaże się, że przestrzeń objęta w kościele romańskim murami kaplicy św. Piotra, ta sama przestrzeń była w katedrze przedromańskiej kwadratem chórowym przed Wielkim ołtarzem. I było też to w roku 1089 najstósowniejsze i właściwe miejsce do pochowania biskupa Stanisława, bo na tym samym «środku kościoła» chowano też niewątpliwie jego poprzedników na tronie biskupim: Poppona, Gompona, Rachelina, Aarona i Lamberta I-go. Nie dość; słowa Kieleckiego «in medio ecclesiae» są jeszcze dowodem, że w trzynastym wieku była o tem wszystkim pełna świadomość historyczna i lokalna. — Tyle o grobie i kaplicy w okresie, kiedy jeszcze nie była kaplicą; a obaczmy teraz świadectwa o pierwotnym grobowcu św. Stanisława.

To dzieło sztuki polskiej głębokiego średniowiecza, niestety zaginęło. Co o niem wiemy, to tylko z Długosza; innych źródeł nie ma; jest to więc rzecz właściwie już dawno znana. Ale gdy dotąd nie próbowano jeszcze naukowej determinacji, przeto rozważę ten przedmiot tem chętniej, że sprawa grobowca wyjaśni też topografię kaplicy Prandocińskiej, i ułatwi rekonstrukcję planu (fig. 38.).

Grób był oczywiście pod podłogą, w ziemi, jak świadczy zapiska w Roczniku Kapitulnym pod rokiem 1266, położona z powodu śmierci biskupa Prandoty: że jego to rękoma «sanctus Stanislaus de terra tumuli est exceptus». O grobowcu zaś mamy takie świadectwa Długosza: 1) w LBNf, że był sarkofag kamienny: *altare ss. Petri et Pauli App. habet capellam propriam versus meridiem positam, in qua optimi cracoviensis pontificis Prandotae corpus requiescit, et sanctissimi quondam cracoviensis praesuli Stanislai ossa ex Rupella translata in sarcophago saxeo quod etiam in diem hodiernum cernitur quiescebant* (I, 233); 2) w Żywocie św. Stanisława, że sarkofag był nakryty złotą blachą z obrazami męczeństwa i z napisem: *solemnitate translationis instituta — biskupi i kanonicy przenieśli ciało ze Skalki, et in templo majori, in ejusdem templi medio pulcherimo de petra fabricato sarcophago et lamina aurea desuper contacto, quae passionis beati viri per insculptas imagines*

denotabat seriem, recondunt, cui et hos versus pro epigrammate aureis litteris inscriptos adjiciunt:

Tumba Stanislai cineres tegit ista beati,
Regis Boleslai quia non favet impietati;
Martyrio meritas coeli migravit ad aedes
Felix cui deitas merces, cui sidera sedes (Opp. I, 96);

3) w Historji, pod rokiem 1089, że napis był w literach kapitalnych: biskup Lambert in ecclesiae medio nobilem tumbam auro et gemmis adornatam fabricavit, hosque versus capitalibus litteris in auro inscripsit: Tumba Stanislai etc. (ibid. X, 398); 4) w Katalogu biskupów krakowskich, że napis wyryty można jeszcze widzieć: Lambertus episcopus — corpus transtulit, et ex petra quadra pulchro opere sepulchrum fabricans ossa et cineres collocavit et sepulchro in laminibus aureis hos inscripsit versus qui etiam in hanc diem cernuntur exarati: Tumba Stanislai etc. (ibid. I, 389).

Zebrawszy rozrzucone tu szczegóły w jedno, okaże się: 1) że sam grób był wyrobiony z ciosów, zapewne nad podłogę nieco wystających; 2) że był nakryty jedną wielką blachą złotą z wrytymi obrazami męczeństwa; 3) że na blasze były wprawione drogie kamienie; 4) że był też napis w czterech wierszach — heksametry rymowane, wyryte na złotych blachach, może po jednym z każdej strony; i 5) że litery napisu były kapitalne tj. majuskuły. Można jednak zauważyć przy tem, że to co Długosz widział naocznie, to były tylko pomniejsze blachy z napisem; bo o wielkiej blasze z obrazami męczeństwa nie twierdzi że ją widział. I jest to też szczegół wątpliwy. Cobać nasuwa się pytanie: kiedyz to wykonano:

Żeby to miał sprawić biskup Lambert (1082—1101), to oczywiście tylko Długoszowa kombinacja. Nie chcę twierdzić, aby w Polsce jedynastego wieku wykonanie takiego grobowca — w rzeczy samej rozchodzi się tylko o złożone blachy z napisem — miało być niemożliwym, bo wiadomo z Kroniki Galla, że w tym samym czasie, w roku 1085, książę Władysław Herman kazał odlać złote wotum w kształcie niemowlęcia, które przesłano św. Idzemu do Francji, z modlitwą o płodność dla żony. Aby jednak uwierzyć, że grobowiec był z fundacji biskupa Lamberta, trzebaby też przypuścić, że od niego pochodziła redakcja napisu z wyrazami: martyrium beati Stanislai; a na to trudno zgodzić się. Już wyżej zwróciłem uwagę na to (Rozdział XVI), że w dwunastym wieku, aż do czasów Kadłubka, nikomu jeszcze nie przychodziło na myśl, nie tylko w Krakowie ale i przy katedrze, że biskup Stanisław będzie ogłoszony Świętym i Patronem Polski. I dla tego to biskup Giedko (1166—1186) prosił papieża o podarowanie relikwii dla katedry krakowskiej, tłumacząc się: «albowiem mój kościół i dyeceza nie mają żadnego Świętego, który byłby tego kraju patronem i opiekunem». Nie mógłby tak prosić, gdyby za jego czasów istniał już w katedrze grobowiec z napisem «beati Stanislai martyrium»; bo sam napis dowodziłby, że katedra już posiadała to, o co właśnie proszono. Aż do

czasów Giedki niepodobna więc przypuścić napisu z takim tekstem. Można by co prawda podnieść pytanie, czy sama translacja dokonana w roku 1089 — akt solenny, którego nie podejmowano bez racji i widoku na przyszłość — nie była już zadatkiem i niejako przygotowaniem do kanonizacji. Ale w obec faktu, że przez cały dwunasty wiek nie podjęto w tej sprawie żadnej akcji, mniemam raczej, że translacja była tylko satysfakcją polityczną, uczynioną przez księcia Władysława Hermana dla pamięci biskupa, który był jego stronnikiem w buncie przeciw królowi Bolesławowi Śmiałemu. Po prostu, złożono ciało biskupa Stanisława tam, gdzie też leżeli jego poprzednicy tj. w jego własnej katedrze. Takie są otóż argumenty przeciw proweniencji grobowca z jedynastego wieku. Z drugiej strony byłoby jednak przesadą krytycyzmu twierdzić, że grobowiec pochodził dopiero z czasów kanonizacji, bo mamy też wiadomość pewną, że i przedtem był już w kościele jakiś napis = epitafium na cześć św. Stanisława. Wiemy o tem ztąd, że kiedy papież Innocenty IV-ty wyprawił do Polski w roku 1252 inkwizytora dla sprawdzenia cudów zdarzonych nad grobem św. Stanisława, tedy polecił mu zbadać Kronikę, Roczniki i Epitafium: *librum Chronicarum ad negotium praefatum ex archivo ducis Poloniae editum et etiam librum Annalium (jest mowa o Kronice Kadłubka i o Roczniku Kapitulnym) et epitaphium considera* (KK. 33). Papież polecił tę «konsyderację» oczywiście dlatego, ponieważ wysłana poprzednio z Krakowa do Rzymu petycja w sprawie kanonizacji, o przysłanie inkwizytora, powoływała się właśnie na Kronikę, Roczniki i Epitafjum jako na dokumenty. Był więc już wtedy grobowiec z napisem; a musiał być nie dopiero sprawiony, lecz już nieco dawniejszy, bo inaczej nowość dokumentu raziłaby inkwizytora. Kiedyż więc i kto sprawił grobowiec? Rozumiem, że nikt inny jak tylko ten sam, kto też był pierwszym literackim inicjatorem kanonizacji, i najdzielniej przysposobił do tego umysły — biskup krakowski Wincenty Kadłubek. Kanonizacja św. Stanisława była jego marzeniem politycznym i patryjotycznym. Kiedy jeszcze był magistrem-scholastykiem i pisał *Dijałog-Kronikę*, on pierwszy nazwał i ukwalifikował śmierć biskupa Stanisława jako «męczeństwo», a o translacji roku 1089 pisał jako o wstępie do kanonizacji. I dlatego to włożył też w usta biskupa Mateusza, głównego interlokutora *Dijałogu*, te słowa do arcybiskupa Janka: «Odtąd aż do dnia translacji, której powód nie jest Ci nieznany, trwała tam cudowna światłość (unde usque ad translationis dein, cujus causam ipse non ignoras MPH. II, 297). Tak pisał będąc scholastykiem, przy schyłku dwunastego wieku. A kiedy potem zasiadł na tronie biskupim (1208), czyż nie było rzeczą naturalną, że on, następca św. Stanisława, przyozdobił grobowiec poprzednika, podówczas zapewne zwyczajną płytę kamienną, złożonemi blachami z napisem:

Tak otóż rozumiem epokę i proweniencję grobowca. Ale jest rzeczą wprost nie do pojęcia, że ten grobowiec mógł potem zaginąć! Widział go jeszcze Długosz; Inwentarz z roku 1563 już nie wspomina o grobowcu, ani nawet o grobie, jak żeby go już wtedy nie było; a Wizyta Zadzika pisze poprostu, że kaplica św. Piotra «była» niegdys ozdobiona grobem św. Stanisława: *insignita erat sepultura s. Stanislai*.

Oprócz grobu i grobowca spominają źródła archiwalne w kaplicy św. Piotra jeszcze o innym szczególe dotyczącym kultu św. Stanisława, mianowicie, Okazywanie jego ręki

tj. kości ręcznej, która po wyniesieniu całego ciała na środek kościoła ostała się tutaj jako relikwia pamiątkowa. Powiem o tem coś więcej, najprzód dlatego, że to był obrządek praktykowany tu jeszcze w kościele romańskim; następnie, że tylko za określeniem miejsca Okazywania można też zdeterminować topograficznie miejsce grobu św. Stanisława z roku 1089, a zatem i «środek» katedry przedromańskiej; a wreszcie co najciekawsze, że w murach kaplicy odsłoniło się teraz to specjalne miejsce gdzie okazywano rękę. Przeglądajmy naprzód wiadomości archiwalne.

Najdawniejsze świadectwo o tem, że Okazywanie ręki było w kaplicy św. Piotra, znajdujemy w Protokóle cudów biskupa Prandoty, spisany koło roku 1454: in capella (ss. Petri et Pauli) ubi manus s. Stanisłai exponitur¹⁾. Czytamy też w Długoszowym Katalogu biskupów krakowskich o Prandocie, że pochowano go w kaplicy św. Piotra «z której okazują rękę św. Stanisława: in medio capellae ss. Petri et Pauli, ex qua manus s. Stanisłai osculanda exponitur» (Opp. I, 403). Zwracam przytem uwagę na to, że «ex qua» nie jest tu błędem, jakby się mogło wydawać, lecz posłuży owszem do stwierdzenia nowoodkrytego miejsca Okazywania. Dalej znajdujemy w Inwentarzu z roku 1563 szczegól bliższy, że miejsce Okazywania jest w kaplicy po stronie lewej: ad latus sinistrum sacelli est locus in quo manus s. Stanisłai exponi solet. Dlaczego było po stronie lewej, nie można wątpić iż dlatego, że i grób św. Stanisława, położony wedle aktu z roku 1349 juxta — obok ołtarza, musiał być po jego lewym boku (od widza), a rękę okazywano właśnie nad grobem. Wizyta Zadzika łączy też miejsce okazywania bezpośrednio z miejscem grobu: «ta kaplica była wstawiona grobem św. Stanisława, którego oznaką przechowuje się tamże ręka tego Świętego itd.: haec capella insignita erat sepultura s. Stanisłai, in cuius signum asservatur ibidem manus ejusdem Sancti. Dalej zaś czytamy o ręce, że ją chowano: quae antea quidem deponeretur in armario desuper tabulam argenteam deauratam etc. Co tu nazwano armarium tj. schowaniem szafianem, jest oczywiście to samo co Inwentarz nazwał «locus» tj. przestrzeń ściślejszą, zamknięta ścianami. Okażę też niżej, że to był wązki otwór wyrobiony w murze kaplicznym na wylot aż do nawy bocznej kościoła, jak naznaczyłem na planie fig. 5. Sama wreszcie relikwje, oprawioną w odpowiedni relikwjarz w kształcie ręki po łokieć — czy to ten sam, który jest dotąd w skarbcu? — opisuje Inwentarz z roku 1563: est autem (manus) argentea inaurata tota, solâ palmâ argenti albi, in digite uno annulus cum lapide chalcodonio catenula argentea affixus, os inclusum continens (fol. 108).

Takie są wiadomości archiwalne o Okazywaniu ręki św. Stanisława w kaplicy św. Piotra. Nie można przy tem wątpić, że ten obrządek, podobnie jak okazywanie głowy św. Stanisława w kaplicy św. Mikołaja, musiał już być w katedrze romańskiej, zapewne od czasu kanonizacji 1253 i przeniesienia relikwii na ołtarz na środku kościoła 1254. Dowodzą tego dwa statuty biskupa Jana Grota z roku 1328 i 1336, mocą których nadał wikarym katedralnym «wszystkie ofiary» składane przez wiernych w kościele na cześć św. Stanisława «nad głową» i «nad grobem»: totum offertorium seu oblationes quod

¹⁾ MPH. IV, 447.

vel quae ad honorem Dei et reverentiam b. Stanislai super caput ipsius — et id quod super tumbam seu sepulchrum ejusdem Sancti — ponentur; a powiedziano przy tem, że aż «dotąd pobierali je kanonicy: quod canonici percipere consueverunt» (KK. 158, 145).

Dalsze losy kaplicy łączą się z imieniem biskupa Prandoty: 1266 moritur Prandota et in ecclesia cracoviensi in capella ubi post translationem corpus s. Stanislai fuit repositum, sepultus requiescit¹⁾. Nie pochowano go w grobie po św. Stanisławie, jak było mniemanie z powodu niejasnego «ubi — fuit repositum», lecz na środku kaplicy: in medio capellae²⁾. Annalista piszący wtedy Rocznik kapitulny, przywodzi tekst epitafjum, którem uczczono pamięć Prandoty: hic igitur hoc epitaphio propter sua gesta praeclara per jugem gloriam meruit perhennari.

Epytaphium

Hic iacet ecclesiae decus, hic pastor bonus hic flos
Justicie, cleri, Prandota praesul, honor;
Hic via veri, gloria cleri, Prandota, tota
Laus patriae, pater inclytus est situs, aula sophiae.

Aliter

Flos situs inclytus hic cleri veri via legis
Egis praesul agaps Prandota tota gregis,
Hic sacer e tumulo te Stanyslae levavit
Te sanctum populo pater alme levando probavit.

Vel sic

Hic sanctum titulo sanctorum te sociavit.

W tem dziwacznem epitafjum z dziewięciu wierszy, jest ostatni wiersz oczywiście warjantem przedostatniego, do wyboru, co też autor oznaczył pisząc «vel sic»; a podobnie należy rozumieć, że piąty i szósty wiersz, podane pod nagłówkiem «Aliter», są również warjantami zamiast dwóch poprzednich, tj. trzeciego i czwartego. Byłoby więc rzeczywiście tylko sześć wierszy, po części rymowanych. Czy jednak takie epitafjum było kiedykolwiek wyryte na kamieniu nagrobnym Prandoty, można wątpić; i raczej należy przypuścić, że to było epitafjum pergaminowe lub płócienne, zawieszone na ścianie lub na drzwiach kaplicy, bo na kamieniu nagrobnym musiało nie być żadnego napisu, skoro pó-

¹⁾ Katalog biskupów krakowskich IV.

²⁾ Długosz Opp. I, 403.

zniej, w piętnastym wieku, znaleziono ciało Prandoty przypadkiem a to przy takiej sposobności:

Jak biskup Prandota przeprowadził kanonizację św. Stanisława, tak biskup kardynał Zbigniew Oleśnicki pragnął jeżeli nie kanonizacji, to przynajmniej beatyfikacji Prandoty. Otóż w roku 1454 zdarzyło się, że posadzka kaplicy potrzebowała naprawy, zaczem «*dum in eadem capella pavementum instaurari deberet eo quod jam nimis declivum et vitiosum fuit, quidam laboratores sepulchrum beati patris Prandotae casu detexerunt — quod sepulchrum satis exile fuit lapidemque fractum et quasi obesum pro vetustate habuit, ac sine debita animadversione et honore jacuit*. Rozległa się przy tem wonność w powietrzu, i zdarzyło się kilkanaście cudów, które ustanowiony przez biskupa i kapitułę notariusz, kanonik Maciej z Milejowa począł spisywać urzędownie ¹⁾. Do kanonizacji nie doszło, ale położono na grobie nowy kamień, który jeszcze widział Starowolski, z napisem: *Beatus Johannes Prandota episcopus cracoviensis obiit die 20 septembris A. D. 1266* ²⁾. Płyta fundacji Oleśnickiego wystawała po nad posadzkę kaplicy: *sepultura Prandotae quae in medio capellae habetur, epitaphio lapideo a terra eminenti signata etc.* (Maciej, 291); i musiała też być ozdobna, zapewne z napisem na wstęgach spiżowych, bo Inwentarz z roku 1563 spomina o dwóch nakryciach: *tectura tumbae Rmi. Prandothae, una melior ex camcha rubea, altera attrita jam* (fol. 107 v.).

W siedemnastym wieku, w latach 1630—1640, ponowił ksiądz Kretkowski archidjakon i oficjał krakowski starania o kanonizację Prandoty. Podniósł więc najprzód kości uroczystym obrzędem, i przelożył do nowej trumienki cynowej, którą ustawił pod południową ścianą kaplicy (Zadzik 90). Ale do kanonizacji i teraz nie doszło; a gdy wkrótce potem zaczęto już burzyć kaplicę, pod nową fabrykę Wazów, więc trzeba było wynieść nie tylko trumienkę Prandoty, ale wogóle wszystko cokolwiek zalegało w kaplicy. Co więcej, ponieważ pod posadzką miał być zbudowany sklep grobowy dla Wazów, przeto skopano cały grunt, a przedtem wyniesiono kości wszystkich osób pochowanych tutaj w ziemi od roku 1001, bo przypomnijmy, że to był «środek» katedry przedromańskiej, dotychczas jeszcze nie ruszany. Wtedy to wyrzucono szczątki pierwszych biskupów krakowskich, między nimi zapewne i Arona, nie wiedząc już o tem czyje były; przepadł też pierwotny grób ziemny św. Stanisława, i płyta grobowa Prandoty, fundacji biskupa Oleśnickiego. Ostatnią o niej wzmiankę znajdujemy w Rachunkach fabryki z roku 1663—1664, drobny wydatek «od przetaczania grobsztynu błogosławionego Prandoty» tj. za wyniesienie go na dwór. Kości Prandoty wróciły do kaplicy po roku 1680; ale że w tej kaplicy, odąd królewskiej, nie było już teraz stósownego miejsca na ustawienie trumienki cynowej, przeto schowano ją w grubości muru nad wejściem i założono kamieniem z napisem: *ossa venerabilis servi Dei Johannis Prandothae episcopi cracoviensis*. I tak jest teraz.

Tyle jest wiadomości archiwalnych o kaplicy św. Piotra. Rozchodzi się teraz

¹⁾ MPH. IV, 443.

²⁾ Monum. 41.

o to, czy w murach kaplicy Wazów nie znajdują się jeszcze, nad czy pod ziemią, fragmenty dawniejszej na tem miejscu budowy; a dalej, czy na podstawie tych fragmentów nie daloby się zrekonstruować planu kaplicy, jeżeli nie owej najdawniejszej z dwunastego wieku, to przynajmniej Prandocińskiej, powiedzmy ostrożniej — przedwazowskiej tj. tej, która dotrwała do roku 1663. Szukajmy zatem w murach.

ROZDZIAŁ XXIII.

Dalszy ciąg: dochodzenie kształtu kaplicy przedwazowskiej; remanenty romańskie w podziemiu; kawał muru katedry przedromańskiej; rekonstrukcja planu kaplicy Prandocińskiej; wyjaśnienie powodów anormalnej budowy transeptu. Fig. 33. Stary otwór obok portalu kaplicy Wazów. — Fig. 34. Plan grobu kaplicy Wazów i przyległych podziemi. — Fig. 35. Przejście z grobu Wazów do podziemia wieży południowej. — Fig. 36. Wątek muru w podziemiu nawy bocznej południowej. — Fig. 37. Wątek muru w grobie Wazów. — Fig. 38. Rekonstrukcja planu kaplicy Prandocińskiej.

Przedewszystkiem zwracam uwagę na to, że ściana zachodnia i północna kaplicy Wazów to tylko okładki marmurowe (obacz na planie fig. 4.), które opierają się: pierwsza o ścianę zewnętrzną wieży południowej, a druga o mur kościelny zewnętrzny nawy bocznej południowej i jego załamane przedłużenie w transepcie.

Czy kaplica przedwazowska miała od strony północnej własny mur obok kościelnego, czy tylko mur spólny, nie da się rozstrzygnąć. Cobąc jednak, w tym murze odsłoniły się teraz od strony nawy bocznej dwa szczegóły, które pochodzą oczywiście z okresu kaplicy przedwazowskiej. Tuż przy lewym słupie marmurowego portalu kaplicy Wazów (porównaj na planie fig. 4.) widać było już dawniej na licu ściany, pod tynkiem, na wysokości około półtora metra, jakieś zagadkowe zakrzywienie; a teraz, po odbiciu tynku na większej przestrzeni, aż do podłogi, okazał się otwór wejściowy, wysoki blisko 2'00, szeroki 0'51 m. zasuty cegłą i kamieniem (fig. 33.; naznaczyłem go też na planach fig. 5. i 38.) Górą nie można było odsłonić całego otworu, bo zawadza tablica nagrobkowa wprawiona w tem miejscu w osiemnastym wieku; widać jednak wyraźnie, że otwór był ostrołukowy. Za otworem okazała się framuga, z której można było uprzátnąć cegłę i kamienie aż do 82 cm. w głąb tj. mniej więcej do połowy grubości muru, który mierzy w tem miejscu 1'65 m. Wypruć jeszcze głębiej nie było bezpiecznie; nie można więc było przekonać się, czy to jest mur jednolity czy dwoisty; tyle jednak można widzieć, że ościeżyny otworu idą z obu stron dalej w głąb, zaczem nie można wątpić, że otwór był na wylot do kaplicy przedwazowskiej. Sam otwór nie ma profilów, ani ścięcia,



Fig. 33. Stary otwór obok portalu kaplicy Wazów.

ani własnych kamieni wegarowych, i wygląda poprostu jakżeby wykrojony w murze przez jego pięć warstw ciosowych. Technika i watek muru są te same co w murach na chórze; ciosy mają po 36 do 40 cm. wysokości; drugą warstwę od spodu tworzy jeden cios długości 70 cm., który sięga ku wschodowi aż do rogu przy transepcie. W głębokości 29 cm. rozszerza się framuga z obu stron przez uskoki, które służyły widocznie do oparcia kraty albo drzwi, otwieranych od strony kaplicy; w uskoku na lewo są też dwie dziury na haki. Lica ościeżyn, starte na gładko, okazują fugi te same co na licach muru; u spodu jest próg kamienny, 12 cm. wysoki, znacznie wychodzony.

Do czego służył ten otwór, było zrazu zagadką. Żeby to miało być kiedykolwiek okno, o tem nie może być mowy, bo glify są prawie prostopadłe. Nie mógł też być wejściem do kaplicy przedwazowskiej, bo jest na to zbyt wązki. Myślałem zrazu, że to może jedna z tych małych zakrystyjek, jakich było kilkanaście przy ołtarzach stojących na kościele, drobne schówki, w których altarzyści chowali swoje aparaty. Ale po rozważeniu wszelkich możliwości doszedłem do przekonania, że to jest właśnie ów locus i armarium Wizyt tj. schowanie szafiaste, w którym od wewnątrz kaplicy okazywano rękę św. Stanisława na zewnątrz do całowania wiernym stojącym w nawie bocznej kościoła. Utwierdza mnie w tem przekonaniu przytoczony wyżej tekst Długosza: *capella ss. Petri et Pauli ex qua manus s. Stanisłai osculanda exponitur*; a dla upewnienia czytelnika przytoczę jeszcze inny dowód. Z Wizyty Zadzika przywiódłem wyżej wiadomość, że w roku 1634, kiedy król Zygmunt III-ci sprawił nowy sarkofag na relikwje św. Stanisława, tedy trumnę dawniejszą, fundacji Jadwigi, przeniesiono do kaplicy św. Piotra na podstawę pod Okazywanie ręki św. Stanisława (Rozdział XVI.). I otóż w Rachunkach Fabryki z roku 1634 mamy zapisane wydatki z tego powodu: «ślusarzowi za złożenie i postawienie kraty w Prandocinej kapelli około trumny starej; malarzowi od malowania jej i stolca; stolarzowi z ślusarzem za drzwiczki do starej trumny św. Stanisława, gdzie ręka; za ramę do baldachimu nad tę trumnę; za gradusy do wstępowania do relikwijej; za ramę nową do tablicy Boga rodzice (!); za kratę drótowną do grobu św. Stanisława starego». Dwie kraty, od wewnątrz i zewnątrz, drzwiczki i gradusy, a to wszystko w kaplicy Prandocińskiej, to było oczywiście urządzenie otworu Okazywania. Jest to zatem niewątpliwie to samo miejsce gdzie najprzód kanonicy, a od roku 1336 wikarzy katedralni wystawiali rękę św. Stanisława wiernym stojącym w nawie bocznej do pocałowania. I można też domyśleć się, że próg kamienny w otworze nie jest wychodzony, lecz wyklęczony. Ale na tem nie koniec osiągniętego rezultatu; przy odnalezieniu tego miejsca stwierdzi się też fakt dla archeologii katedry najdonioślejszy. Bo skoro już wiemy, że Okazywanie odbywało się od wewnątrz kaplicy po nad grobem św. Stanisława, więc grób był oczywiście przy wewnętrznym wylocie otworu, «po lewej stronie» względem ołtarza, tylko rozumie się, nie na dzisiejszym poziomie kaplicy Wazów, który wyniósł się w górę dopiero skutkiem podziemnego sklepu, lecz jak wykażę niżej, o wiele głębiej. A ponieważ w roku 1089 urządzono grób «na środku» katedry przedromańskiej, więc razem mamy już co potrzeba do determinacji topograficznej tego miejsca w całym kościele najstarożytniejszego. Na idealnej rekonstrukcji planu kaplicy przedwazowskiej fig. 38.

co też włączyłem do planu fig. 5.) znajdzie czytelnik oznaczone miejsce grobu świętego Stanisława.

Drugi nowodkryty szczegół, to wejście do kaplicy przedwazowskiej. Wchodziło się do niej, nie jak obecnie z trzeciej trawej nawy bocznej, lecz z transeptu, przez otwór urządzony w załamanej części muru szczytowego, jak obacz na fig. 5. Przy fabryce Wa-

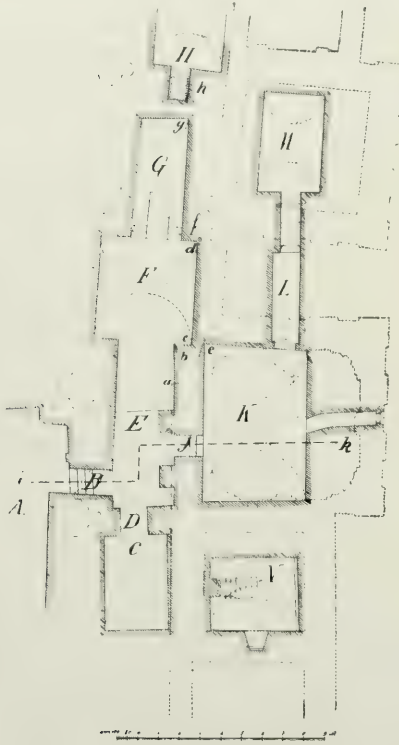

Fig. 34 Plan grobu kaplicy Wazów i przyległych podziemi.

zów zamurowano go, a później wpuszczono jeszcze w zamurowanie, na wysokości około trzech metrów, tablicę marmurową z napisem na pamiątkę odsieczy wiedeńskiej. Zapomniano więc o tem dawniejszem wejściu; i dopiero prof. Odrzywolski odkrył przy swoich poszukiwaniach u spodu muru wążek ceglany, w tem miejscu wcale niespodziewany (który też naznaczył na planie fig. 4.), a piszący te słowa dostrzegł na wysokości około pięciu metrów wystyrzające z pod tynku kontury otworu ostrołukowego. Nasuwała się najprzód myśl, że tu mogło być kiedyś okno wewnętrzne, z kaplicy na kościół, bo zrazu trudno było przypuścić, aby dzisiejsze wejście do kaplicy Wazów było wyprute przez mur tak niezwyklej grubości dopiero przy fabryce siedemnastego wieku. Ale po odrzuceniu tynku na większej przestrzeni okazało się, że otwór ostrołukowy sięgał od góry aż do podłogi; u spodu odsłoniły się z obu stron ościeże ciosowe gładkie, więc nie okienne, i tylko po rogach ścięte; zaś góra, w podniebieniu łuku, okazały się malowania szesnastego wieku, bez wartości artystycznej, takie same jakie podczas obecnej restauracji odkryły się też pod tynkiem na ścianach chóru.

W zamurowaniu jest materiał różny, cegła

i kamień, który gdzie można było uprzęgnąć, tam okazały się już plecy marmurów, któremi są wyłożone ściany kaplicy Wazów, co dowodzi, że otwór był na wylot. Jest to więc niewątpliwie dawne wejście, mniej szerokie aniżeli do innych kaplic gotyckich, ale tej samej wysokości; a potwierdza to jeszcze okoliczność, że wejście było tu na tej samej linii jak po drugiej stronie kościoła do kaplicy św. Mikołaja (porównaj fig. 4. i 5.).

Tyle o ścianie a raczej o murze północnym kaplicy przedwazowskiej. Ale trudniejsza sprawa — inne mury. Żeby je odnaleźć, trzeba zejść do podziemia i szukać we fundamentach. Dla ułatwienia rozglądu w poszukiwaniach podaję pod fig. 34. plan grobu

kaplicy Wazów i przyległych podziemi. Jest to wycinek z planu prof. Odrzywolskiego, do którego dorysowałem tylko jeden nowoodkryty szczegół, o którym powiem niżej, i dopisałem litery. Linje kreskowane oznaczają mury kościoła górnego. Litera *A*, to część krypty pod nawą korpusu; *B*, przejście do podziemia pod nawą boczną południową, przebite w murze w roku 1874 przy ówczesnej restauracji «grobów królewskich» pod kierunkiem Żebrańskiego; *C*, *E*, *F* i *G*, to cztery komory tego podziemia, zasklepione w siedemnastym wieku prawie spólcześnie z fabryką Wazów; *H*, część dalszego podziemia (porównaj fig. 39); *I*, przejście do sklepu grobowego pod kaplicą Wazów *K*; *L*, przejście do takiegoż sklepu pod kaplicą Zygmuntofską *M*; wreszcie *N*, podziemie wieży południowej czyli stary kapitularz romanski, o którym była mowa w Rozdziale XIX-tym. Przejście *I*, a tak samo i przejście *D*, przebito także dopiero w roku 1874; natomiast przejście *L*, było wykonane przy budowie grobu Wazów, bo wtedy właśnie spuszczano w siedemnastym wieku ciała do grobu przez otwór górny, aż do roku 1874 otwarty, a teraz już zamurowany. Rozpatrzmy naprzód podziemie kaplicy Wazów (*K*) i jego położenie względem kaplicy górnej. Jest prostokąt podłużny nie całkiem równy, nakryty sklepieniem beczkowym z drobnej cegły. Porównanie planu dolnego z górnym okazuje, że dwie ściany podziemia, zachodnia i wschodnia, schodzą się mniej więcej ze ścianami kaplicy, tak iż tylko niektóre występy ścian górnych zachodzą na sklepienie podziemia. Zgodność pochodzi ztąd, że podziemie i kaplica mają prawie tę samą długość. Ale inaczej w szerokości. Ściana południowa kaplicy stoi tak daleko po za ścianą podziemia, że otwór okienkowy, wypuszczony z podziemia na zewnątrz przez mur kapliczny, mierzy nie mniej jak 370 m. długości. Zaś po stronie północnej jest znowuż na odwrót, bo ściana podziemia cofa się w głąb po za ścianą kapliczną, która wysunęła się naprzód o 20 do 40 cm. Rozumie się, że ściana kapliczna cięży tym wysokiem nad sklepieniem podziemia przez całe podłużę. Ale największe ciężenie jest w obu kątach przyległych, mianowicie w północno-wschodnim, bo tutaj wisi nad sklepieniem podziemia już nie tylko górna ściana skośna kapliczna, ale co więcej, cała część załamana szczytowego muru transeptu, a to dlatego, ponieważ podziemie podchodzi wierzchołkiem kąta pod fundament tego muru. Że taki ciężar nie przygniótł już dawno sklepienia w tym kącie, było dla piszącego zagadką aż do chwili, kiedy dopiero po odkryciu dawniejszego otworu wejściowego do kaplicy przedwazowskiej, właśnie w murze załamanym, można było skombinować, że cały ciężar górnego muru szczytowego opiera się na ostrołukowej arkadzie tego wejścia, tak iż na sklepieniu podziemia ciąży tylko późniejsze zamurowanie otworu, a głównie — i to może nie całkiem bezpiecznie — owa tablica marmurowa na pamiątkę odsieczy wiedeńskiej. Taki jest otóż stosunek podziemia do murów górnych. Ale nasuwa się teraz pytanie: czy przestrzeń objęta murami podziemia (740 × 490 m.), między temiż ścianami, a tylko na poziomie nieco wyższym, nie była też światłem kaplicy przedwazowskiej? Odpowiedź na to pytanie zależy oczywiście od tego, co o tem powiedzą mury, jeżeli przechowały się starsze od fabryki Wazów. Po odrzuceniu tynków na kilku miejscach okazało się, że są starsze, i to o wiele. Zbadajmy je zatem po kolei.



Fig. 35. Przejście z grobu Warow do podziemia wieży południowej.

Na ścianie zachodniej — szukano najprzód w rogu północnym — wyjawilo się pod tynkiem odrazu zewnętrzne lico wieży południowej. Znaczy to, że jak kaplica Wazów nie ma od zachodu własnego muru, tak też i przedwazowska nie miała go i była z tej strony niby otwartą. Ale na tem nie koniec dochodzenia. Kiedy rozpoczynałem poszukiwania w tym grobie, przejęty myślą że tu był «środek» katedry przedromańskiej, przemieniony potem na kaplicę św. Piotra, miałem ideę, że między kaplicą a starym kapitułarzem w nadole wieży obok musiała być w okresie romańskim komunikacja bezpośrednia, taka sama jaką później urządzono w kościele gotyckim (i jest dotąd) między kaplicą św. Mikołaja a kapitułarzem nowszym w nadole wieży północnej. Nie można było szukać za tem na całej ścianie, bo przeszkadza obraz Matki Bożej, wprawiony tu podczas restauracji roku 1874. Zaledwie jednak poczęto odrzucać tynk bliżej środka ściany odkrył się widok, który tu przedstawiam pod fig. 35. (Na przodzie widoku zawadza u spodu wieko trumny Zygmunta Augusta; porównaj fig. 52.). Na wysokości 72 cm. po nad podłogą leży w murze kamień, 184 długi, 22 wysoki, przepękany, widocznie stary próg otworu przejściowego, tak wychodzony, że strzałka wydeptania wynosi 9 cm. Po nad progiem okazał się otwór prostokątny 224 × 81 cm. zamurowany cegłą czternastego czy piętnastego wieku, nadmiernie wązki, i jakżeby ściśniony grubemi kamieniami węgarowemi o szerokości 47 i 57 cm. Kamień jest piaskowiec, nie bardzo wygładzony, i bez profilów. Wydobyć cegłę z otworu i przywrócić przejście do podziemia wieży jest na razie niemożliwe, bo jak powiedziano wyżej (Rozdział XIX-ty) z tamtej strony natrafiłoby się na substrukcję pod ołtarzem kaplicy wieżowej; ale sam fakt komunikacji nie może już podlegać wątpliwości. Odsłania się przy tem jeszcze drugi fakt. Bo skoro próg przejściowy leżał na wysokości 72 cm. po nad podłogą grobu Wazów, więc na tej samej wysokości była też podłoga kaplicy św. Piotra, czyli — podłoga «środku» katedry przedromańskiej, na której w roku 1089 pochowano biskupa Stanisława. Łączy się to z kwestją poziomiu kościoła romańskiego, którą rozważę później, gdy zbierze się jeszcze więcej danych. Tyle o ścianie zachodniej.

Przy badaniu ściany północnej i południowej, na których leży sklepienie ceglane beczkowe siedemnastego wieku, okazało się, że sklepienie nie ma własnego podnóża ceglanoego, jak w innych grobach z tego czasu, lecz opiera się na murach kamiennych o wiele starszych, a wyrasta z nich dopiero na wysokości wyżej jednego metra, i to nierówno. Oglądnijmy najprzód ścianę muru północnego, który jak powiedziano wyżej, jest razem kaplicznym i kościelnym zewnętrznym. O jego wątku miałem już dawniej wiadomość od Żebrawskiego, kierownika restauracji w roku 1874: «w przebicciu do grobu Wazów (fig. 34. I) okazał się wapień dziko łamany, na wapień wiązany tak mocno, iż nie można było rozłupać, raczej kamienie przelamano». Z tego świadectwa nie możnaby jeszcze wyciągnąć wniosku o wieku muru, czy pochodzi z budowy gotyckiej czy z romańskiej, bo na fundamenty używano w obu okresach kamienia dzikiego. Ale teraz, po zdjęciu tynku z obu stron muru, wykryły się nowe szczegóły. W grobie Wazów, przy kącie północno-wschodnim (e), okazały się od spodu aż do wysokości 70—80 cm. kamienie bezładne, większe i mniejsze; wyżej zaś kostki równiejsze, przeważnie podłużne,

techniki podobnej jak na spodzie wieży południowej. Coby miała znaczyć różnica między częścią wyższą a niższą, łatwo zrozumieć jeżeli przypomnimy, że pierwotny poziom kaplicy św. Piotra był wyższy właśnie o 72 cm. Kamienie równiejsze i foremne były widocznie licem ściany po nad podłogą, zaś bezładne były zdaje się poniżej podłogi tj. w murze fundamentowym, a wyszły na jaw dopiero podczas fabryki siedemnastego wieku, kiedy tu wybierano głębszy dół w ziemi na grób dla Wazów. Po drugiej stronie muru tj. w komorze *E* zjawily się kostki foremne już od samej podłogi, przeważnie podłużne prostokątne; ale bo też poziom komory jest o 71 cm. wyższy aniżeli w grobie Wazów. Fig. 36. daje obraz tego muru, zdjęty z samego narożnika (*b*); część odsłonięta z tynku

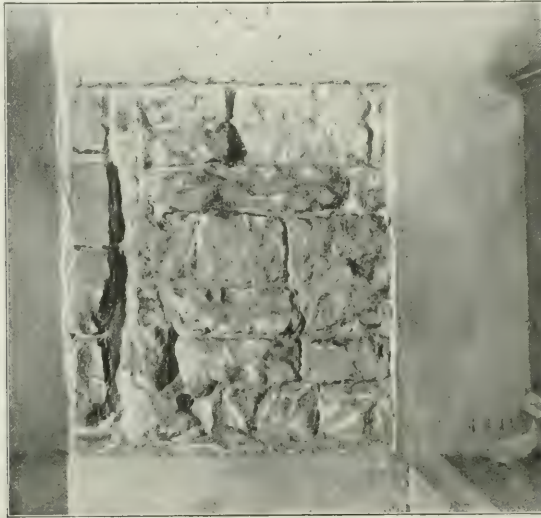

Fig. 30. Wątek muru w podziemiu nawy bocznej południowej.

mierzy 58×50 cm.; po stronie lewej widać cztery cegły, które później obłożono stary mur kamienny. Technika jest ta sama co na wieży, lubo fugowanie mniej staranne. Kostki mierzą na wysokość po 7 do 11 cm. Mur jest niewątpliwie romański, co też stwierdza grubość = 145 cm. w przebiegu *I*, a dalej ku wschodowi, zmierzona na planie, nawet 150 cm. Ale czemuż był ten mur w kościele romańskim? Oczywiście tem samym czem jest i teraz w kościele gotyckim: murem zewnętrznym nawy bocznej południowej. Wynika to koniecznie z jego kierunku i położenia względem krypty (*A*), która była wtedy jak i teraz, rozumie się, pod nawą środkową.

Szukajmy dalej. Na ścianie południowej okazał się mur kamienny dwojaki. Ku wschodowi, bliżej przejścia *L*, nie ma wyraźnego charakteru. Są kostki i kamienie łamane, wapień i piaskowiec, we fugach nawet kawalki cegły, a kiedy uderzyć młotkiem

w zaprawę, sypie się z niej wcale obficie ziemia, naniesiona kiedyś przez wodę wsiąkającą między fugi. Jest to łatanina, której epokę trudno określić; a ziemia dowodziłaby, że to był mur zewnętrzny, wystawiony długo na niepogody, skoro woda deszczowa miała czas nasączyć się we fugi i zawlec ziemię w zaprawę. Tak po stronie wschodniej. Ale po zachodniej, bliżej wieży, odsłonił się pod tynkiem mur ze wszystkich najciekawszy fig. 37. Część odsłonięta mierzy 74×165 cm. (Żałuję, że zdjęcie fotograficzne nie ma równej skali z fig. 36; te kamienie są o wiele większe od tamtych; górą po stronie lewej, na wysokości 102 cm. od podłogi, widać już cegły sklepienne siedemnastego wieku). Mur jest jednolity, kamień tylko wapień, na zaprawie czystej wapiennej. Kamienie są nierówne, prawie dzikie, bo tylko na licu nieco obrabione. Szychtowanie udało się ledwie gdzieśgdzie; ale jest testowanie, wcale wyraźne. Trzeba dodać że kamienie, skoro sięgają do 102 cm. po nad poziom grobu Wazów, a podłoga «środku» katedry przedromańskiej wznosiła się tylko do 72 cm., więc były jeszcze na 30 cm. licem ściany po nad podłogą. Oznaczyć wiek tego muru nie łatwo. Technika jest starsza aniżeli na ścianach

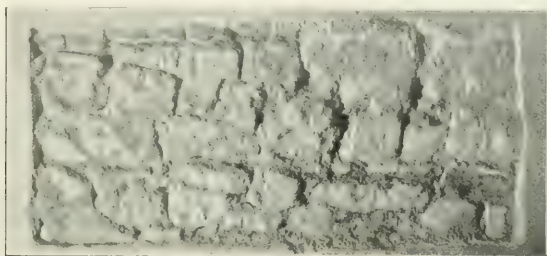

Fig. 37. Wątek muru w grobie Wazów.

wieży i krypty, a zatem starsza od wszystkiego co jest w katedrze najstarszego. Wieża i krypta pochodzą z dwunastego i z drugiej połowy jedynastego wieku; ten mur wypadłoby zatem odnieść do czasów koło roku 1000. Jeżeli więc przypomnimy, że przy tym murze jesteśmy na «środku» katedry przedromańskiej fundacji Bolesława Chrobrego, to mimo woli narzuca się pytanie, czy to nie jest kawał muru z kościoła poświęconego w roku 1001? Wyznaję że tak sądzę, chociaż nie umiem przytoczyć innego dowodu. Ale bo i nie łatwo o dowód. Techniki tego muru nie ma z czem porównać w Krakowie, gdy i w całej Małej Polsce nie znajdzie kawałka muru, o którym możnaby twierdzić na pewne, że pochodzi z czasów Chrobrego.

Czwarta ściana, wschodnia, była zrazu dla piszącego te słowa przedmiotem szczególnej ciekawości. Jeżeli tu był środek katedry przedromańskiej, to był to oczywiście kwadrat chóru czyli prezbiterjum. Godzi się z tem fakt, że kaplica przedwazowska nie miała od zachodu własnego muru zamykającego, bo prezbiterjum musiało być z tej strony otwarte, a więc przystawiono dopiero później, przy fabryce romańskiej. Ale od strony

wschodniej rozumiałem, że prezbiterjum musiało być zamknięte apsydą półokrągłą. Widać ją też wyraźnie na wizerunku kościoła na pieczęci kapituły katedralnej z dwunastego wieku fig. 47. i 48. Budynek okrągły tuż przy wieży południowej kościoła romańskiego, niby rotunda, toć nie co innego jak właśnie apsyda pierwotnego prezbiterjum, przerobionego już tutaj na kaplicę św. Piotra. Nie dość. Zdawało mi się że apsyda półokrągła wyjaśni też powód tej anormalności architektonicznej, jaką potem popełnił przy tem miejscu architekt kościoła gotyckiego, kiedy załamał szczytowy mur transeptu. Tłumaczyłoby się po prostu tak, że doszedłszy w budowie od wschodu ku zachodowi aż do kaplicy Prandocińskiej św. Piotra, skoro jak wynika ze źródeł archiwalnych nie miał jej burzyć, lecz owszem wcielić do nowej katedry, a swoim murem południowym nachodził na czoło kaplicy, zamiast na jej bok (obacz na fig. 38.), więc przystósował się, i nagiął kierunek muru wedle łuku apsydy na prawo ku północy. Otóż w związku z takimi domysłami przypuszczałem, że po za wschodnią ścianą grobu Wazów znajdują się jeszcze resztki apsydy. Poszukiwania nie stwierdziły jednak hipotezy. Na ścianie wschodniej okazała się pod tynkiem drobna cegła — przemurowanie siedemnastego wieku; aby dojść co jest po za niem, uczyniono w kącie północno-wschodnim *e* otwór, i otóż wydobyto z niego, bez żadnego trudu, kilka kamieni grubych łomanych, jakżeby tam luźnie leżących, a sięgnawszy ręką dalej w głąb, czuło się próżnię. Była to zagadka, która zrazu umacniała w przekonaniu, że tam jest rzeczywiście przestrzeń apsydy, zawałona luźnym materiałem. Ale wnet przypomniałem, że to zapewne tędy tj. tym samym otworem dobijał się już w głąb muru Żebrawski, który opowiadał mi ogólnikowo, bez oznaczenia miejsca, że wybił «otwór na trzy stopy głęboki». Cóż, niczego więcej nie można się tu było dowiedzieć. Zdawało się potem, że może w przejściu *L* dałoby się jeszcze spotkać, pod tynkiem, z przekrojem muru apsydjalnego. Ale i tutaj poszukiwanie nie dopisało, bo z obu stron pokazały się ceglane ściany siedemnastego wieku, na których spoczywa sklepionko. Dziurawić głębiej nie można było; a ostatecznie trzeba też było zrozumieć, że po za ścianą ceglana grobu Wazów musi być zaraz fundament wschodniego muru kaplicy, i że chociażby w tym fundamencie tkwiła jeszcze jakaś resztką apsydy, to byłby to tylko wierzchołek łuku; zaś jego boki, zwłaszcza ten do którego przyłamał się szczytowy mur transeptu, musiałyby jeszcze zachodzić z prawej i z lewej strony na światło podziemia, czego jednak nie ma tu żadnego śladu. Rezultat jest więc taki, że na potwierdzenie apsydy nie znalazło się nic. — Nie zarzucam przeto całkowicie tej idei, bo wizerunek pieczętny dwunastego wieku jest wyjątkowo wierny, i wróć też do niej w dalszym ciągu tej pracy (Rozdział XXVII). Jeżeli jednak przyjąć tu kiedyś apsydę, to tylko w najdawniejszej budowli kaplicznej, przerobionej podczas fabryki romańskiej z pierwotnego prezbiterjum; zaś o kaplicy przedwazowskiej, tj. tej która przetrwała do roku 1663, trzeba rozumieć, że już nie miała apsydy, lecz była zamknięta od wschodu murem poprzecznym prostym, na tej samej linii jak teraz kaplica Wazów, i nie dalej ku wschodowi, bo tuż za nim wykonała fabryka gotycka wejście do kościoła i kruchtę. Przed budową Wazów było tu więc tak samo jak po drugiej stronie kościoła jest dotąd: mur prosty poprzeczny, na tej samej linii, wschodnie zamknięcie kaplicy św. Mikołaja.

Takie są otóż rezultaty rozglądu w murach podziemia, który podjąłem w tym celu, aby tam znaleźć dane do rekonstrukcji planu kaplicy przedwazowskiej. A jeżeli teraz przystąpimy do tego zadania, to mniemam że sprawa nie przedstawi już żadnej trudności, boć widoczna że prostokąt grobu Wazów, między temi samemi murami, a tylko na wyższym poziomie, to był też plan kaplicy przedwazowskiej. Na tej podstawie ułożyłem rekonstrukcję, którą wrysowałem do ogólnego planu kościoła fig. 5. Rysunek przedstawia kaplicę w takim kształcie w jakim była wcielona do katedry gotyckiej i adaptowana przez wybitcie nowego wejścia z transeptu. Osobno zaś podaję pod fig. 38. rekonstrukcję planu kaplicy jaką była przedtem, tj. przy katedrze romańskiej. Ten plan różni się od tamtego tylko dopełnieniem narożnika północno-wschodniego, co usprawiedliwie niżej. Kierunek i długość ścian wewnętrznych podałem wedle wymiarów podziemia, a grubość muru wschodniego i południowego wedle murów kaplicy św. Mikołaja. Żeby jednak oprócz gołych murów obwodowych podać coś więcej i ożywić obraz kaplicy tyle pamiętnej, naznaczyłem też — a to już po części na domysł — inne szczegóły i urządzenia wewnętrzne, bąc takie o których już mówiłem w poprzednim Rozdziale, bąc inne o których na tem miejscu przytoczę jeszcze dodatkowo kilka świadectw ze źródeł archiwalnych. W murze północnym oznaczyłem miejsce Okazywania ręki św. Stanisława. Tuż obok położyłem grób Świętego, a na środku kaplicy grób Prandoty, oba w rozmiarach grobu Łokietka (100 × 225). Sklepienie w dwóch przęsłach, dwa okna w ścianie południowej, i rozmieszczenie trzech ołtarzy nakreśliłem wedle opisu Wizyt. Z wiadomości podanych w Wizytach jest najważniejsze to co czytamy u Trzebieckiego, że przed fabryką Wazów kaplica była ceglana: pure laterificia, nunc in marmoream mutata (II, 95). Wedle Wizyty Maciejowskiego miała sklepienie malowane: capella testudine clausa, picta cerulea pictura et rosis inauratis exornata (fol. 291). Inwentarz z roku 1563, spominając o jednym z trzech ołtarzy kaplicznych, umieszcza go «pod ścianą południową pod oknami» (fol. 108), z kąd wynika że w ścianie wschodniej tj. w głowie kaplicy nie było okien, a w ścianie południowej musiały być dwa, oczywiście w dwóch przęsłach sklepiennych. W kaplicy były zdawna trzy ołtarze: pierwszy w «głowie kaplicy», a więc niewątpliwie przy ścianie wschodniej, tytułu św. Piotra i św. Pawła; drugi «przy ścianie południowej», tytułu św. Szymona i św. Judy; a trzeci, tytułu św. Filipa i św. Jakuba, «w samym otworze wejścia: in introitu ostii praefatae capellae» (LBnf. I, 227), «przy kracie wchodowej» (Inwent. 1563 fol. 108), «przy ścianie północnej» (Maciej. 291). Przy ścianie zachodniej było tylko stallum, na które w Rachunkach Fabryki zapisano pod rokiem 1616 wydatek: «naprawa formy w Prandocińskiej kaplice». Na ołtarzu św. Filipa i Jakuba były w szesnastym wieku «obrazy malowane z herbem Odrowąż», oczywiście fundatorskim. Pochodziło to ztąd, że w piętnastym i szesnastym wieku chowali się tutaj niektorzy Odrowążowie, mianowicie Szydłowiccy, czepiając się grobu swego stryja, biskupa

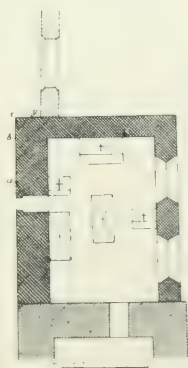

Fig. 38. Rekonstrukcja planu kaplicy Prandocińskiej.

Prandoty. Opisanie 1603. Jeden z nich, kanclerz koronny Krzysztof, sprawił właśnie obrazy, i położył na nich nie tylko herb, ale i napis: Christophorus de Szydłowiec Reg. Pol. Cancellarius id sacellum picturis ornat et hanc capellam posuit A. D. 1529¹⁾. Przytoczyłem napis dlatego, bo i tutaj capella nie oznacza kaplicy, którą tu nazwano sacellum, lecz ołtarz (zapewne szafasty), podobnie jak w akcie biskupa Bodzanty z roku 1349. Spomniane zaś «piktury» to oczywiście tło błękitne i złożone róże na sklepieniu, które widziała Wizyta Maciejowskiego.

Tyle jest wiadomości archiwalnych o budowie i wewnętrznym urządzeniu kaplicy przedwawowskiej. Ale nasuwa się z kolei pytanie: kiedyż ta kaplica, ceglana i zasklepiona, była zbudowana — przed, czy po fabryce gotyckiej czternastego wieku? Otóż nie wątpię, że w tym kształcie jak na fig. 38. tj. z dopełnieniem narożnika północno-wschodniego był to w czternastym wieku remanent kościoła romańskiego. Dowodzi tego przede wszystkim plan i stósunek kaplicy do rozkładu kościoła gotyckiego. Jest taki sam, jak po drugiej stronie, kaplicy św. Mikołaja. Obie są prostokątne i rozciągają się przy trzeciej trawej korpusu i części transeptu; ale ani jedna ani druga nie odpowiadają porządkowi geometrycznemu kościoła gotyckiego, i nie wyniknęły z jego planu, czego dowodem choćby samo miejsce otworów wejściowych, w obu jednak nieprawidłowe. Przy kaplicy św. Mikołaja starałem się wytłomaczyć tę nieprawidłowość domysłem, że anormalne wejście było urządzone dopiero podczas fabryki czternastego wieku, przy wcieleniu kaplicy do kościoła gotyckiego, gdy poprzednio miała wejście zapewne od strony zachodniej, przez wieżę. Taki sam domysł nasuwa się też przy kaplicy przedwawowskiej, tylko że jest tu czemś więcej niż domysłem. Bo gdy w kaplicy Mikołajskiej nie ma już śladu pierwotnego wejścia z dawnej wieży północnej, i w murach nie można było wykazać elementów romańskich, bo nie ma przystępu do fundamentów, to przy kaplicy św. Piotra okazało się, że spodnie mury są rzeczywiście romańskie, a pierwotne wejście z wieży południowej jest jeszcze dotąd. Nie można zatem wątpić, że kaplica była w czternastym wieku remanentem romańskim. A jeżeli teraz zapytamy ponownie: kiedyż ją zbudowano, ceglana i zasklepioną? to nie widzę powodu dla czego by nie wierzyć tradycji, która jeszcze w siedemnastym wieku nazywała tę kaplicę Prandocińską, a nazwała ją tym mianem oczywiście nie tylko dlatego że tam leżało ciało Prandoty, ale głównie, że ją też musiał zbudować, powiedzmy raczej — zreformować. Na czym polegała reformacja, wykonana zapewne dopiero po wyniesieniu ciała św. Stanisława, łatwo domyśleć się. Nie rozszerzył Prandota kaplicy, ani jej nie wydłużył, bo spodnie mury są starsze od Prandoty; więc tylko podniósł je, na starych kamiennych nowe ceglane, i nakrył kaplicę sklepieniem, którego do tej pory może jeszcze nie miała. Przy tem urządził też otwór do Okazywania ręki św. Stanisława, i co być może — odciał pierwotną apsydę półokrągłą, a zastąpił ją murem prostym poprzecznym. Dla czego tak uczynił trudno powiedzieć; ale musiało to być już wtenczas, bo gdyby się to było stało dopiero w czternastym wieku, podczas fabryki gotyckiej, to byłoby też wtedy nastąpiło przesunięcie ołtarza św. Piotra

¹⁾ Starowolski: Monumenta 41.

z apsydy na nowe miejsce w kaplicy; ale w takim razie biskup Bodzanta nie byłby o nim pisał w roku 1349, że jest «dawno zbudowany i poświęcony».

Pozostaje jeszcze usprawiedliwić dopełnienie murów kaplicy Prandocińskiej na fig. 38. Wykaże się przy tem pobocznie, jak daleko sięgał kościół romański na wschód, i wyjaśni się też powód głównej anormalności budowy gotyckiej — załamania muru transeptu.

Na planie porównawczym fig. 34. można widzieć, że mur kapliczny północny kończy się w kościele górnym przy *a*, gdy w podziemiu ciągnie się jeszcze dalej aż do narożnika *b*. Z tego to narożnika podalem wyżej odsłonięte lico ściany fig. 36., wybitnie romańskie. Ale na tym widoku można dostrzedz i to, że mur był kiedyś od strony wschodniej rozburzony i ucięty, a potem wyrównany cegłą; widoczna zatem że pierwotnie nie kończył się przy *b*, lecz przedłużał się ku wschodowi, i to jak mniemam nie tylko do linii *x y* fig. 38. tj. aż do zejścia się z murem poprzecznym kaplicy Prandocińskiej, ale jeszcze dalej, bo jak powiedziano wyżej, w kościele romańskim był to mur południowy zewnętrzny. Co prawda, w komorze *F* nie ma po nim żadnego śladu w kierunku wschodnim po za *b*, a natomiast mamy tu ścianę *c d*, cofniętą nieco w tył, ceglana, zbudowana w siedemnastym wieku przy zasklepieniu tej komory (*AVB.* wszystkie te podziemia urządzono na groby dopiero w siedemnastym wieku). Ale inaczej przedstawia się rzecz z drugiej strony tj. w grobie Wazów, gdzie przy wybitciu otworu w kącie *e* okazało się, że romański mur północny idzie dalej ku wschodowi, oczywiście w plecach ściany ceglanej *c d*. Jak daleko tam zachodzi, nie można dojść; ale sam plan wskazuje, że ściana *f g* jest jego dalszym ciągiem w komorze *G*, i że przedłużał się zapewne aż do kąta *h* w komorze *H*. Widać to jeszcze wyraźniej na planie fig. 39. Stwierdzić jego romańszczyzny nigdzie tu nie można, bo ściany są wszędzie obłożone cegłą siedemnastego wieku, na której spoczywają sklepienia. Skoro jednak wiemy że to był mur zewnętrzny obwodowy, więc byłoby nonsensem przypuszczać, że urywał się w kościele romańskim gdzieś przy *a* lub *b*, i raczej należy rozumieć, że w komorze *F* zburzyła i uprzętnęła go fabryka gotycka dla swoich celów. Że było istotnie burzenie i łamanie murów, nawet we fundamentach, tego dowodzi obraz na fig. 36.; i można też domysleć się powodu. Całą część muru od *h* do *a* musiała fabryka gotycka zburzyć, o ile wystawał po nad poziom, bo to miejsce było potrzebne na światło południowego ambitu i transeptu. W podziemiu nie zawadzało, więc też ostał się dłużej; ale w siedemnastym wieku zburzono go i tam, od *f* do *b*, widocznie dla rozszerzenia komory *F*, i wtedy to założono obcięty narożnik *b* tą cegłą, którą widać na fig. 36. po lewej stronie obrazu.

Tyle na usprawiedliwienie planu fig. 38. i na dowód, że kaplica św. Piotra, zreformowana przez Prandotę, miała kształt prostokąta z pełnym narożnikiem. Ale otóż — fabryka gotycka ścięła ten narożnik, i była przy tem zmuszoną załamać na nim mur transeptu. Dlaczego? — rzecz była taka:

Kiedy biskup Bodzanta wydał w roku 1349 powołany wyżej akt na rzecz kaplicy Prandocińskiej, z tekstem: *capella dudum consecrata et aedificata*, trzeba sobie uprzytomnić, że korpus gotycki był już wykończony i zasklepiony, kaplica Prandocińska do niego

wcielona (jak obacz na fig. 5.), i że dwa największe «błędy» budowy gotyckiej, skupione właśnie przy kaplicy, tj. załamanie muru szczytowego w południowym ramieniu transeptu i zwężenie nawy bocznej, były już popełnione. Powodów obu tak rażących anomalności nie można wyrozumieć inaczej jak w przypuszczeniu, że architekt czternastego wieku, skoro doszedł w budowie muru szczytowego od wschodu ku zachodowi aż do tego punktu od którego poczyna się załamanie, musiał natrafić w tym miejscu na jakąś przeszkodę która nie dopuszczała dalszej budowy w linii prostej, to znaczy, musiał natrafić na jakieś tutaj murowanie, którego nie można było tj. nie chciano zburzyć, a więc — trzeba było ominąć. Nie mogło to być nic innego jak tylko ówczesna kaplica Prandocińska «dudum consecrata et aedificata». Dlaczego mur szczytowy transeptu, wyciągnięty w przedłużeniu ambitoria, miał już taki kierunek iż nie mógł ominąć kaplicy Prandocińskiej po stronie północnej, ani złączyć się w prostej linii z murem romańskim korpusu (jak musiało być zamiarem planodawców czternastego wieku, i jak też powiodło się po drugiej stronie kościoła), lecz zamiast tego nastąpił na kaplicę i utknął na niej (uwidocznilem to na fig. 38.), to tłumaczy się po części niedokładnością ówczesnych instrumentów mierniczych, ale także trudnością zadania. Błąd był popełniony przy założeniu murów nowego chóru, i przy wytknięciu jego osi; a na linii transeptu objawił się już odskokiem o półtora metra. Skoro jednak skutkiem tego mury już nie mogły się zejść, więc szło teraz o to, jak wykończyć południową ścianę transeptu, i w jaki sposób skutecznie połączyć z murem wyciągniętym przy kaplicy na fundamencie romańskim, a to wszystko, rozumie się — bez naruszenia kaplicy Prandocińskiej. Że jej rzeczywiście nie naruszono, a przynajmniej nie tak iżby trzeba było przesunąć ołtarz na inne miejsce (co wymagałoby w następstwie nowej konsekracji), tego dowodzą przypomniane co dopiero słowa aktu biskupa Bodzanty: *capella (= ołtarz) dudum consecrata et aedificata*. Ale jakże wykonano połączenie murów: Otóż wiadomo że ostatecznie architekt zdecydował się na budowę południowego ramienia transeptu na planie pięcioboku; ale przy tem musiał uciąć narożnik kaplicy Prandocińskiej, i zburzyć część starego muru romańskiego o ile wystawał po nad poziom kościoła gotyckiego, aż do *a* fig. 38., i co główna, musiał też nagiąć mur szczytowy ku *a*. I tak się stało. Można jednak wykazać że podczas budowy była chwila kiedy architekt, zanim zdecydował się, albo raczej zanim otrzymał pozwolenie na obcięcie kaplicy, próbował najprzód innego wyjścia. Jeszcze dziś można widzieć na zewnętrznej ścianie muru szczytowego ślad, że okno transeptu było pierwotnie na innem miejscu tj. nie jak teraz na środku szerokości całej ściany szczytowej, lecz na środku szerokości samej tylko części niezalanej (obacz widok fig. 1.), i wypadło też na osi pionowej portalu południowego, który architekt urządził, jak nie mógł inaczej, także na środku samej tylko niezalanej części ściany. Tak było pierwotnie; a później dopiero przerobiono to w taki sposób, że podniesiono okno wyżej, i przesunięto je ku zachodowi, tylko, że na tem nowem miejscu okno nie wypada już na osi portalu. Ale cóż znaczy ta przeróbka, i dlaczegoż nie zrobiono tak odrazu? Powód był chyba ten, że kiedy architekt wykonał pierwsze okno, niższe, to widocznie jeszcze nie myślał o możliwości załamania muru. Ściana szczytowa, z oknem i portalem na środku, miała być tylko tak

długa jak sięgała do kaplicy Prandocińskiej, a plan południowego ramienia był obmyślony zdaje się w taki sposób, że jego bok zachodni miał być pociągnięty do filaru nawy środkowej w ukos, czyli że całe ramię stałoby na planie trapezu. Byłoby to oczywiście o wiele szpetniejsze niż to co jest teraz; co prawda, są na świecie budowle z planami jeszcze gorzej pokrzywionemi; ale przy takim wyjściu kaplica Prandocińska mogła być całkiem nietknięta. Szczęśliwie zaniechano tej myśli, dozwolono architektowi uciąć kawałek kaplicy, i wtedy dopiero obmyślił załamanie muru szczytowego; zaś na podparcie sklepienia transeptu od strony zachodniej wyciągnął przyporę na murze wspólnym nawy bocznej i kaplicy Prandocińskiej. Przy takim wyjściu zyskał budynek kościelny przede wszystkim to, że uniknięto pokrzywienia planu; a chociaż okno nie miało już wspólnego pionu z bramą, to przecież mogło być umieszczone, dopiero teraz, w jedynie właściwym miejscu tj. na osi transeptu, i na stosowniejszej wysokości. Operacja obcięcia narożnika kaplicy Prandocińskiej nie była łatwą, bo musiała być wykonana w taki sposób iżby sklepienie kapliczne nie straciło z tej strony podpory; i dlatego trzeba przyznać że cała ta sprawa, jakkolwiek uchodzi za błąd i anormalność, daje owszem świadectwo zręczności i sprytu nieznanego z imienia architekta.

Nastąpiła potem adaptacja wewnętrzna kaplicy Prandocińskiej. Należało przede wszystkim podnieść poziom, aby go wyrównać z poziomem kościoła gotyckiego, wyższym aniżeli był w kościele romańskim. Przepadło przy tem dawne wejście z wieży południowej, na poziomie niższym. Wybić nowy otwór w grubym murze wieży, po nad dawniejszym, nie było zdaje się na rękę; a przebić go w murze północnym, tam gdzie jest obecnie wejście do kaplicy Wazów, nie było można, bo wchodzący tędy stapałiby po grobie św. Stanisława. Urządzono je zatem najłatwiej w części załamanej nowego muru szczytowego; dalszy zaś mur spólny kapliczny i kościelny, obcięty aż prawie do otworu Okazywania ręki św. Stanisława, otrzymał nową okładkę ciosową; a tak samo i miejsce Okazywania. To wszystko musiało już być gotowe przed rokiem 1349.

ROZDZIAŁ XXIV.

Co można wiedzieć o katedrze na wpół drewnianej fundacji Bolesława Chrobrego; najdawniejsza wiadomość o sobotach; skarbiec katedry przedromańskiej.

Z kombinacji wiadomości zawartych w akcie biskupa Bodzanty (1349) i w Żywocie św. Stanisława wynika, że w trzynastym wieku była jeszcze przy katedrze świadomość historyczna i lokalna o tem, że kaplica Prandocińska była pierwotnie środkiem najstarszego kościoła katedralnego. Ale otóż ta świadomość odezwała się jeszcze w siedemnastym wieku, niezależnie od tamtych źródeł, i z nowemi szczegółami. Wizyta Zadzika ma o kaplicy Prandocińskiej ustęp końcowy taki: powiadają że ta kaplica była

pierwotnie środkową częścią kościoła katedralnego, która potem, gdy druga połowa, drewniana, zgorzała, a za czasów Nankiera i Bodzanty biskupów wystawiono nowy kościół większy, przemieniono na kaplicę: *tradtur haec capella fuisse antiquitus media pars ecclesiae cathedralis, quae postmodum quum altera medietas ipsius ecclesiae lignea igne absumpta fuisset, temporibus Nankeri et Bodzantae episcoporum, aedificata et constructa nova majori ecclesia, in capellam est conversa* (fol. 90). Co tu powiedziano o kościele przednankierowskim czyli romańskim, że był w połowie drewnianym, i że dopiero Nankier przekształcił jego środek na kaplicę, to jest oczywiście mylne; ale rzecz o «połowie drewnianej», a zwłaszcza o «konwersji» środka na kaplicę, dokonanej właśnie przy i podczas nowej budowy kościelnej, te dwie wiadomości są nader cenne, tylko że wymagają rektyfikacji chronologicznej, mianowicie, przeniesienia z czternastego wieku wstecz do dwunastego. Że kaplica św. Piotra czyli Prandocińska stała już przy kościele romańskim jako przyboczna, na to przytoczyłem w poprzednich Rozdziałach pod dostatkiem dowodów archiwalnych i monumentalnych; konwersja i fundacja ołtarza kaplicznego św. Piotra były więc dokonane nie dopiero podczas fabryki Nankierowskiej, lecz oczywiście przy budowie romańskiej, to znaczy dwa wieki przedtem. Ale tak samo należy też cofnąć wiadomość o dwoistej budowlu, murowanej i drewnianej. O kościele romańskim nie mamy co prawda świadectwa tak pewnego, iżby absolutnie wykluczało możliwość połowy drewnianej; ale przecież byłaby to rzecz w najwyższym stopniu nieprawdopodobna, najprzód dlatego, iż wiadomo że budowa romańska trwała blisko pięćdziesiąt lat, a trudno przypuścić aby przez tak długi czas nie zdołano zmurować więcej jak tylko połowę kościoła; a następnie, iż nie da się zrozumieć aby w Krakowie, w stolicy monarchji, miała być jeszcze w trzynastym i czternastym wieku katedra na pół drewniana, gdy po dzielnicach — w Poznaniu, Wrocławiu, Płocku i Kruszwicy, a nawet i po wsiach, przy klasztorach, były już kościoły całe kamienne. Wiadomość o kościele na wół drewnianym dotyczy więc katedry przedromańskiej, a błędne, lub raczej tylko anachroniczne pojęcie rzeczy tłumaczy się tem, że tradycja u Zadzika, przepomniawszy już o budowie Hermana i Krzywoustego, połączyła katedrę przedromańską bezpośrednio z przebudową gotycką. Faktyczna treść podania odnosi się zatem do katedry fundacji Chrobrego; a gdy jedna połowa tradycji, rzecz o konwersji kaplicznej, okazała się rzetelną, więc rozważmy i drugą połowę, rzecz o budowie na wół drewnianej i murowanej, czy jest też wiarogodną.

Cała wartość historyczna szczegółu o dwoistej budowie polega na tem, iż mamy tutaj świadectwo że kościół przedromański nie był, jak dotąd można było myśleć, cały drewniany, lecz tylko w połowie, czyli, że miał też część murowaną. Jeszcze niedawno byłoby się to świadectwo spotkało z niedowierzaniem, czy ówczesna sztuka polska umiała już murować; ale obecnie, na podstawie wiadomości jakie teraz można mieć o kulturze polskiej za czasów Chrobrego, nie ma powodu wątpić o tem. Zapewne że w krajach dopiero co ochrzczonych stawiano kościoły na prędce, z samego tylko drzewa, albo nawet i chrustu. Takie były owe kościoły, które św. Otto stawiał po grodach pomorskich, poprostu szopy, które też rychło zastępowano budowlami mniej lub więcej pomnikowemi. Ale Kraków za czasów Chrobrego, to nie to co Pomorze za czasów św. Ottona. Był

tu kraj już przed wiekiem ochrzczony, kulturze chrześcijańskiej przystępny, gdzie i sztuka murowania już mogła być znana. Należy też uwzględnić, że katedra zbudowana przez Chrobrego przetrwała około stu lat, czyli że nie tak prędko uznano potrzebę zastąpienia jej czemś lepszym. Nie ma więc powodu nie wierzyć tradycji o połowie kościoła murowanej, zwłaszcza gdy oprócz argumentów historycznych mamy też dowód monumentalny na miejscu: kawał muru techniki najstarszej tj. dawniejszej aniżeli dwunastego wieku. Ale nie dość. Istnienie tego muru, właśnie przy «środku», i w kierunku wschodnio-zachodnim, wyjaśnia też sprawę rozłożenia części budowlanych tj. kwestję, co było murowane a co drewniane. Stary mur jest tylko po stronie południowej środka; był zapewne i na północnej; ale nie ma go, i widać że go nigdy nie było od zachodu. Znaczy to, że środek był ku zachodowi otwarty, jak właśnie musiało być prezbiterjum czyli chór. Mamy tu zatem dowód podwójny, nie tylko na to że tu był chór, ale i na to, że chór był połową murowaną, a połową drewnianą oczywiście korpus. Był też taki rozkład najprostszy i najłatwiejszy. Kościołów o takim składzie budowlanym musiało być niegdyś mnóstwo, zapewne wszystkie najstarsze parafjalne w główniejszych stolicach kraju, i mamy też takie budowle opisane w LBnf. po starych grodach, np. w Siewierzu: *chorus lapide muratus, corpus vero ligneum*, w Korczyni: *ecclesia cujus chorus et sacristia albo lapide fabricata* (II, 200, 429) itd. itd.

Jakie było zamknięcie murowanej części od strony wschodniej, o tem mówiłem już w poprzednim Rozdziale, powołując się na jedyne w tym przedmiocie świadectwo, na wizerunek katedry romańskiej na pieczęci dwunastego wieku fig. 47. i 48. Budynek przylegający do wieży południowej od wschodu, nie może tu być czem innym jak kaplicą św. Piotra, już skonwertowaną z pierwotnego środka; a jest wyraźnie okrągły. O całej rotundzie nie może być mowy, bo kawał muru w grobie Wazów jest prosty; okrągłość na rysunku oznacza więc tylko apsydę. Nie widzę powodu dlaczegooby temu nie wierzyć. Pieczęć jest bąc co bąc argumentem; i chociaż w grobie Wazów nie można było odszukać resztek ani śladu murów apsydjalnych, to przecież nie jest wykluczone, że mogły być wysunięte jeszcze dalej ku wschodowi.

Tyle o połowie murowanej. Jaka zaś była połowa drewniana, jak rozdzielona na części, w jakim planie: podłużnym krzyżowym czy centralnym, jaka konstrukcja: pozioma na zrąb, czy pionowa słupcowa, a wreszcie jaka ornamentyka w materiale drzewnym — o to próżno pytać. Ale co można przyjąć napewno, to że kościół przedromański miał obęście czyli podcienia, tak zwane soboty, a to dlatego iż można wykazać, że taka ozdoba budowli drewnianej znajdowała się już w jedynastym wieku przy kościele mniejszego grodu aniżeli krakowski, przy kościele parafjalnym w Spicymierzu. Kronikarz Gallus wspomina o arcybiskupie Marcynie, około roku 1100, że pewnego razu przebywał ze swoim archidjakonem w Spicymierzu, gdy nagle dano znać, że Pomorzanie chcą go pochwycić, i że już są w grodzie. Schronił się więc po drabinie na piętro, zaś archidjakon wyszedł z kościoła przez drzwi, aby dojść «przez nakryte solarjum» do koni, rozumiejąc że tym sposobem umknie: *per ostium exiens, per solarium coopertum ad equos exire volebat, et sic evadere se putabat*. Nie powiodło się jednak; przy samem wyjściu z kościoła po-

chwycono go (II, 43). W słownictwie średniowiecznym solarium (z kąd niemieckie söller) oznacza przystawkę zewnętrzną na piętrze, izbę czy balkon, słoneczną i powietrzną. Ale solarjum spycimirskie nie mogło być na piętrze, skoro archidjakon wyszedł drzwiami z kościoła, dążył przez solarjum ku stajni. Było to więc obejście na przyziomie, nakryte coopertum, czyli — soboty. Przytoczyłem umyślnie cały tekst Galla o solarjum, bo chociaż o tym szczególnie naszego budownictwa drewnianego już dawno można było wiedzieć, że sięga czasów przedchrześcijańskich, to przecież nasza wiadomość o nim opierała się jedynie na podstawie analogji z badań etnograficznych; u Galla zaś znajdujemy dowód historyczny, i to już z końca jedynastego wieku.

Tradycja u Zadzika rzuca też światło na stosunek i pozycję katedry romańskiej względem Bolesławowskiej. Znany dwa sposoby jak w średnich wiekach postępowano przy zakładaniu nowych budowli kościelnych, przy lub na miejscu dawniejszych. Jeżeli budowano na tej samej posadzie i osi, to stary budynek musiał być całkowicie zdemolowany; jeżeli zaś obok i w pobliżu, to nastęrczała się sposobność przechowania niektórych części, i przyłączenia ich do nowej budowy. Pouczającym przykładem takiego postępu jest to co wiemy o przebudowach kościoła św. Emmerama (Imbrama) w Regensburgu. Stała tam już w siódmym wieku kaplica murowana z ołtarzem św. Jerzego i z apsydą półokrągłą; św. Emmeram odprawiał tu nabożeństwo, i był też potem pochowany. Na jego cześć zbudowano w połowie ósmego wieku, obok kaplicy, po stronie północnej, kościółek o jednej nawie, a przy końcu tegoż wieku wytworzyła się z tego wszystkiego bazylika w taki sposób, że traktując kościółek jako nawę środkową, wydłużono kaplicę św. Jerzego jako nawę boczną południową, a od strony północnej przybudowano drugą, i przedłużono wszystkie trzy ku zachodowi. Apsyda kaplicy św. Jerzego była odtąd głową nawy bocznej południowej¹⁾. W Krakowie, przy fabryce gotyckiej, stanął nowy kościół na osi bazyliki romańskiej, która przeto musiała być zburzona. Ale przy fabryce romańskiej było inaczej. Katedra Chrobrego stała na osi kaplicy Prandocińskiej, zaś bazylikę romańską postanowiono zbudować po stronie północnej, obok, na osi równoległej, ale o tyle dalej aniżeli w Regensburgu, że «środek» murowany nie mógł być użyty na głowę nawy bocznej południowej, lecz pozostał na uboczu. I otóż «skonwertowano» go na kaplicę kapitulną, a po stronie zachodniej, otwartej, przystawiono wieżę, w której nadole miały odbywać się posiedzenia kapitulne. Dostęp do kaplicy był odtąd przez wieżę, właśnie ten który się teraz odsłonił w grobie Wazów; a rozumie się że jest pierwotny, bo nie miałoby sensu przypuszczać, że go później przebijano.

Jeszcze jedno. Z katedry przedromańskiej mamy pamiątkę pisemną: dwa spisy skarbcza kościelnego, sporządzone w roku 1101 i 1112 przez biskupów Balduina i Maura, przy wstąpieniu na tron²⁾. Na czele spisu pierwszego powiedziano wprost, że uznano potrzebę sporządzenia go, «aby który z księży lub kustoszów nie ściągnął czego». Podają teksty w tłumaczeniu, rozłożone porównawczo, i z numeracją:

¹⁾ Römische Quartalschrift 1895, Jahrgang IX: Die neuentdeckte Confessio des h. Emmeram von Prof. J. Endres.

²⁾ MPH. I, 376.

Roku 1101: Roku 1112:

1) Obrusy (pallia)	84	104.
2) Kapy (cappae)	24	25.
3) Ornaty (casulae)	27	27, z których 8 ze złotą frendzą cum aurifrasii).
4) Kielichy złote	4	6.
« srebrne	14	12 wyłaczanych.
5) Krzyże złote	4	3.
« srebrne	4	7.
6) Dalmatyki	6	3 miedziane.
7) Tuniki subdijakonów (subtilia)	13	7.
8) Świece (candelabra)	10	14.
9) Naczynia srebrne (urnae)	2	10 srebrnych.
10) Kadzielnice	6	2 do wina i ciała pańskiego, i fiśtuła srebrna (utrakwizm?).
11) Księgi liturgiczne pełne <u>plenaria</u>)	3	5 srebrnych.
12) Ampułki (urcei) srebrne		1 miedziana wyłaczana.
Kociołek (pelvis) srebrny		3 w oprawie srebrnej.
13) Korona złota		2 w oprawie złotej.
Korony srebrne wiszące		3.
14) Obraz (tabula) złoty		1.
Obrazy srebrne		2.
15) Skrzyneczki (scriniola) z relikwjami		1.
16) Ręczniki (manutergia)		4 srebrne.
17) Stopy do krzyżów (? pedes, laski)		1 rogowa.
18) Jaja strusie		1 drewniana.
19) Rogi w srebro oprawne		5.
20) Choregiew złotem ozdobna		2 srebrne.
21) Koberce (tapetia)		2 miedziane.
22) Biblioteka		2.
23) Antependja (? tabulae ante altaria)		3.
24) Opony (cortinae)		5.
25) Dywany (? dorsalia)		46 (tytułów ksiąg)
		9.
		4.
		8.

W pierwszym spisie uderza ubóstwo, jakżeby po jakim rabunku; a nawet i w drugim nie ma infuły, ani pastorału. Trzy korony (Nr. 13) to oczywiście nie korony królewskie, jak mylnie mniemano, lecz świeczniki pająkowe (niemieckie Kronleuchter).

ROZDZIAŁ XXV.

Podziemia; sklepy grobowe podziemne nastały w Polsce dopiero w szesnastym wieku; restauracja tak zw. grobów królewskich w roku 1874; remanenty romańskie w podziemiach. Fig. 39. Plan podziemiów.

W poprzednich Rozdziałach opisałem już cały kościół górny; pozostają jeszcze ubikacje podziemne czyli tak zwane «groby», i krypta czyli kaplica św. Leonarda. Fig. 39 przedstawia plan wszystkich podziemi, wykonany przez prof. Odrzywolskiego z odniesieniem do kościoła górnego w linjach kreskowanych. Na planie widać, że podziemia są prawie wszędzie: pod jedynastu kaplicami, pod ambitem południowym, wschodnim i północnym (tu złożono w roku 1890 ciało Mickiewicza), w transepcie pod kaplicą św. Stanisława (porównaj przekrój fig. 22.), i w korpusie pod nawą południową i środkową, gdzie właśnie krypta; nie ma ich zaś pod chórem, gdzie jest tylko odosobniony grób kardynała Oleśnickiego (obacz na przekroju fig. 9.), ani pod nawą północną korpusu. Wreszcie wieża północna ma także podziemie, podobno dwupiętrowe, ale zaginęła wiadomość o przystępie. Obecnie, i już dawno, uchodzą wszystkie podziemia pod wspólną nazwą «grobów»: jest jednak między nimi różnica taka, że krypta, zbudowana w jedynastym wieku, nie była w założeniu grobem lecz kaplicą podziemną, gdy tymczasem wszystkie inne podziemia były już pierwotnie założone na groby, ale pochodzą dopiero z szesnastego i siedemnastego wieku. Budowle tak późne, i bez wartości pod względem sztuki, nie wchodziłyby w zakres niniejszej rozprawy gdyby nie to, że teraz odsłoniły się tam remanenty romańskie. Aby więc czytelnik wiedział co tam odkryto, i na jakim miejscu, podam naprzód ogólną wiadomość o wszystkich podziemiach, poczem dopiero przystąpię do szczegółowego opisu remanentów.

Wiadomo że w średnich wiekach nie budowano po kościołach sklepów grobowych w podziemiach, a to dlatego, ponieważ ciała osób zmarłych — rozumie się że tylko znacznych i bogatych — chowano pod posadzką kościelną, w grobach poszczególnych, mniej lub więcej głębokich. Te groby, różnych rozmiarów wedle dostojności osób, miały kształt jakoby żłobów, i były zawsze tylko na jedną trumnę, a pierwotnie, kiedy jeszcze nie używano trumien, na jedno ciało. Nie przeszkadzało to jednak że czasem, jeżeli grób był dostatecznie głęboki, tedy wstawiano i drugą trumnę, czy to bezpośrednio na pierwszej,

REPERAKA WAWELU
PLAN PRZYKŁAD

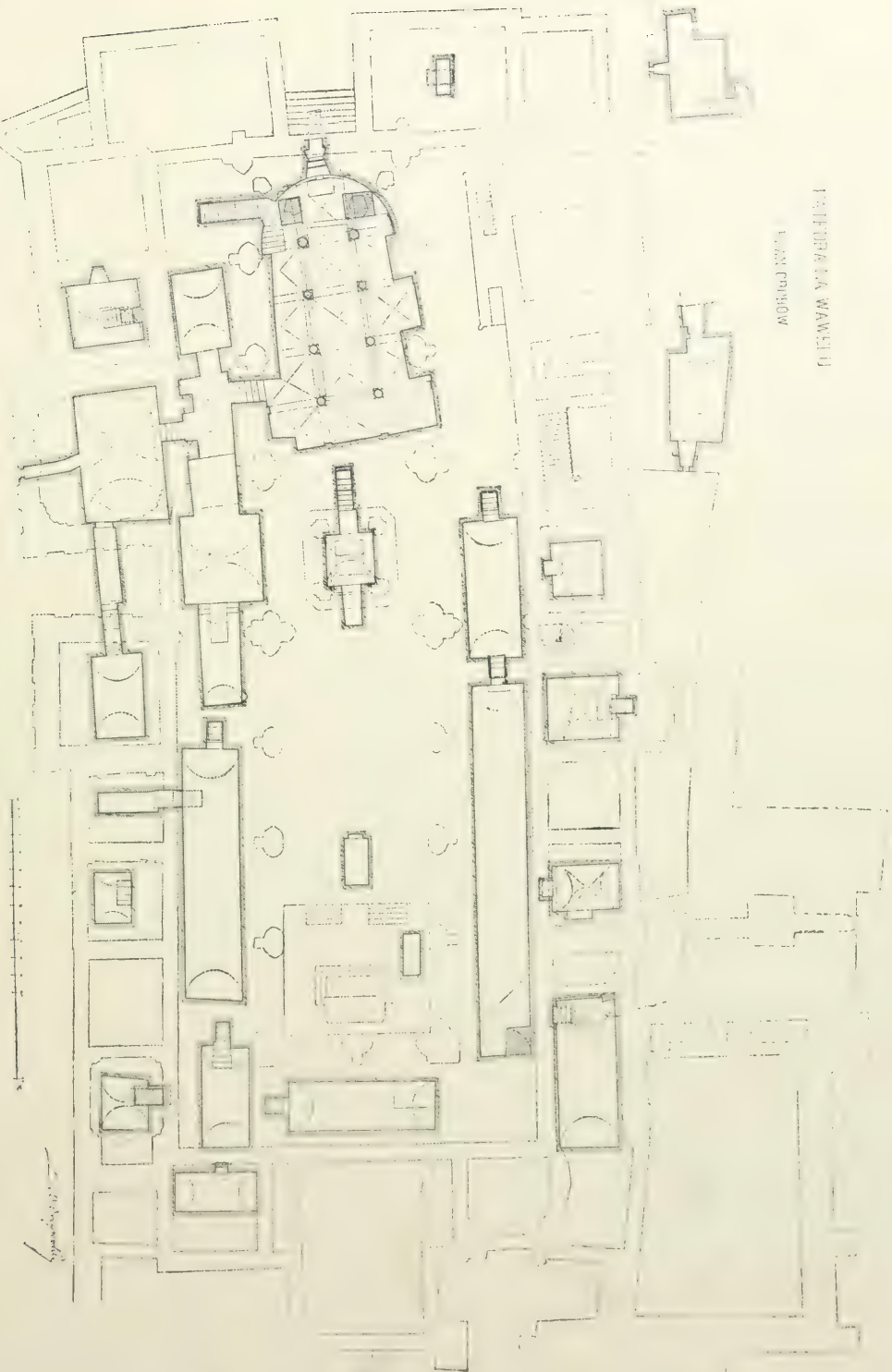

Fig. 89 Plan podziemny

Architektura

czy też na sztangach poprzecznych, wpuszczonych w ściany grobu, jakżeby na piętrze. W taki to sposób pochowano, o czym mówiłem wyżej, Jadwigę Jagiellównę «w grobie jej matki» Anny, a dawno przedtem, w Poznaniu, Kaźmierza Mnicha i Mieszka II-go «w grobie ojca» Bolesława Chrobrego. Rozumie się przytem, że te groby nie miały otworów ani wschodów zejściowych, i nie były też zasklepiene lecz nakryte płasko, czy to płytą kamienną lub spiżową, czy też jakąś strukturą sarkofagową. W takich otóż grobach pochowano w czternastym wieku: Łokietka, Kaźmierza Wielkiego i Jadwigę; w piętnastym Jagiellę, jego trzy żony, Kaźmierza Jagiellończyka i Olbrachta; a na początku szesnastego Elżbietę Kaźmierzową i jej najmłodszego syna, kardynała Frydryka. Tak samo chowano też biskupów i dygnitarzy, duchownych i świeckich, o ile mieli prawo i fundusze na kosztą pogrzebu w kościele katedralnym. Ostatnia z osób znacznych w taki sposób pochowanych to była właśnie Elżbieta Kaźmierzowa, zmarła w roku 1505; a wkrótce potem zaszła już zmiana w obyczaju chowania. Wiadomo że kiedy król Zygmunt I-szy począł stawiać swoją kaplicę renesansową, na miejscu gotyckiej z roku 1340, tedy naprzód zadysponował budowę sklepu podziemnego, przeznaczonego na grób dla pierwszej żony, Barbary Zapolskiej, zmarłej w roku 1515. O tej budowie czytamy w Roczniku Wikaryjskim pod rokiem 1519: pod kaplicą jest sklep z otworem wejściowym na zewnątrz kościoła: sub eadem capella est testudo cum hostio versus hostium templi in ambitum ante ecclesiam, in qua testudine ponuntur corpora regum etc. (MPH. III, 97). Był to pierwszy na Wawelu, a podobno i w całej Polsce, podziemny sklep grobowy. Ale za przykładem króla poszedł wnet biskup Tomicki, za Tomickim Maciejowski, a za Maciejowskim znowuż inni, biskupi i panowie świeccy, i przebudowali prawie wszystkie kaplice w taki sposób iżby miały groby podziemne, przestronne i zasklepiene, z osobnym wejściem, do których schodziło się po wschodach. Zapytajmy jednak: cóż było powodem takiej zmiany w obyczaju i pojęciu chowania? Otóż najprzód mogło być, że ludzie renesansu już nie znosili bezpośredniej bliskości i prawie zetknięcia ze zmarłymi leżącymi tuż pod posadzką po której się chodziło; raziły też wyziewy z rozkładu ciał; usunięto je zatem w głąb. Ale można też przypuścić inną myśl i inne uczucie. Może chcieli mieć łatwość częstszego schodzenia do grobu, aby dotknąć ręką choćby trumny drogiej osoby, do której przy dawniejszym obyczaju chowania pod ciężkim sarkofagiem już nie było przystępu. Cóż jednak rozumieć o powodach, moralnych czy fizycznych, odsłania się przy tem jeszcze inny pogląd, nie obojętny dla historii rozwoju naszej sztuki. Bo wydaje się, jakoby jednym z bodźców do «reformacji» starych kaplic gotyckich na nowe włoskie, może głównym, było nie co innego jak właśnie ta chęć posiadania obszernego grobu na mieszkanie pośmiertne. W jaki sposób dokonywano przebudowy, nie ruszając nawet murów kaplicznych, o tem napomknąłem już przy historii kaplicy Jana Grota (Rozdział IV-ty). Wynoszono najprzód «grobosztyny» i kości ze starych grobów pod posadzką, wykopano głęboki dół, zwyczajnie aż do gruntu skały wawelskiej, i zbudowano najprzód sklep podziemny ceglany; ale gdy przy tej budowie podniósł się też poziom kapliczny, tak iż kaplica wydała się teraz niższą, więc trzeba ją było podnieść; i otóż zamiast nowego wyższego sklepienia w ostrych łukach, łatwiej było wznieść na

na tych samych murach kopułę, i przystroić ściany ubraniem włoskiem. Takiej to reformie uległy w szesnastym i siedemnastym wieku prawie wszystkie kaplice, z wyjątkiem kilku, jak np. Marjacka, a te nie mają właśnie sklepów podziemnych. Ale nie dość. Zmiany obyczaj chowania wpłynął też na zadanie i pojęcia rzeźby nagrobnej. Grobowiec Kazimierza Wielkiego to jeszcze istotny sarkofag, wystawiony nad grobem i ciałem zmarłego; grobowiec Zygmunta I-go, chociaż wyrobiony kształtem sarkofagu, to w rzeczy samej już tylko pomnik. Kazimierz leży też na tumbie wyciągnięty prosto, jakżeby złożony do trumny; Zygmunt zaś spoczywa, jakżeby tylko we śnie.

Kiedy królowie i biskupi już mieli sklepy grobowe podziemne po kaplicach, to kanonicy, mansjonarze, psalterzyści, nosaliści, rorantyści i wikarzy, ci wszyscy chowali się jeszcze długo starym obyczajem pod posadzką, głównie na ambicje. Ale w siedemnastym wieku pobudowali sobie i oni sklepy grobowe podziemne, i wtedy to założono te sześć wielkich a raczej długich korytarzy pod ambitem i nawą południową, które tak uderzają na planie podziemi. W Rachunkach Fabryki zapisano wydatki na budowę tych grobów: 1642 «a parte meridionali», i «drugi grób od drzwi Grodowych»: 1644 na grób «a parte septemtrionali», a pod rokiem 1645 «od wynoszenia grobsztynów wielkich z kościoła». (Tych to grobsztynów — niektóre mogły sięgać czternastego wieku — użyto wtedy na wybrukowanie cmentarza po stronie południowej, o czym mówiłem w Rozdziale II-gim). Korytarze podziemne mają szerokość od 250 do 470 m. wedle tego jak przy kopaniu dolów można było rozszerzyć się między fundamentami filarów z jednej, a murów zewnętrznych z drugiej strony. Sklepienia są wszędzie jednakie, ceglane beczkowe; spodem jest lita skała wawelska; ale że powierzchnia skały falista, więc też wysokość grobów nierówna, od 226 pod ambitem północnym, do 300 m. w południowym rogu ambitu wschodniego. Między grobami nie ma i nie było nigdy komunikacji; każdy ma osobne zejście z pod płyty kamiennej, schodkami na dół; i tylko grób pod nawą południową, odmiennego od innych kształtu, ma komunikację na dwie strony: do krypty i do grobu Wazów, i ma też spód skalisty nakryty posadzką, ale to wszystko — dopiero od czasu «restauracji grobów królewskich» w roku 1874. Co jednak najważniejsza, to że tylko w tym grobie odsłoniły się remanenty romańskie. *AB.* Winienem tu wyznać, że w podziemiach pod ambitem nie byłem, i znam je tylko z planów i przekrojów prof. Odrzywolskiego. Ale z samego planu można już było powziąć przekonanie, że poszukiwania za romańszczyzną byłyby tam daremne; bo chociaż nie można wątpić że kościół romański rozciągał się ku wschodowi jeszcze i po za transept, i że pod podłogą mogą tam być resztki starych murów takie, których fabryka gotycka nie miała potrzeby skopać, to przecież widoczna że te resztki odnalazłyby się dopiero po za ścianami ceglanymi siedemnastego wieku, których nie można przebijać.

O remanentach romańskich w grobie pod nawą południową mówiłem już po części w Rozdziale XXIII-cim, gdzie wykazałem, że ściana południowa komory *E* fig. 34. jest u spodu romańska. Szukajmy tu zatem jeszcze po innych ścianach, bo jeżeli gdzie to właśnie w tym grobie, wydłużonym między kryptą z jednej, a starym kapitułarzem i kaplicą Prandocińską z drugiej strony, właśnie tutaj można mieć nadzieję iż powinny się

znaleźć remanenty romańskie, tem pewniej, ile że na tej przestrzeni było w kościele romańskim światło jego nawy bocznej południowej.

Jak groby pod ambitem, tak i ten tutaj był zbudowany dopiero w siedemnastym wieku, i jest też nakryty sklepieniem ceglanem beczkowem; ale wyróżnia się tem, że gdy tamte są wszystkie jednostajnej szerokości, to tutaj znachodzą się cztery komory: *C*, *E*, *F* i *G*. Zwęzenie komory *E* poszło ztąd, że przy budowie tj. przy wybieraniu ziemi natknięto się po stronie północnej na substrukcję czternastego wieku, którą wykonano w celu połączenia fundamentów filarów w podłuż. W komorze *F*, pod południowem ramieniem transeptu, można było rozkopać się szerzej, bo tutaj nie ma substrukcji, a po stronie południowej rozburzono nawet część starego muru od *b* do *f*. Skutkiem nierównej szerokości mają komory każda swoje własne sklepienie; a gdy komora *E* jest przytem niższą aniżeli *C*, więc odbiło się to i w górnym kościele w taki sposób, że posadzka obniża się nad nią o dwa stopnie (o czem spominam tylko dlatego aby wyjaśnić, że ta różnica poziomu nie ma żadnego związku jakoby z precedensami romanizmu). Całe podziemie czterech komór było dawniej zamknięte i niedostępne, jak wszystkie inne, aż dopiero w roku 1874 wciągnięto je do «restauracji grobów królewskich», podjętej z inicjatywy ówczesnego konserwatora Józefa Łepkowskiego. Powód był taki:

Ciała królów polskich szesnastego i siedemnastego wieku, począwszy od Zygmunta I-go aż do Zygmunta III-go włącznie, a również ich żon i dzieci, były złożone wszystkie, z wyjątkiem tylko Batorego, w grobie rodzinnym pod kaplicą Zygmontowską; i było tam takie natłoczenie trumien, że stały jedne na drugich aż pod sklepienie. Powziął zatem Łepkowski myśl: wypróżnić całe podziemie pod nawą południową, przebić komunikację do grobu Wazów i do krypty, i rozstawić trumny na większej przestrzeni. Za przyzwoleniem kapituły katedralnej powierzono Teofilowi Żebrowskiemu wykonanie robót technicznych, a po skończeniu rozstawiono trumny w taki sposób, że w grobie pod kaplicą Zygmontowską ostał się tylko sam Zygmunt I-szy; Barbarę Zapolską (dla której zbudowano ten grób), Zygmunta Augusta i Annę Jagiellonkę przeniesiono do grobu Wazów, gdzie już były ciała Jana Kazimierza i Marji Ludwiki; zaś Zygmunta III-go, jego dwie żony, dwóch synów i córkę umieszczono w komorach *E* i *F*. Taki był otóż program konserwatorski. Ale więcej obchodzą nas szczególnie roboty technicznej Żebrowskiego, i odkrycia jakie poczynił po murach, zwłaszcza że restauracja obejmowała też kryptę. Szkoda że nie przechował się protokół robót (jeżeli był); miałem jednak potem od Żebrowskiego kilka informacji ustnych, z których co zanotowałem, podam w cudzysłowach.

Kiedy Żebrowski spuścił się pierwszy raz do tego podziemia — po drabinie, bo tu nie było schodów — «było wszędzie dosyć trumien, całych i częściowych, i rozrzucone kości». Poziom skalisty nierówny podnosił się ku wschodowi do takiej wysokości, że na przejściu z komory *F* do *G* była «skała styrcząca, którą trzeba było ściąć». Wyrównano ją zatem w pośrodku, a po bokach wykuto po trzy stopnie, jak obacz na planie fig. 39. Podobnież uregulowano poziom komory *E* przez wykucie jednego stopnia w pośrodku, i nakryto posadzką tafelkową. O przebicju przejścia do grobu Wazów, i o tem co znaleziono

w murze, mówiłem już wyżej. Należało jeszcze wybić przejście od strony zachodniej, gdy spostrzeżono, że tu był już przedtem «stary otwór (*D*) zawalony cegłą». Wydobyto ją zatem, a za otworem okazała się komora *C* «wypełniona trumnami». Do tej komory zamierzył Łepkowski przenieść ciało króla Stefana. Była rzecz całkiem niepotrzebna, bo ciało spoczywało poważnie w kaplicy Marjackiej, na właściwym miejscu które wyznaczyła królowa małżonka Anna, w grobie na jedną trumnę, wyrobionym dawniejszym sposobem pod posadzką, i tuż pod grobowcem, opartym o ścianę północną kaplicy. Wydobyto jednak ciało ztamtąd i przeniesiono do komory *C*; ale na tem nie koniec. Wspinała trumna metalowa sarkofagowa okazała się tak szeroką, że nie można jej było przesunąć przez stary otwór *D*. Wybito zatem węgary, i otóż przy tej robocie zniszczono, nie wiedząc o tem, pamiątkę nader cenną; bo dochodzę przez kombinację, i będę się starał wykazać niżej (Rozdział XXVIII.) że ten «stary otwór» to było właśnie jedno z dwóch bocznych wejść zachodnich do kościoła romańskiego.

Kiedy potem, mając już pewne informacje od Żebrawskiego, przystąpiłem sam do badania murów tego podziemia na podstawie planów prof. Odrzywolskiego, spodziewałem się zrazu na pewne, że na tylnej ścianie komory *G* odkryje się pod tynkiem lico romańskie, a to z powodu że kierunek tej ściany, do osi podziemia skośny, jest dokładnie prostopadły do osi krypty, jak obacz na planie fig. 39. i jest też równoległy do romańskiego muru *D*; a gdy przy tem można było rozumieć że oś krypty była też osią kościoła romańskiego, przeto zdawało się że tylna ściana komory *G* należała do systemu jego murów, i że potem, w siedemnastym wieku, przy wybieraniu dołu na podziemie, odkopano ją znowuż z rumowiska, i użyto za ścianę tego grobu. Kombinacja chybiła; pod tynkiem okazał się jasno czerwony mur ceglany siedemnastego wieku. Mniemam jednak iż to nie wyklucza, że po za cegłą może tam być istotnie mur romański poprzeczny. Ściany północne i południowe są w obu komorach *G* i *F* także ceglane, wyciągnięte pod sklepienie; nie dojrzeć tu zatem nic romańskiego, aż dopiero w komorze *E*, gdzie po stronie południowej (przy budowie kaplicy Wazów przystawiono tu fundamenty dwóch słupów portalowych) rozciąga się spodem przez całą długość ów stary mur romański, pierwotnie zewnętrzny południowy, o którym mówiłem kilkakrotnie w poprzednim Rozdz.

Rozpatrmy wreszcie komorę *C*. Jak widać z planu, po za jej ścianą południową wypada mur wieży, a za północną, mur boczny krypty. Nie dojrzeć ich jednak, bo z obu stron, a także i na ścianie zachodniej, okazały się wszędzie jasno czerwone mury ceglane siedemnastego wieku, wyciągnięte z powodu przesklepienia. I tylko po stronie wschodniej, na murze poprzecznym, gdzie obecnie przejście *D*, a był niegdyś «stary otwór zawalony cegłą», tylko tutaj wykryły się pod tynkiem warstwy kostkowe, takie same jak na wieży i w komorze *E*. Że to jest mur przedgotycki, o tem świadczy, oprócz wątku i grubości (139 cm.), jeszcze głównie ta okoliczność, że budowa gotycka nie potrzebowała tego muru, i nie byłaby go stawiała. Jest to zatem niewątpliwy remanent romański, i będzie też niepomniernie przydatny do rekonstrukcji planu starego kościoła, najprzód dlatego, że to jest jedyny znany mur romański poprzeczny, a następnie że tylko tutaj można widzieć, w jaki sposób krypta łączyła się murami z budową wieży.

Sądzę jednak że i po za ścianą zachodnią komory *C* musi być mur romański, tylko obłożony cegłą, bo kierunek tej ściany jest dokładnie prostopadły do osi krypty.

Takie są otóż rezultaty rozglądu w podziemiach. Pozostaje jeszcze krypta.

ROZDZIAŁ XXVI.

Krypta św. Leonarda; odkrycie pierwotnego wejścia; rekonstrukcja planu na podstawie wymiaru starożymskiej palmy; doskonała symetria budowy; opis architektury; powód i czas budowy krypty w związku z pierwotnym założeniem katedry romańskiej przez Kazimierza Mnicha i arcybiskupa Arona. Stosunki z Kolonją i wpływy kolońskie. Fig. 40. Plan i przekroje krypty. Fig. 41. Rekonstrukcja pierwotnego planu krypty. Fig. 42. Wzory słupów i pilastrów kryptowych. Fig. 43. Wątek muru w apsydzie krypty. Fig. 44. Widok wnętrza krypty. Fig. 45. Szkic planu kościoła z oznaczeniem głębokości podziemi. Fig. 46. Bazy słupów kryptowych.



Krypta czyli kaplica podziemna św. Leonarda to właściwie osobny kościół o trzech nawach, zamknięty od wschodu ścianą poprzeczną, a od zachodu jedną apsydą wspólną, jak ob. na planie podziemi fig. 39. Co szczególnie uderza w stosunku krypty do górnego kościoła, to anormalne położenie, pod nawą, zamiast jak zwykle bywało, pod chórem, okcydentacja zamiast normalnej orientacji, i wreszcie, że leży skośnie względem osi kościoła, albo raczej, że ma swoją własną oś. Znaczy to, że krypta nie miała żadnego związku z budową gotycką. Jest też rzeczywiście remanentem romańskim, przejętym żywcem do katedry gotyckiej. Ale nie dość. Przy budowie kościoła romańskiego stawiano kryptę oczywiście najprzód t. j. najwcześniej; była to zatem najstarsza część katedry romańskiej; a że ona właśnie przechowała się dotąd w pierwotnej całości (lubo nie w pierwotnym stanie), przeto można powiedzieć, że w całej Polsce nie mamy obecnie z okresu sztuki romańskiej nic takiego coby mogło dorównać powadze krypty św. Leonarda pod względem wieku.

Na fig. 40. znajdzie czytelnik plan i przekroje krypty w stanie obecnym, zepsutym przez różne substrukcje, wtłoczone do jej wnętrza podczas fabryki gotyckiej i w osiemnastym wieku. Powodem zepsucia było najprzód to, że w czernastym wieku, przy budowie korpusu, wprowadzono do bocznych naw krypty fundamenty filarów górnych. Było to pierwsze nadwyrężenie krypty; zniszczały linje ścian bocznych; ta rzecz nie da się już usunąć. Drugie, jeszcze dotkliwsze oszpecenie było w roku 1758, kiedy w kościele górnym urządzono chór muzyczny przy zachodniej ścianie korpusu. Chór opiera się na czterech filarach marmurowych; dla dwóch trzeba było założyć fundamenty w apsydzie krypty, i przy tej robocie uległa znowuż ta część zupełnej defiguracji. Żeby to naprawić, nale-

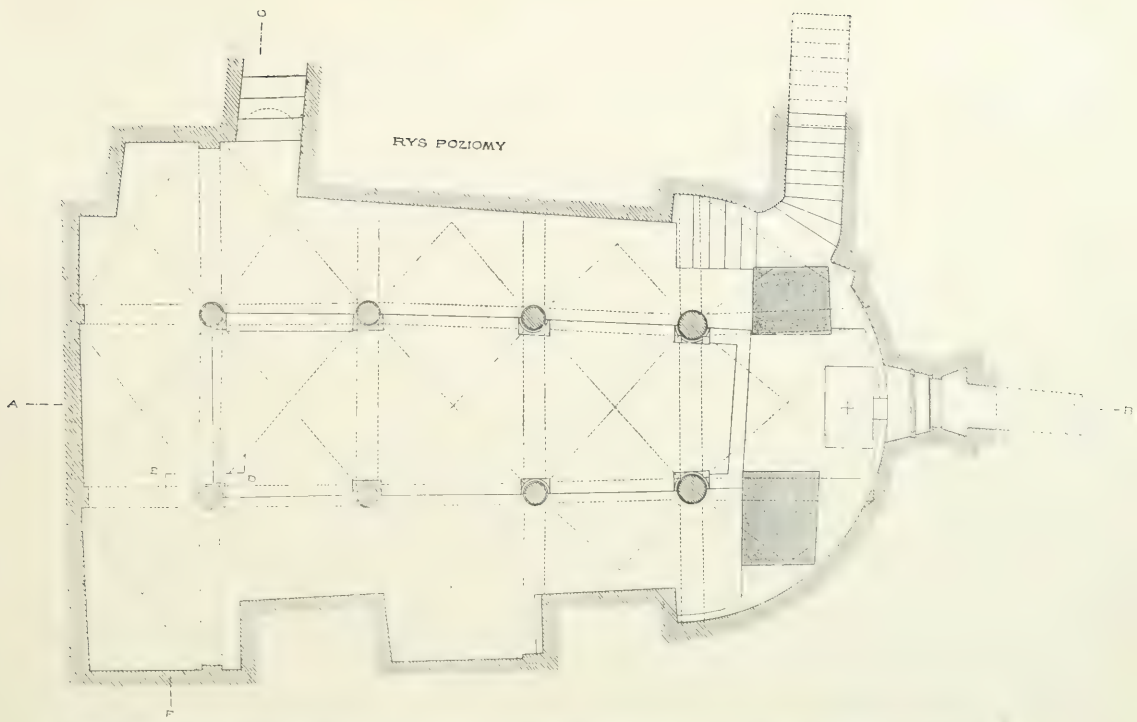

PRZEKROJ PO AB

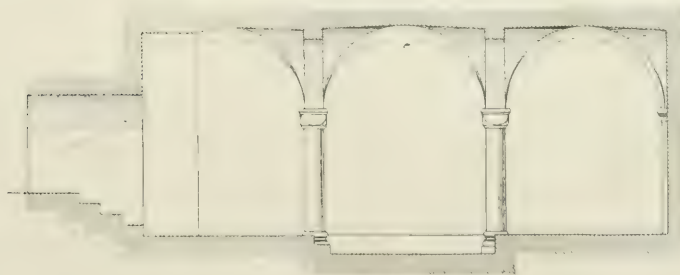

PRZEKROJ PO CDEF

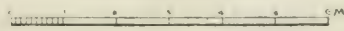

Fig. 40. Plan i przekroje krypty.

S. Oringowski

żałoby uprzętnąć chór na filarach, i zastąpić go chórem zawieszonym na kroksztynach, jak było pierwotnie (R. XVII). Taki jest stan obecny krypty. Przed zbadaniem architektury rozglądnijmy jednak materiał archiwalny, wcale obfity, co zawdzięczamy tej okoliczności, że budowa gotycka przejęła kryptę jako część żywą t. j. kaplicę z ołtarzem, na którym nie zaprzestano odprawiać nabożeństwa.

W LBnf. czytamy naprzód: *altare s. Leonardi, habens capellam propriam sive criptam subter ecclesiam et simul cum ea sub corpore ecclesiae muratam et testudinatum, per Bodzantam episcopum A. D. 1364. fundatum est (= uposażony) et decima manipulari in Rzeplin dotatum etc; poczem dalej, że biskup Oleśnicki inkorporował ołtarz św. Leonarda na rzecz kolegium księży wikarych (l. 137.). W Inwentarzu z r. 1563. jest opis: *s. Leonardi Confessoris altare, sub terra in celario ecclesiae infernae situm, quod domini Vicarii ecclesiae hujus possident etc.; a potem wiadomość, że biskup Samuel Maciejowski zezwolił księżom wikarym odprawiać nabożeństwa ołtarzowe św. Leonarda w kościele górnym (fol. 170.). Odtąd ustały nabożeństwa w kościele dolnym, zaczem wkrótce zniesiono też ołtarz, a kryptę przemieniono na skład materiałów budowlanych: *depositioni lignorum, saxorum et materiaram pro reparatione ecclesiae destinata (Maciej. 361.). Nie podano jednak w tych źródłach żadnej wiadomości o czasie założenia krypty i ołtarza; należy więc dochodzić tego inną drogą.***

Przedewszystkiem nadmieniam, że relacya LBnf. o fundacyi Biskupa Bodzanty nie jest dokładną, bo istotnym fundatorem tj. nadawcą ołtarza nie był Bodzanta, lecz wikary katedralny Piotr, jak świadczy zapiska nekrologiczna w Kalendarzu Kapitulnym pod dniem 4-go września: *Petrus vicarius obiit, vicecustos cracoviensis et canonicus s. Egidii ecclesiarum, qui dotavit duo altaria, videlicet Conceptionis B. Virginis ac s. Leonardi, & morte sua legavit vicariis ejusdem ecclesiae XX. marcas. Przechował się też akt biskupa Bodzanty z roku 1364., z którego wynika, że Bodzanta tylko przemienił dotacyę księdza Piotra na dziesięcinę, KK 233. Nie była to jednak erekcyja ołtarza, bo mamy o nim wzmiankę o wiele dawniejszą, z czasów katedry romańskiej, że w roku 1271 kanonik Herman zreformował przy nim ministranturę: *Hermannus dictus de Leodio, canonicus cracoviensis, prospiciens altaria ss. Adalberti et Leonardi confessoris veluti desolata et tamquam in solitudine constituta, ad quae nisi in solemnitatibus eorumdem Sanctorum missarum officia cantabantur, instituit ministros etc. (Rocznik Kapitulny).**

Wymieniony tu kanonik Herman, to ten sam o którym powiedziano wyżej (R. XIX.), że fundował też ołtarz św. Małgorzaty w kapitularzu kościoła romańskiego. Ale i Herman nie był założycielem ołtarza św. Leonarda, bo Rocznik spomina wyraźnie, że ołtarz stał już przedtem, tylko, że zaniedbany i podniszczony. Kiedy zaś, i kto go założył, tego trzeba domyśleć się z dwóch wyrazów wtrąconych ubocznie do powołanego wyżej aktu biskupa Bodzanty z roku 1364., gdzie czytamy: *altari s. Leonardi Confessoris, quod erat fundatum ibidem in ecclesia cathedrali ab antiquo.* Otóż wiadomo, że w średniowiecznej łacinie «*ab antiquo*» znaczy: od początku; w akcie Bodzanty należy to rozumieć: od

założenia kościoła katedralnego krakowskiego ¹⁾; a ztąd wynika, że ołtarz św. Leonarda był w krypcie od początku budowy, czyli, że kościół podziemny zbudowano właśnie na cześć św. Leonarda. I nie jest to wcale wynik samej tylko interpretacji tekstu. W Kalendarzu Kapitulnym jest dzień św. Leonarda (6. XI) odznaczony temi słowy: *Leonardi Confessoris, indulgentia XL diebus*. Żeby ocenić doniosłość tej zapiski kalendarzowej, trzeba pamiętać o tem, że cała część heortologiczna, z wyjątkiem tylko dwóch nowych świąt na cześć św. Stanisława, była w roku 1254 przepisana dosłownie ze starego zaginionego kalendarza kapitulnego, w którym jednak — i to właśnie najważniejsza — przy żadnym innym Świątym, o ile mieli swoje ołtarze w kościele katedralnym, nie ma i nie było drugiej takiej zapiski odpustowej jak ta przy imieniu św. Leonarda. Co więcej, spotykamy tu znowuż czterdziestodniówkę, taką samą jak owe trzy nadane przy konsekracji katedry krakowskiej w roku 1001 (R. X). Czy i tę Leonardową odnieść aż do owego czasu, nie śmiem orzekać; co bądź jednak, dowodzi ona najgłębszej starożytności kultu św. Leonarda przy katedrze krakowskiej, i to oczywiście zawsze w kościele podziemnym.

Przechodzę do późniejszych losów krypty. Od połowy siedemnastego wieku nie była już składem materiałów budowlanych, lecz sklepem grobowym. Złożono tu ciała króla Władysława IV., jego żony Cecylji i małoletniego synka Zygmunta, później królów Michała i Jana III., a w dziewiętnastym wieku wniesiono jeszcze Kościuszkę i księcia Józefa Poniatowskiego. Przy urządzeniu grobu wyniesiono materiały budowlane; ale przez długi czas poprzedniego zaniedbania nagromadziło się tyle gruzu i błota, że nad podłogą utworzyło się klepisko tak wysokie, iż zakryło bazy słupów kryptowych. Ten stan rzeczy można jeszcze widzieć na widoku krypty rysunku Strobandta, przy dziele księdza Łętowskiego; i było tak aż do restauracji grobów królewskich w roku 1874, która rozpoczęła robotę właśnie od krypty. Odkopano zatem podłogę i bazy słupów, ale tylko w nawie środkowej, gdzie stały «trumny lżejsze: Władysława, Cecylji i Zygmunta, które łatwiej było podnieść i przenieść» na inne miejsca; bo ciężkie sarkofagi kamienne — Sobieskiego, Kościuszki i Poniatowskiego, ustawione w nawach bocznych i pod ścianą wschodnią, «były nieruchome i nie dały się usunąć» (Zebrawski). Przywrócono więc pierwotny poziom krypty tylko w nawie środkowej, i tutaj to, kopiąc głębiej, wydobywano z klepiska potłuczone kawałki tafli glinianych polewanych. Zebrawski rozumiał że to była pierwotna posadzka; nie powiodło się jednak wydobyć ani jednej całej sztuki; ułamki zaginęły. Była ciekawość, czy pod posadzką nie znajdą się groby książąt i biskupów krakowskich dwunastego i trzynastego wieku, pochowanych może tutaj przed ołtarzem św. Leonarda. Szukano za tem; okazało się jednak że tu nie ma i nie było nigdy miejsca na groby, bo wszędzie wystyrczała skała. Nierówny teraz poziom trzech naw (jak ob. na przekroju poprzecznym fig. 40.) i podniesienie boków, nie godzą się z duchem architektury krypty. Ale co gorsza, to, że z pomysłu i chojności jednego

¹⁾ Tak też nazywano *antiquae decimae* — dziesięcmy nadane kościołom czy klasztorom przy założeniu, dla wyróżnienia od późnej nabytych.

z ówczesnych «dobrodziejów restauracji» nakryto całą podłogę nową posadzką mozaikową o kilku barwach, może nie brzydką, ale tutaj niestosowną. Lepsze byłyby flisy z piaskowca lub wapienia, jakie bywały dawniej w kościele, o czym spominają Wizyty: pavementum ex lapide secto simplici. Dodam wreszcie, że przy końcu restauracji obrzucono znowuż całą kryptę tynkiem, i to nietylko ściany, ale i słupy i gurdy sklepienne. Nie winien temu jednak Żebrawski, bo był wykonawcą cudzej woli.

Wejście do krypty, raczej powiedzieć zejście, przebite w murze apsydy po lewej stronie (fig. 40.), jest oczywiście anormalne. W kościołach romańskich, o ile przechowanych w dobrym stanie, są zejścia dwojakie: pojedyncze, ze środkowej nawy kościoła górnego wprost na dół, po schodach, które w takim razie mają po bokach z obu stron pomniejsze wschody wiodące na podniesiony chór — i to był sposób nowszy; albo podwójne, z bocznych naw kościoła górnego, zwykle na tej samej linii co w nawie środkowej wschody na chór — i to był sposób starszy. Ale jedno czy drugie, były te zejścia zawsze po stronie przeciwnej od apsydy, a to dlatego, aby schodzący do krypty nie wkraczali od razu na ołtarz, umieszczony właśnie w apsydzie.¹⁾ Nie można wątpić, że tak samo musiało też być pierwotnie na Wawelu w kościele romańskim, bo dzisiejsze zejście, anormalne, pochodzi widocznie dopiero z czternastego wieku, kiedy fabryka gotycka była zmuszona skasować dawniejsze wejście, pojedyncze czy podwójne, i zastąpiła je tem które jest teraz. Jakże zaś było wejście dawniejsze, i gdzie, to wykryło się przypadkiem przy restauracji roku 1874. Jak powiedziałem, rozpoczęto robotę od krypty, i zamierzono przebić komunikację ztąd do innych grobów, mianowicie pod kaplicę Wazów i Zygmuntofską. Do przebicia muru wybrał Żebrawski wolne miejsce pomiędzy fundamentami filarów czternastego wieku, w drugiej trawej nawy południowej (ob. na planie), i spodziewał się że tędy dotrze naprzód do jakiegoś nieznanego mu jeszcze wtedy podziemia pod nawą południową kościoła górnego, i że ztąd przebije się następnie do sklepu pod kaplicą Wazów. Wybierał się tam jak w podróż do nieznanego kraju. Roztworzenie muru poszło dziwnie łatwo; ale dopiero po przebicciu się na drugą stronę, gdy już stanął w komorze. E (planu na fig. 34.), rozpoznał dopiero, że trafił na otwór dawnego wejścia. Okazało się bowiem, że podczas fabryki gotyckiej zajęto «połowę» tego otworu, zachodnią, pod fundament filaru, a drugą, wschodnią, «zasunięto i zawalono różnym materiałem, cegłą i kamieniami». Żebrawski operował właśnie w tej drugiej połowie, i dlatego to wybierano materiał bez trudu. Ale był w otworze jeden «kameień większy, foremny i wydłużony w poprzek tak, iż zachodził jeszcze w drugą połowę» t. j. do fundamentu filaru; a leżał na takiej wysokości, raczej powiedzieć tak nisko, że dla wykonania komunikacji należało go usunąć. Przepiłowano go zatem, i dopiero gdy wkrótce okazał się też węgar kamienny oddrzwiowy, właśnie pod kamieniem już odpilowanym, wtedy dopiero dało się rozpoznać, że kamień poprzeczny to była «połowa nadproża», którego druga «połowa tkwiła we fun-

¹⁾ Die Kirchliche Baukunst des Abendlandes historisch und systematisch dargestellt von G. Dehio und G. von Bezold, Stuttgart 1892., I. 184. Bywały też wyjątki od reguły, o których tu jednak nie ma powodu spominać.

damencie filaru gotyckiego». Stała się szkoda niepowetowana, zatracono pierwotne wejście do krypty, jedyny tego rodzaju w całej Polsce pomnik, który można było ocalić przynajmniej w połowie. Gdyby Żebrawski był mógł wykonać przebicie na pierwotnym poziomie krypty, nadproże nie byłoby zawadziło; tak zaś trzeba było jeszcze wybić «kawał muru powyżej nadproża, aby zasklepić przejście; reszta wegaru została w murze». Kiedy potem później zasięgałem u Żebrawskiego informacji o przebiegu restauracji, i pytałem o kształty pierwotnego wejścia, zapewnił mnie, że po nad kamieniem nadprożnym nie było «ani śladu tympanu, a forma otworu była prostokątna». O profile wegarów i nadproża niestety nie zapytałem, bo nie miałem jeszcze podówczas dokładnego pojęcia o znaczeniu tych szczegółów; przypuszczam jednak że pewno nie było wykrojów (podobnie jak na wegarach między starym kapitularem a kaplicą św. Piotra), bo Żebrawski znał się na tem, i byłby sam powiedział.

Między kamieniami i cegłami które wydobyto z otworu, znalazł się wtedy ów głośny już dzisiaj kamień z wyrzeźbionym gryfem fig. 52. Jest to niewątpliwie najstarsza datowana rzeźba romańska jaką mamy w Polsce, i powiem też o niej więcej w następnym Rozdziale; a na tem miejscu ostrzegam, że kamień nie miał żadnego związku z budową krypty, bo leżał w otworze pierwotnego wejścia jako materiał. Pochodził widocznie z demolicji górnego kościoła romańskiego, a fabryka gotycka użyła go wątkiem do zamurowania starego otworu. Przy restauracji roku 1874 wmurowano go w ścianę krypty, w pobliżu przebicia.

Odkrycie starego otworu dało poznać, że krypta miała wejście boczne, a więc i drugie takie same po stronie przeciwnej t. j. w drugiej trawej nawy północnej. Szukać za niem nie podobna, bo i tutaj cała trawęja zawalona fundamentem filarowym. Ale te szczegóły prowadzą już do rozważenia planu krypty, a w tej sprawie podam naprzód, dla objaśnienia czytelników z architekturą średniowieczną mniej obeznanych, kilka uwag ogólnych.

W kościołach romańskich — gotyka zarzuciła budowę kościołów podziemnych — krypta składała się zwyczajnie z dwóch części głównych: z apsydy pospolicie półkolnej, i z korpusu prostokątnego, o jednej lub kilku nawach, przedzielonych rzędami filarów czy słupów. Jeżeli korpus nie był szerszy od apsydy, to obie części łączyły się bezpośrednio; jeżeli jednak był szerszy, to przy połączeniu tworzyły się w korpusie, z obu stron, kąty ustępowe. Nakrycie tj. zasklepienie krypty podnosiło poziom jednej części kościoła górnego, mianowicie chóru; jeżeli więc krypta miała być o kilku nawach, to nawy musiały być oczywiście równej wysokości. Ale nie tylko wysokości; bo gdy architektura romańska jeszcze nie umiała zasklepiać inaczej jak tylko półokręgiem, aby więc sklepienia (krzyżowe) mogły mieć w nawach równą wysokość, musiały też nawy mieć równą szerokość, czyli, że filary czy słupy międzynawowe musiały być roztawione na równych kwadratach. Z filarów czy słupów wyrastały wreszcie gurdy arkadowe w podłuż i w poprzek, na których spoczywały poły sklepienne, i ztąd też pochodzi, że na planie wyglądają nawy kryptowe jakoby szachownica z pól kwadratowych, rozdzielonych gurtami. Do nakrycia korpusu krypty musiało też zastosować się zasklepienie samejże apsydy. W kościołach

czy apsyda była segmentem, czy półkolem pełnym, czy może nawet przedłużonem. Nieścisłość. Fundamenty filarowe zakryły też z obu stron posady kątów ustępowych; nie wiadomo zatem gdzie były, ani jakie, i nasuwa się nawet przypuszczenie, że ich może wcale nie było. Na planie A widać wyraźnie, że dwa rzędy słupów biegną ku apsydzie skośnie, tak iż nawa środkowa coraz to zwęża się. Ale nie można wiedzieć, czy i ściany boczne korpusu, zamiast równoległe z osią krypty, nie biegły także skośnie? Na pierwszych kwadratach jeszcze tego nie znać; ale w trzecim przeszłe nawy północnej można już wymierzyć, że ściana zboczyła ku osi. Jeżeli tak było z obu stron, to w dalszem podłużu ściany korpusu mogły się łączyć z łukiem apsydy bezpośrednio tj. bez kątów ustępowych; tylko, że w takim razie korpus nie byłby już na planie prostokątnym, lecz trapezowym; forma brzydka, którą jednak znamy w kilku miejscach, jak n. p. w Czechach w Bolesławcu. Ale i na tem nie koniec. Bo i w pierwotnej budowie krypty popełniono już jakieś dziwne błędy: linje szachownicy krzywią się jakżeby połamane, i kwadraty nie są równe, co wszystko czytelnik łatwo stwierdzi na planie A fig. 41., jeżeli odczyta dołączone tam cyfry wymiarów (w centymetrach). Czemu przypisać te błędy wykonania: nieuctwu, czy przerywanej robocie, czy trudnym warunkom skalistego terenu, trudno orzec. Ale bo tak samo nie łatwo też rozpoznać, czy zwężenie nawy środkowej i skośny kierunek słupów mają być policzone do błędów, czy do rozmyślnego planu trapezowego. A w końcu nasuwa się jeszcze wątpliwość, czy te wszystkie nierówności, zamiast być błędami pierwotnego wykonania, nie są może skutkiem późniejszej łataniny i poprawek po jakiejś częściowej ruinie? Wszystko to jest możliwe, i to właśnie utrudnia rekonstrukcję planu. Warto jednak podjąć tę próbę, skoro jak powiedziano, krypta jest najstarszym w całej Polsce dochoowanym pomnikiem pracy umysłowej w dziedzinie sztuki. Rezultatem próby jest otóż plan B fig. 41., który usprawiedliwiam w taki sposób:

Przyjmuję najprzód, pomimo zwężenia nawy i skosu w trzeciej trawej, że pierwotne założenie korpusu musiało być na planie prostokątnym, a to dlatego, ponieważ we wszystkich innych przeszłach bocznych szwy sklepienne mają kierunek taki, iż widoczna że w przedłużeniu przecinały się ze ścianami korpusu na linjach względem osi krypty nie skośnych, lecz równoległych. Ztąd wynika razem, że w czwartych trawejach bocznych musiały być koniecznie z obustron kąty ustępowe. Większą trudność sprawiała kwestja pierwotnego kształtu apsydy; i jeżeli w końcu wyrysowałem ją na planie B jako półkole pełne, to skłoniła mnie do tego z jednej strony ogólna symetria krypty, która jak wykażę niżej tkwi w całym założeniu, pomimo poszczególnych nierówności, a z drugiej — racja i system wymiarów, który zdaje mi się że odgadłem. Przy próbach rekonstrukcji rozchodziło się oczywiście także i o to żeby dojść, jakiej miary używał architekt. Szukając za tem, próbowałem najprzód obliczyć tj. zredukować wymiary metryczne prof. Odrzywolskiego na tę miarę średniowieczną, która od czasów Karola Wielkiego była w Europie zachodniej w pospolitem użyciu tj. na starorzyską stopę «pes» = 0,2964 m., złożoną z czterech «dłoni mniejszych = palmi minores». Wszakże redukcja okazała się bezużyteczną, bo nie wydała żadnej liczby całej. Tak samo nie było też rezultatu przy redukcji na starorzyski łokieć «cubitus», liczący półtora stopy = 0,4446; i okazało się przytem, że obliczanie wymiarów

budowli średniowiecznych wedle tego łokcia czy stopy, praktykowane po książkach o historii budownictwa, nie może mieć ogólnej wagi, bo architekci owych czasów mieli jeszcze inną miarę, własną, której w państwie kościelnem używano jeszcze w osiemnastym wieku: «laskę budowniczą, canna architectonica» = 2.2319 m.¹⁾ Dzieliła się ta laska na dziesięć «dłoni większych = palmi majores» po 0.2231, i w tych otóż palmach większych odnalazła się wreszcie ta miara której używał architekt krypty św. Leonarda; a dowodem tego dołączona tablica wszystkich głównych wymiarów krypty, poziomych i pionowych, od największych do najmniejszych, w metrach i w palmach, gdzie czytelnik obaczy, że redukcja wydała liczby nie tylko że całe, ale i symetryczne, a reszty tak minimalne, że można je śmiało pominąć:

przedmiot	mierzy . metrów	których = palm	różnica
1. długość krypty	15'275	15'393	69 — 0'118
2. szerokość korpusu	9'975	10'039	45 — 0'064
3. wysokość krypty w arkadzie sklepiennej	4'050	4'015	18 + 0'035
4. promień łuku apsydy	4'030	4'015	18 + 0'015
5. przeciętna szerokość naw, przez środku słupów, 3'10 do 3'44.	3'270	3'346	15 — 0'076
6. wysokość słupów	2'750	2'678	12 + 0'072
7. wysokość trzonów	1'950	2'007	9 — 0'057
8. wysokość arkady sklepiennej	1'300	1'338	6 — 0'038
9. przeciętna szerokość płyty pod bazami słupów, 0'621 do 0'666, jeden raz 0'56	0'644	0'669	3 — 0'025
10. wysokość bazy słupów	0'455	0'446	2 + 0.009
11. grubość gurtu sklepiennego	0'200	0'223	1 — 0.023

W oświetleniu tych cyfer odsłania się niespodziewanie symetria, wszechstronnie przeprowadzona. Jednostką, raczej powiedzień narzędziem mierniczym architekta była widocznie jakaś miara o trzech palmach = 0'669, bo wszystkie cyfry większe są podzielne przez 3. Takich otóż powiedzmy łokci wziął architekt w poziomie:

na całą długość krypty	23
na szerokość korpusu	15
na średnicę apsydy	12
na promień jej łuku	6
na szerokość naw	5
na szerokość baz	1;

¹⁾ Mothes: Illustriertes Baulexicon s. v. Elle; tegoż autora Archacologisches Wörterbuch s. v. Werkmaasz.

a w pionie: na wysokość krypty	6
na wysokość słupów	4
na wysokość trzonów	3
na wysokość łuku arkady	2
na bazy i kapitale	1
na grubość gurtów	$\frac{1}{3}$.

Przy budowie, a raczej przy założeniu krypty była otóż myśl główna ta, że krypta będzie tak wysoką jak długi promień apsydy tj. 18 palm. Z tej wysokości odłożył architekt $\frac{2}{3}$ na słupy (12), a $\frac{1}{3}$ na promień łuku arkady (6); zaś miarę słupa rozłożył w taki sposób, że na trzon przypadło $\frac{3}{4}$ tj. 9, a na bazę i na kapitel $\frac{1}{4}$ tj. 3 palmy. Do całego systemu symetrii braknie nam tylko dwóch wymiarów, w obecnym stanie krypty nieobliczalnych: długości apsydy, i długości korpusu. Nie można wątpić że i te dwa wymiary musiały być symetryczne; mieszczą się razem w sumie 69 palm; ale jakże ją rozdzielić? Nastręcza się rozwiązanie dwojakie. Jeżeli apsyda była pełnem półkolem, a nie więcej (postać segmentu jest najmniej prawdopodobną), to z całkowitej długości 69 palm przypadałoby na nią 18 tj. długość promienia, a na korpus 51, czyli 17 łokci trzypalmowych. Taki rozkład przedstawiam na planie B po stronie lewej. Ale z innych powodów skłaniam się raczej do rozwiązania takiego jak po stronie prawej. Przypuszczam tu że korpus krypty był kwadratem na podstawie 45 palm; w tym razie przypadało na długość apsydy $69 - 45 = 24$ palm; a odliczywszy na promień 18, zostanie jeszcze reszta 6 palm, o których sędzę że to była na planie szerokość małego tj. wąskiego poprzecznego prostokąta między apsydą a korpusem. Za tem drugim rozwiązaniem przemawia względ na kościół górny romański, gdzie po nad apsydą i kwadratowym kurpusem krypty była oczywiście apsyda górna, a przed nią chór, koniecznie także kwadratowy, jeżeli był obmyślony na zasklepienie. Nadmieniam wreszcie, że gdy średnica apsydy mierzyła $2 \times 18 = 36$ palm, więc na oba kąty ustępowe zostawało jeszcze $45 - 36 = 9$ palm, czyli po półtora trzeczpalmowego łokcia.

Po tem wszystkim co tu powiedziano nie można chyba wątpić, że architekt krypty mierzył na palmy, że obmyślił budowlę wszechstronnie symetryczną, i że różnice niedoboru lub nadwyżki, wykazane w ostatniej przedziałce tablicy, są tylko niedostatkami wykonania. Nie są też znaczne. I tak, do całej długości, obliczonej na $45 + 6 + 18 = 69$ palm, braknie w budowli tylko 118 mm.; jest to największy niedobór ze wszystkich; ale należy uwzględnić, że zachodzi przy największym wymiarze, przeszło 15 metrów. Drugi znaczniejszy błąd zachodzi przy wymiarach poszczególnych członków słupa, mianowicie bazy i kapitelu. Wedle schematu palmowego przypadało na całą wysokość słupa 12 palm, z czego 9 na trzon, a 3 (0'669 m.) na bazę i kapitel. Tymczasem w rzeczy samej mają bazy 0'455, a kapitale 0'340, razem 0'795, czyli o 126 mm. powiedzmy o 13 cm. więcej. Jest to różnica względnie znaczniejsza od tamtej. Ale ten błąd to właśnie argument na rzecz rachunku palmowego. Nadwyżka powstała w taki sposób, że jak wykazano na tablicy, całe słupy mają o 72 mm. więcej, a trzony o 57 mm. mniej niż powinny były mieć; a otóż niedobór i nadwyżka spadły razem na wymiary kapitelu, a zwłaszcza

bazy, i przyczyniły im $57 + 72 = 129$ mm., czyli właśnie 13 cm. Błąd popełniony w granicach tak ściśle określonych, to chyba dowód, że rachunek i symetria palmowa są faktyczną prawdą.

Tyle o założeniu krypty; o wzniesieniach pionowych można już mówić krócej. Dwa przekroje fig. 40. objaśniły czytelnika o tem, w jaki sposób poły sklepienne wspierają się na gurtach, gurdy na słupach, a w nawach bocznych na słupach i pilastrach. Fig. 42. przedstawia osobno całą postać słupa, i wzór kapiteli pilastrów (z wymiarem w milimetrach).

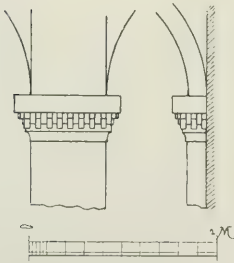
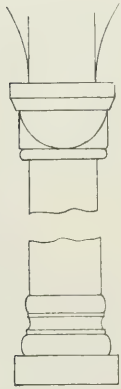

Fig. 42. Wzory słupów i pilastrów kryptowych.

Powiedziano wyżej że bazy słupów były przez długie lata pogrążone w klepsku, i że dopiero w roku 1874 wydobyto je w nawie środkowej na światło, ale niestety uszkodzone i otłuczone, tak iż profile podniszczały. Można jednak widzieć że bazy były attyckie, tylko że zbarbaryzowane; żłódek jest zbyt wysoki, a mało wklęsły, zaczęłam też wypukłość wałków mniej wydatna, a cały profil zanadto stromy. Ale może być że to tylko skutek otłuczenia wałków. Trzony cieńsze ku górze, i mają u wierzchu pierścienie, wcale wydatne, na których wznoszą się kapitele złożone z dwóch członków: tak zwanej kostki, która jest w rzeczy samej półkulą przyciętą w czworogran, i kwadratowej plinty czyli nagłówka. Nagłówek, o wymiarach prawie tych samych co plinta pod bazą słupa, jest o 9 cm. szerszy od kostki, musiał być zatem przycięty spodem, aby się z nią porównał. Kostka ma od nagłówka aż do pierścienia szerokość jednostajną tj. nie zwęża się, tylko że na przejściu do pierścienia ma dolne rogi ścięte i zaokrąglone. Ściany kostki są gładkie, bez śladu jakiegokolwiek ozdoby, tak iż nawet krawędzie segmentów nie są podkrojone. Robota jest też w ogóle gruba; ale mimo to trzeba przyznać że postać słupów udatna, bo są lekkie i śmigłe, zwłaszcza w pierwszej parze, gdzie i trzony najcieńsze, a kapitele skutkiem tego mocniej wyładowane. Ostrzegam jednak, że to wszystko co tu powiedziano o słupach, odnosi się tylko do trzech pierwszych par; bo słupy apsydjalne są inaczej zbudowane, o czem powiem niżej. Jak słupy tak i pilastry nie są równe; trzony mierzą na szerokość 375 do 405, a mają wysokości 100 do 160 mm., z czego jednak należy coś odtrącić na grubą warstwę tynku,

nakładanego przez wieki. To też powodem, że tu nie widać układu ciosów. Bazy pilastrów ostały pod posadzką, bo jak powiedziano wyżej, w nawach bocznych nie skopano podłogi do pierwotnego poziomu. Kapitele mają przeciętną wysokość 275 mm., są więc o 14 cm. niższe od słupowych, i mają też wygląd raczej małych gzymsów; ale są to jedyne w całej kryptcie szczegóły ornamentowane, lubo jaknajskromniej (fig. 42). Pod nagłówkiem, wcale wysokim (90 mm.) i gładkim, biegnie niby fryz, tej samej szerokości, złożony z trzech rzędów kwadracików na przemian wystających i zaklesłych, i coraz to cofniętych, a pod-

pasany podkrojem z ćwierci koła. Takie fryzy szachowane to najpospolitsza w romanizmie ozdoba; i oto też cały ornament krypty.

Gurty sklepienne, nasadzone na kapitelach słupów i pilastrów, mają profile proste czworoboczne, a szerokość mniej więcej tę samą co trzony pilastrów i słupów. Samo zaś sklepienie, półokrągowe, jest proste krzyżowe, bez żeber, ale o krawężnicach wcale wydatnych. Jakiej grubości, i czy jednostajnej — nie dało się wiedzieć.

Mur obwodowy apsydy jest gruby na 1.55 m, co prof. Odrzywolski wymierzył w oknie na osi krypty. W kościele romańskim był to oczywiście mur zewnętrzny, i były tu niegdyś trzy okna: dwa poboczne, i środkowe na osi. Poboczne zamurowano przy fabryce gotyckiej, i został tylko ślad po lewej stronie, odkryty przez prof. Odrzywolskiego, który ob. na planie. Środkowe ocalało; ma oścież prostokątną, ościeżyny na wewnątrz i zewnątrz rozwarte, nakrycie zasklepienie, pojedyncze płaskie, jak widać na przekrojach. Czy to jest od wewnątrz pierwotny kształt okna, nie śmiem orzekać; jest takie same jak w starym kapitałarzu; w jaki zaś sposób i dlaczego przerobiono je od wewnątrz, to można widzieć na przekroju podłużnym korpusu kościoła fig. 22. Była rzecz taka. Z planu budowy gotyckiej złożyło się, że oścież portalu zachodniego wypadła nad samym wierzchołkiem łuku apsydy, a wschody kościelne tuż przed oknem krypty. Zakryły je też całkowicie. Żeby jednak dla kaplicy św. Leonarda zachować cośkolwiek światła, wykrojono między górnymi stopniami kilka otworów, wąskie szczeliny, które można widzieć na fig. 3. Zaszklone obecnie, były dawniej otwarte, i nieraz tam zaglądałem, bo spodziewałem się że po za wschodami dopatrzę się zewnętrznego lica apsydy, a przynajmniej zewnętrznej ościeży okna, jedynej które mogło ocaleć z katedry romańskiej. Długo zaglądałem na próżno, aż pewnego dnia w jesieni, siedząc pod wieczór na schodach, doczekałem się przypadkiem chwili, kiedy słońce rzuciło poziome promienie w otwory pod wschodami, i oświetliło przestrzeń po za nimi, a w głębi — okno. Okazało się że spód jest zamurowany; ale górą odsłoniło się więcej niż się spodziewałem: oprawa ciosowa, wykrojona w kształcie trójlistka koniczu, oczywiście remanent romański, najstarszy u nas tego rodzaju pomnik. Jest to też w krypcie, obok szachownicy na pilastrach, drugi element ornamentacyjny; a razem wskazówka, że w kościele romańskim, skoro okno krypty było oprawione trójlistkiem, toć i okna górnej apsydy musiały być zasklepienie nie prostym półokręgiem, lecz jakimś nakryciem ozdobniejszym.

Materiał budowlany krypty jest trojaki. Przy wyborze trzymano się reguły (spozstrzegł to prof. Odrzywolski), że do układu muru i lica ścian brano kamień twardszy, wapien; do części formowanych, słupów i gurtów, miękniejszy piaskowiec (tak samo okazało się w grobie Wazów: na ścianie wieży wapien, a na węgarach piaskowiec); zaś do budowy połów sklepiennych użyto trzeciego kamienia, najlżejszego, tak zwanej martwicy (wapien gębczasty). Zapytywałem Żebrawskiego, wybornego znawcę tych rzeczy, zkąd mniemałby że brano materiał; odpowiedział, że tuż za Wisłą całe Krzemionki to taki sam wapien jak w murach krypty. Martwicę można było mieć o dwie mile, ze wsi Regulice; a piaskowiec słupów to ten sam, co używany dotąd w Krakowie «pińczowski».

Robota murarska, odsłoniąca po ścianach, to owa znana technika romańska warstwowa, gdzie jednak ani kostki dokładnie sześciennie, ani warstwy równej grubości, a tylko równoległe, przy czem zdarzy się że jeden kamień, większy, idzie przez dwie lub trzy warstwy (fig. 43.). Wiązanie i fugowanie jest o wiele starsze niżeli na wieży i w komorze E (porównaj fig. 36.). W połach sklepiennych są sztuki drobne, łamane, związane zaprawą. Natomiast słupy są monolity. Na dwóch słupach widać na trzonach, poniżej kapiteli, jakżeby narodziła kamienne, nie ścięte przez zapomnienie, czy umyślnie ostawione. Wiadomo że dawniej upatrywano w tem jakąś mistykę. Zdaniem murarzy, których o to pytałem, służyły po prostu do zaczepienia sznurów przy dźwiganiu słupów. — Kamienie na licach ścian, nie obrabiane dłutem lecz tylko młotkiem, a przegrodzone szerokimi i głębokimi fugami, tworzyły oczywiście powierzchnię tak nierówną, iż sędzę że przynajmniej wewnętrzne ściany

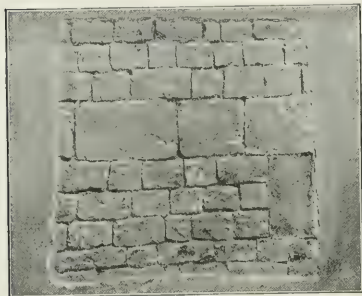

Fig. 43. Wątek muru w apsydzie krypty.

krypty musiały być zawsze wyprawione tynkiem, jak też wogóle mniemam, że w budowach romańskich tylko ściany zewnętrzne ostawiano gołe tj. niewyprawione, zaś na ścianach wewnętrznych, gdziekolwiek nie było ciosów wygładzonych dłutem, to zapewne powlekano je zawsze tynkiem. Natomiast słupy i pilastry i gurdy sklepienne, obrabiane dłutem, były oczywiście nietynkowane.

Tyle o budowie krypty; fig. 44. przedstawia widok wnętrza. Nieznanemu z imienia twórcy tego dzieła można przyznać, że skromnymi środkami wykonał rzecz wcale piękną, co osiągnął głównie przez samą tylko proporcję wymiarów. Widok wnętrza, zdjęty fotograficznie, nie daje należytego wyobrażenia o tem, że krypta jest też wcale wysoka. Oświetlona niegdyś trzema oknami od zachodu, nie była ciemna, lecz tylko przyćmiona. Na ścianach, wyprawionych tynkiem, mogły być malowania.

Pozostają jeszcze dwie kwestje, więcej historyczne: powód i czas budowy krypty.

Powód mógł być przedewszystkiem topograficzny. Wiadomo że skały wapieniowe, jak właśnie wawelska, mają z natury poziom najmniej równy, sterczące odłamy i zagłębione szczeliny. Że tak było niegdyś na Wawelu w odległej przeszłości, zanim warstwa kulturowa wyrównała głębsze doły, o tem świadczą choćby te podziemia, które widać na przekrojach kościoła, fig. 10 i 22. Różnica poziomu między posadzką krypty a skalistą podłogą sąsiedniego grobu pod kaplicą św. Stanisława, wynosi nie mniej jak 2'54 m. Ale są większe. Przy obecnych robotach restauracyjnych około dzwonnicy okazała się skała, pod przyległym murem, już w 80 cm; a tuż obok, pod dzwonnicy, wysondowano ją dopiero w głębokości 6 metrów. Jeszcze większą różnicę stwierdzono w szesnastym wieku przy budowie kaplicy Zygmuntońskiej, gdzie z jednej strony trafiono odrazu na opokę,

a z drugiej trzeba było murować w piasku fundament na dziesięć łokci³⁾. Żeby jednak czytelnik miał dokładne pojęcie o wszystkich różnicach wzniesienia poziomu skały wawelskiej pod nawami, pod ambitem i kaplicami, sporządziłem szkic planu kościoła fig. 45, na którym naznaczyłem (w centymetrach) wysokość poziomu poszczególnych podziemi po nad poziom krypty, najniższy ze wszystkich (478 cm. pod posadzką kościoła górnego), który tu przyjąłem jako = 0. Widać tu otóż że największe zagłębienie, w kształcie podłużnego dołu, było tam gdzie krypta; skoro zaś w jedynastym wieku wybrano właśnie na tem miejscu teren pod budowę kościoła romańskiego, a mury musiały stanąć funda-



Fig. 44. Widok wnętrza krypty.

mentami na skale po obu stronach dołu, więc trzeba było wyrownac srodkową zakłęślość przez jakąś substrukcję podziemną. Zapewne, zamiast budować kryptę, można było po prostu zasypać dół. Skoro tego jednak nie uczyniono, lecz owszem zbudowano podziemny kościół, dowodzi to z jednej strony pewnego zasobu środków i pojęć architektonicznych, a z drugiej, że oprócz powodu topograficznego, niewątpliwie głównego, musiał być jeszcze inny, oczywiście liturgiczny, o czem powiem zaraz niżej.

O czasie budowy krypty nie mamy osobnej zapiski historycznej; najprościej przeto rozumieć, że ją zbudowano w tym samym czasie co i kościół romański, i to oczywiście

³⁾ Rocznik Wikar. pod r. 1199.

przed rozpoczęciem budowy górnej, bo tyle pewna, że krypta św. Leonarda nie była jak się to czasem zdarzało, wmurowana później do wnętrza kościoła górnego, już wykończonego. Ale kiedyż počęto budować kościół romański? Powiedziano wyżej że tradycja historyczna, stwierdzona źródłami archiwalnymi, przypisuje «fundację i budowę» kościoła

szczodroliwości dwóch książąt: Władysława Hermana i Bolesława Krzywoustego ¹⁾; znamy też czas konsekracji kościoła, w roku 1142; licząc zatem początek panowania Hermana od upadku

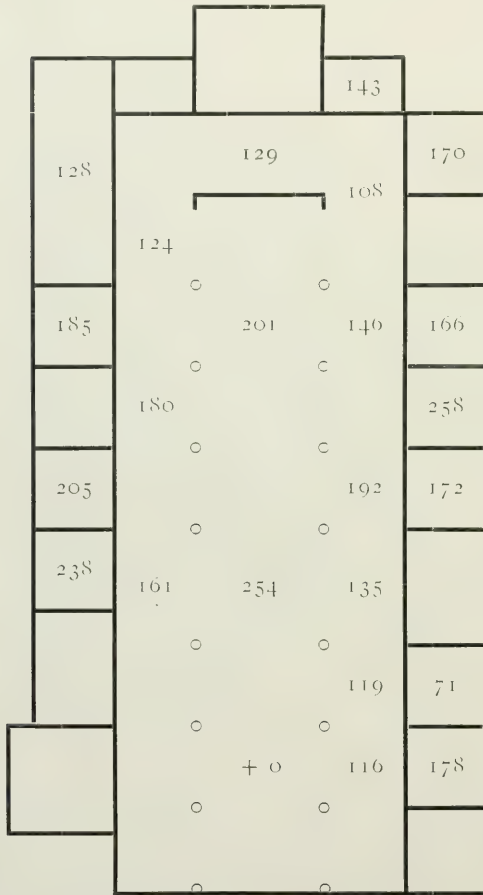

Fig. 45. Szkic planu kościoła z oznaczeniem głębokości podziemi.

gina Poloniae quae contulit Chroppi obiit. Judyta, żona Hermana, była w tej sprawie oczywiście tylko pomocnicą męża; a kasztelanja Chropka (później Pabjanice) to właśnie pierwotny fundusz kapituły. Wynika ząd razem, że w Kronice Wielkopolskiej fundavit znaczy wyłącznie uposażył, czyli, że nie ma tu wcale mowy o budowie nowego kościoła. Tylko, że znowuż inna zapiska, w kronice tak zwanego Mierzwy, która była widocznie źródłem autora Kroniki Wielkopolskiej, podaje ten sam fakt z czasownikiem fabri-

¹⁾ W źródłach nie rozróżniono fundacji tj. uposażenia od fabryki czyli budowy, i ząd pochodzi niejasność tekstów, którą tu należy wyświecić. Najobszerniejszą wiadomość podaje Kronika Wielkopolska, gdzie czytamy: Iste Vladislaus piissimus princeps ad honorem s. Venceslai martyris olim ducis Bohemiae in castro cracoviensi cathedrallem ecclesiam *primus fundavit*, in qua XXIV. canonicos constituit, quibus praebendas magnificentia regali dotavit, *nam primitus non soli canonici sed clerus episcopum diocesis cracoviensis eligebat* (MPH. II, 493.). Tekst jest niejasny o tyle, że zrazu nie wiadzieć do czego odnosi się primus, i co to było to, co Herman miał pierwszy uczynić. Rozumieli niektórzy, że to Herman dopiero założył t. j. przeniósł katedrę na Wawel, jakoby przedtem była w Krakowie gdzieindziej, i łączyli z tem hipotezę, że do tego czasu była katedra na Skałce, gdzie rzekomo odbyło się męczeństwo św. Stanisława. Inni tłumaczyli, że to Herman pierwszy przydał kościołowi katedralnemu nowy tytuł św. Wacława. Ale podobno najsluszniej rozumieć tak, że to Herman »pierwszy uposażył = fundavit« kanoników, czyli że on pierwszy fundował kapitułę katedralną, a to dlatego, ponieważ druga część zdania, gdzie mowa o prawie elekcyjnym kapituły, jest związana z pierwszą częścią spójnikiem przyczynowym: albowiem = nam primitus etc. Wiadomość o uposażeniu kapituły przez Hermana² jest pewna, bo mamy o tem jeszcze inne świadectwo, wiele starsze, zapiskę nekrologiczną w Kalendarzu Kapitułnym pod dniem 24. grudnia: Judith regina

Bolesława Śmiałego tj. od roku 1080, mamy razem przeciąg czasu 62 lat, gdzie termin rozpoczęcia fabryki, czyli budowy krypty, może przypadać około roku 1090. Nadmieniam, że z taką chronologią zgadzają się też znamiona architektoniczne krypty. Nie mamy co prawda w Krakowie innych budowli współczesnych i datowanych, z któremiby kryptę porównać, i z którychby wyciągnąć charaktery naszego budownictwa w jedynastym wieku. Jeżeli ją jednak porównamy z budowlami kościelnymi nieco ozdobniejszemi, o których wiemy na pewno że pochodzą z dwunastego wieku, jak np. kościół katedralny w Krużwicy, klasztorny w Czerwińsku założony 1124¹⁾, kolegjacki w Łęczycy konsekrowany 1161, a nawet i parafjalne w Prandocinie i Wysocicach, które znamy teraz dzięki Łuszczkiewiczowi, albo i z takimi z których pozostały tylko fragmenty, jak np. z kościołem klasztornym św. Wincentego w Wrocławiu konsekrowanym 1149²⁾, to znajdziemy że te wszystkie budowy mają technikę, a zwłaszcza formy i ornamentykę bogatszą i więcej rozwiniętą aniżeli w kryptcie św. Leonarda. I tak, nie mówiąc już o wspaniałym portalu kościoła wrocławskiego, który jest cały okryty rzeźbą geometryczną i roślinną i figuralną, dość zwrócić uwagę na to że słupy, gdziekolwiek w tych kościołach umieszczone, wewnątrz czy zewnątrz, są wszędzie o wiele ozdobniejsze, bo mają na ścianach kapiteli, również kostkowych, jakieś ornamenty, choćby tylko geometryczne, a w nagłówkach profile karnesowe, gdy tymczasem w kryptcie św. Leonarda kapitele nie mają żadnego ornamentu, a profile nagłówków to proste szmigi. Co prawda możnaby tu wtrącić, że tamte słupy stały w kościołach górnych, a nie w kryptach, gdzie może z umysłu budowano skromniej. Ale na rzecz starszeństwa budowy krypty przemawia jeszcze inny argument: niezwykła grubość muru obwodowego. Wiadomo, że z postępem rozwoju techniki grubość muru coraz to cieńczała. Zmierzono ją w Wysocicach na 136, w Lubinie u św. Leonarda 129, w Prandocinie 125, w Krobi 124, w Czerwińsku i Łęczycy 120, w Kotłowie 115, w Gieczu i Lednicy (w podłużu) 110, do czego dodam dla po-

cavit zamiast fundavit: hic Vladislaus pius princeps ad honorem s. Venceslai martyris ducis Bohemorum ecclesiam in castro cracoviensi *fabricavit*, canonicos instituit, et magnificentia regali donavit (tamże II, 310). Zapiski analityczne, starsze wiekiem od obu kronik, przypisują budowę: jedne Hermanowi, a drugie Krzywoustemu. Dwa Roczniki, Krakowski i Traski, mają pod rokiem 1138 zapiszkę prawie identyczną (z powodu śmierci Krzywoustego): iste Boleslaus ecclesiam s. Venceslai, quam pater ejus fundaverat, *edificavit* et viginti canonicos in ea constituit; a w związku z tem mają też pod rokiem 1143 (recte 1142) wiadomość o poświęceniu kościoła: Robertus episcopus vratislaviensis assumitur in episcopum cracoviensem, et ipse ecclesiam sancti Venceslai consecravit (MPH. II. 832). Trzeba dodać, że te dwa Roczniki doszły nam w przekazie rękopiśmiennym czternastego wieku. Natomiast Roczniki przechowane w rękopisach piętnastego wieku mają, zamiast *edificavit*, orzeczenia odmienne. W Roczniku Sędziwoja czytamy pod rokiem 1139 (recte 1138): ecclesia major in Cracovia s. Venceslai *perficitur* per Boleslaum, quam pater suus Vladislaus fundavit et XXIV canonicos constituit in ea (tamże II, 875). *Perficitur* mają też Roczniki tak zwane Lubiński i Kuropatnickiego (tamże III, 154), a to w związku z zapiszką pod rokiem 1102, z powodu śmierci Hermana: iste Vladislaus *edificavit* ecclesiam s. Venceslai in Cracovia, canonicos XX instituit et regali magnificentia donavit et dotavit (tamże 150). Mniemam, że z tego wszystkiego wynika, i można przyjąć rezultat, że budowa była rozpoczęta za czasów Hermana.

¹⁾ MPH. III, 119.

²⁾ Herman Luchs. Romanische und gothische Stulproben aus Breslau und Trebnitz, Breslau 1859.

równania, że mur obwodowy katedry krakowskiej gotyckiej ma grubość 90 cm. Tymczasem w krypcie św. Leonarda wymierzono w apsydzie 155 cm. a zatem więcej niż w jakiegokolwiek znanej budowli kościelnej w całej Polsce, nie mówiąc oczywiście o wieżach. Wedle tego możnaby więc śmiało odnieść budowę krypty do czasu około r. 1090 tj. do początku budowy romańskiej pod Hermanem, gdyby nie to, że są pewne dane z których można wnosić, że pierwotne założenie krypty było jeszcze o jakie czterdzieści lat wcześniejsze. Rzecz jest taka:

Między apsydą a korpusem krypty zachodzą pewne różnice, prawie konstrukcyjne, które świadczą o dwukrotnym czasie budowy. Sklepienie korpusu, wykonane staramniej, ma szwy wcale wydane, a gurdy oparte na pilastrach, gdy tymczasem w apsydzie są szwy zamazane, pilastrów nie ma, a gurdy wspierają się na samych kapitelach, które pełnią funkcję wsporników (ob. na przekroju podłużnym fig. 40.). Słupy apsydjalne, o których jeszcze nie mówiłem, różnią się też od korpusowych, bo są grubsze, mają w trzonach średnicę o 15 cm. większą, a gdy przy tem nie cieżceją ku górze, więc

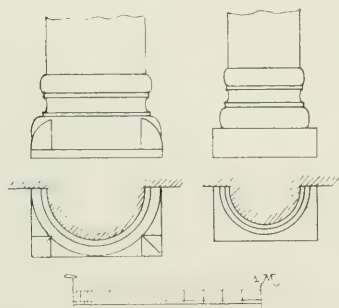

Fig. 40. Bazy słupów kryptowych.

wyglądają i są w rzeczy samej ciężkie, co szczególnie uderza w kapitelach, o tyle szerszych a nie wyższych. Ale co najważniejsze, to różnice w bazach. Na fig. 46 znajdzie czytelnik zestawione bazy słupów apsydjalnych i korpusowych. Baza apsydjalna, także attycka, ma wałki o 8 cm. grubsze aniżeli w korpusie, ale za to plintę trzy razy cieńszą. Dalej, gdy w korpusie średnica spodniego wałka jest krótsza od szerokości plinty, tak iż wałek leży na niej o 4 cm. od krawędzi, to w apsydzie, ponieważ średnica jest tak długa jak plinta szeroka, więc wałek prawie że wychyla się swoim obłakiem po za jej krawędź. Wreszcie co główna, to że na bazach apsydjalnych wystąpiły, pierwszy raz

w budownictwie polskim, tak zwane żabki, szpony czy liście narożne. Są to w rzeczy samej wyskoki narożne, które wyrastają z plinty, obejmują dolny wałek bazy, i łączą go z plintą w jeden spólny profil. Nie ma ich jeszcze na bazach słupów korpusowych, i ta otóż różnica dowodzi niewątpliwie, że słupy apsydjalne muszą być późniejsze tj. młodsze. Wiadomo bowiem że wyskoki narożne, kiedy raz weszły w życie, stały się odrazu czemś tak ulubionem i zwyczajnem, tak się wszędzie rozeszły i opanowały wszystkie bazy, że w dwunastym wieku już nie łatwo znaleźć bazy bez tego liścia. Tłumaczy się to tem, że wyskok narożny to jest właściwie część wtku kamiennego nie odkuta od plinty i wałka; była więc nawet ulga w robocie kamieniarskiej, i oszczędność czasu podczas budowy; a plastyczne obrobienie liści i żabek i t. p. mogło być odłożone na później. Kiedy zatem już raz nastąpiła nowa moda, wcale wygodna, a przytem sposobna do wytwarzania nowych ornamentów, nie da się pomyśleć aby społecznie i tuż obok wykrywano jeszcze bazy na starą modłę, z gołemi wałkami, a mozolniejsze w robocie. I na tem opieram też domysł, że słupy korpusowe muszą być koniecznie starsze od apsy-

djalnych. Ale nie dość: bo te listy i żabki, których pierwotna ojczyzna były Niemcy, są też same przez się cechą chronologiczną, nader przydatną do bliższego oznaczenia czasu dwukrotnej budowy krypty. Rozumiano dawniej, że wysoki narożne nastąpiły dopiero w dwunastym wieku, i że pojawiły się najprzód w Turynji, w kościele klasztornym Paulinzelle, konsekrowanym w roku 1107, a wedle tego orzekano też z góry o każdej budowie z listami na bazach, że nie może być starszą nad wiek dwunasty. Było to zdanie znakomitych badaczy dziejów sztuki, jak Kugler i Quast, wielce zasłużonych, tylko że nieco hyperkrytycznych i skłonnych do neoteryzacji. Późniejsze badania wykazały jednak, że wysoki narożne są dawniejsze aniżeli dotąd mniemano. Mianowicie wykryło się, że korpus kościoła klasztornego w Hersfeld w Saksonji, z narożnikami na bazach, pochodzi z czasu około roku 1040; że kościoły z takiemiż narożnikami w Konstancji, Szafhuzie i Alpirsbach pochodzą z lat 1054 do 1100; i że po nich dopiero przychodzi kolej chronologiczna na kościół w Paulinzelle¹⁾. Taki był przebieg tej sprawy w Niemczech. Ale z jakiegoż czasu pochodzą słupy apsydjalne w krypcie św. Leonarda? Otóż ze względu na to, że wysoki mają tu jeszcze kształt jak najprostsz, żadnej formy plastycznej, i że są niczem więcej jak tylko wydłużonym przyskossem plinty, z tych otóż powodów rozumiem iż należy je odnieść do czasu koło roku 1090 tj. do rozpoczęcia budowy romańskiej pod Hermanem. Razem z tem cofnie się jednak wiek słupów korpusowych o jakie czterdzieści lat wstecz, bo jak powiedziano wyżej, nie podobna przypuścić aby te słupy miały być wykute społecznie z apsydjalnemi, i przez tych samych kamieniarzy. Odnoszę je zatem, a razem z tem i pierwotne założenie krypty do połowy jedynastego wieku, do czasów Kaźmierza Mnicha, co rozumiem w takim związku rzeczy:

Mniemam że nie dopiero Władysław Herman powziął myśl budowania katedry murowanej na miejsce drewnianej, ale już ojciec jego, Kaźmierz Mnich († 1058), a przy nim, i nie mniej, ówczesny biskup i arcybiskup krakowski Aron († 1059). Przybyli ci dwaj do Polski — Kaźmierz po kilkoletniem tułactwie — z kraju i z miasta gdzie budownictwo stało podówczas wyżej niż gdziekolwiek w Europie, z Lotaryngji nad Renem i z Kolonji. Do tego to kraju schroniła się była królowa Richeza po wygnaniu z Polski, bo to była jej ojczyzna. Tutaj, nie dawno przedtem, był ojciec Richezy, Ezo, ożeniony z siostrą cesarza Ottona III, komesem pałacowym tj. najwyższym dostojnikiem świeckim, która to godność była prawie dziedziczną w jego rodzie. W Brunwillare, gnieździe rodzinnem, trzy mile od Kolonji, założyli rodzice Richezy w roku 1024 klasztor benedyktyński, i poczęli stawiać kościół, który doczekał się konsekracji w roku 1061. Przechowała się z kościoła tylko krypta, rozleglejsza od krakowskiej, bo o czterech rzędach słupów, ale z takiemiż kapitelami kostkowemi, i ze sklepieniem na gurtach.²⁾ Koło Brunwillare, i w innych stronach Lotaryngji, posiadał Ezo liczne ałojła, które spadły po nim dziedzicznie na synów i córki; brała też Richeza swoją część, i władła majątkiem stojąc pod opieką-mundeburdium stryjecznego brata. Henryka, na

¹⁾ Delno loc. cit. I, 997.

²⁾ Heinrich Otte: Geschichte der romanischen Baukunst in Deutschland, Leipzig 1874, 208.

którego przeszedł urząd palacji lotaryńskiej. Rodzony brat Richezy, Herman, zasiadł w roku 1036 na arcybiskupiej stolicy kolońskiej, gdy młodszy Otto (ożeniony z ową Matyldą, która pisała znany list do króla Mieszka II), obejmował po teściu księstwo Szwabji. Od tej pory miała Richeza, a przy niej pewno i Kaźmierz, główny pobyt w Kolonji. Siostry Richezy były wszystkie opatkami najcelniejszych klasztorów Lotaryngji i Saksonji. Przy klasztorach stały już wszędzie wspaniałe kościoły, na których właśnie sztuka budownicza nadreńska ćwiczyła się w dokonaniu znanych w historii postępów, zarówno w konstrukcji jak i w ornamentyce. Zofia była opatką w Gandersheim w Saksonji, Heylewig w Neus nad Renem, Teofanu w słynnym Essen, którego kościół jest dotąd przedmiotem najpilniejszych studiów architektonicznych, i gdzie ona sama rozpoczęła budowę nowego klasztoru; Adelajda była opatką w Niwellae w Brabancji, w dyecezi leodyjskiej, która stała podówczas pod metropolją kolońską; a wreszcie błogosławiona Ida była w samejże Kolonji opatką klasztoru przy kościele Panny Marji na Kapitolu. Ten kościół, który stoi dotąd, a był epoką w budownictwie nadreńskim, budował się dopiero wtedy, właśnie funduszami całej rodziny Ezonidów, do czego i Richeza przykładala się hojnym datkiem. Ale nie dość, Richeza fundowała też sama w Kolonji jeszcze drugi kościół, kolegjatę Panny Marji ad gradus. Zniesiono ją dopiero w roku 1817, wiadomo jednak że to była budowa o dwóch chórach, wschodnim i zachodnim. W tym to kościele pochowano też w roku 1063 zwłoki Richezy, a mówiono o niej, że była w Polsce męczennicą za wiarę chrześcijańską.¹⁾ Takie są szczegóły o tem co Kaźmierz mógł widzieć w Kolonji i nad Renem, zanim wrócił do Polski, i o zamilowaniu jego rodziny macierzystej do budowy wspaniałych gmachów kościelnych.

Kto był Aron, i skąd rodem, o tem nie ma takich wiadomości jak o Kaźmierzu. W roku 1043 był w Kolonji «opat Aron» świadkiem przy akcie arcybiskupa Hermana²⁾. Czy to jednak nasz Aron, ten który potem osiadł na katedrze krakowskiej, można wątpić, bo w kolońskim klasztorze Benedyktynów św. Pantaleona zapisano w nekrologu pod dniem III. Idus (Novembris): Aaron abbas sancti Pantaleonis; a ten jest podobno bliższy tamtego.³⁾ Gdyby sądzić wedle samego imienia Arona, tak mało używanego na kontynencie europejskim, a jeszcze więcej wedle imienia jego towarzysza zakonnego w Polsce, Anchorasa⁴⁾, możnaby mniemać że to byli Szkoci, z owych Iro-Skotów, którzy od wczesnego średniowiecza wychodzili na ląd europejski, głównie w celach misyjnych, i rozkrzewiali oświatę chrześcijańską, ocaloną podówczas w Hibernji, gdy na kontynencie prawie

¹⁾ Bolland: Acta Sanctorum Maji, Tomus V, pod dniem 21. maja; o szczegółach budowniczych cfr. Otte loc. cit. 209 i nstp.; o stosunkach rodzinnych Richezy objaśniają MPH. I. 324—352.

²⁾ La Comblet: Urkundenbuch für die Geschichte des Niederrheims I, Nr. 179.

³⁾ La Comblet: Archiv für Geschichte des Niederrheims V, 266. Szczygielski ma o śmierci Arona wiadomość, nie wieździe skąd zaczerpniętą: Diem ejus felicissimi obitus aliqui in XV. Maji, nonnulli in IX. diem Octobris referunt, sed in anno quo decessit conveniunt, qui fuit a nato Salvatore MLIX. — Tinecia pag. 30.

⁴⁾ Imię Anchorasa podał Szczygielski (Tinecia), jako pierwszego po Aronie opata tynieckiego. Jakbąc sądzić o tem następstwie, tyle pewna, że tego imienia nie zmyślił.

że była uległa pod naporem ludoruchów barbarzyńskich. Obok wiary i nauki pielegnowali też muzykę i budownictwo, rzeźbę i kaligrafię, i nadali tym sztukom pewną odrębną cechę (zwoje węzowe, gryfy itp.). Ich dziełem był słynny klasztor w Alemanji pod tyt. św. Galla, po części także Fulda frankońska i wiele innych klasztorów, które zakładali wedle reguły benedyktyńskiej, głównie pod tytułem św. Jakóba, jak w Ratyzbonie, Erfurcie i Wiedniu (Schottenkloster). Mieli też własny klasztor w Kolonji, przy kościele św. Marcina, gdzie w jedynastym wieku przebywał głośny uczony Marianus Scotus († 1082.). Z tego otóż klasztoru, albo z innego w pobliżu, mógł Aron nasunąć się Richezie i Hermanowi wtenczas, kiedy we dwoje obmyślili w Kolonji restaurację kościoła polskiego, zburzonego w przeciągu kilku lat po śmierci króla Mieszka II († 1034.). Dzieła restauracji podejmował się młody Kaźmierz; ale do pomocy przydano mu — tak trzeba rozumieć — Arona, wyświęconego w Kolonji na biskupstwo krakowskie, i całą kolonję mnichów wybranych z prowincji kolońskiej, a mianowicie z leodyjskiego klasztoru św. Jakóba.¹⁾

Z takimi otóż towarzyszymi, z krajów wysokiej kultury nadreńskiej, wracał

¹⁾ O mnichach szkockich czytaj rozprawy Wattenbacha: (Die Kongregation der Schottenklöster in Deutschland: Zeitschrift für christliche Archæologie und Kunst, Leipzig, 1856, I), i Zapperta (Sitzungsberichte der philolog. hist. Classe der k. k. Akademie, Wien, XIII, 100). Rzecz o kolonji benedyktyńskiej przybyłej do Polski z Leodjum, opiera się na wiadomości Kroniki Śląsko-Polskiej, z końca trzynastego wieku, o Kaźmierzu Mnichu: et claustrum sui ordinis in monte Tinez (= Tyniec) sibi et matri et conjugii juxta Cracoviam construxit vocatis fratribus ex conventu de Leodio etc. MPH. III, 621. W Leodjum były dwa klasztory benedyktyńskie: św. Jakóba i św. Wawrzyńca, obie fundacje biskupów leodyjskich z pierwszej połowy jedynastego wieku. Klasztor św. Jakóba założył biskup Balderyk w roku 1014 (Mabillon: Acta Sanctorum Ordinis s. Benedicti saeculi VI, Pars I, pag. 178), a w roku 1016 wystawił akt fundacyjny, w którym nadmienił, że gdy nie może wiedzieć jak długo pożyje, i czy doczeka się końca budowy kościoła, więc tymczasem poświęcił już kryptę na cześć św. Andrzeja Apostoła (Albertus Miracus: Opera diplomatica, Tomus III, Bruxell. 1734, pag. 297). Pierwszym opatem klasztoru był Olbert, przeniesiony do św. Jakóba z klasztoru Gemblaceńskiego (Gemblours) tejże diecezji, gdzie poprzednio był także opatem (Mabillon ibid. 597, 602, 606). Balderyk umarł w roku 1018, dnia 29. lipca, a Olbert w roku 1048, dnia 15. lipca, i otóż — obie daty dzienne znalazły się w Nekrologu klasztoru Benedyktynów Lubińskich w Wielkopolsce (MPH. V, 633, 632), którego fundację tradycja miejscowa odnosi do roku 1113. Jest zasługą Kętrzyńskiego, wydawcy Nekrologu, że objaśnił gołe tam imiona Balderyka i Olberta. Ale na tej podstawie osnuł też wniosek, mniej szczęśliwy, że konwent lubiński był kolonją klasztoru gemblaceńskiego, wyprawioną ztamtąd jakoby po roku 1048 (tamże str. 596). Sprostował to autor artykułu w Revue Bénédictine (VIII, 1891, Mars str. 112), twierząc słusznie, że obie zapiski nekrologiczne wyszły raczej z klasztoru leodyjskiego św. Jakóba. Tylko szkoda że nie znał powołanego wyżej ustępu z Kroniki Śląsko-polskiej, bo na tym fundamencie mógł być oprócz kombinacji, że zapiski nekrologiczne przynieśli do Polski leodyjscy towarzysze Arona, do Krakowa albo do Tynca, i że ztąd dopiero przedostały się później do Lubinia. Do Leodjum prowadzi też tytuł kryptowego ołtarza św. Leonarda. Zwrócił na to uwagę pierwszy Marjan Sokołowski, podnosząc fakt, naprzód ten, że św. Leonard był patronem miasta Leodjum; a następnie, że w Polsce, oprócz na Wawelu, miał jeszcze drugi ołtarz, w kościele parafialnym w Lubiniu. Bollandyńskie Acta SS. znają trzech Leonardów Wyznawców, pochodzeniem Franków, urodzonych i zmarłych w szóstym wieku w Gallji, i odróżniają ich przydomkami: Corbiniacensis, Lemovicensis, Cellensis. Był to zapewne jeden Święty, chociaż w kalendarzach znajduje się to imię na trzech miejscach tj. 15. października, 6 i 26. listopada (Acta Sanctorum Octobris VII, 1, pag. 45—49). Kalendarze krakowskie mają go pod dniem 6. listopada, tak samo jak leodyjskie; ale co dziwne, przyznały mu liturgię Duplex, solenniejszą niż w Leodjum, gdzie miał tylko IX lectionum (Grotefend loc. cit. II, I, str. 108).

Każmierz do Polski. A kiedy już osiadł w Krakowie, podówczas głównej stolicy państwa, czyż można przypuszczać aby długo scierpiał na Wawelu kościół drewniany, zwłaszcza że to miała być katedra nie tylko biskupia, ale i metropolitalna na całą Polskę? Wiadomo bowiem, że już w roku 1049, kiedy papież Leon IX. przybywał w Kolonii u arcybiskupa Hermana — a byli to także krewniacy — wiadomo że wtedy zapewne Herman i Richeza wyjednali dla Arona godność arcybiskupią, z siedzibą w Krakowie, gdy stolica gnieźnieńska była rozburzona. Otóż w związku z takimi to sprawami rozumiem, że już do czasów Kaźmierza, a nie dopiero Hermana, należy odnieść zamiar i początek budowy kościoła murowanego na miejsce drewnianego. Godzą się z tem i potwierdzają to dostrzeżone w krypcie ślady dwoistej budowy, jednej późniejszej — z narożnikami na bazach, a drugiej o jakie czterdzieści do pięćdziesiąt lat wcześniejszej, której epoka przypada właśnie na czasy Kaźmierza i Arona. Zaś przebieg tej pierwotnej budowy Kaźmierzowskiej przypuszczam taki:

Była myśl zapewne Arona, wystawić nową katedrę w kształcie bazyliki o dwóch chórach, wschodnim i zachodnim. Taki kształt miały podówczas prawie wszystkie kościoły katedralne nadreńskie, nawet i głównejsze klasztorne, taki miała też ówczesna katedra kolońska, ta która dotrwała do roku 1320, i taki wreszcie kolegiata Panny Marji ad Gradus, fundacja Richezy ¹⁾. W wykonaniu tej myśli zbudowano więc naprzód kryptę pod chór zachodni, aby w ten sposób przygotować równy teren pod kościół górny. Założono ją o trzech nawach i o czterech parach słupów, gdzie słupy były oczywiście wszystkie jednakie t. j. w czwartej parze takie same jak w trzech pierwszych, śmigłe cieńsze i z bazami bez wyskoków. Gdyby kto zapytał, czy nie sam Aron był twórcą i architektem tej budowy, odpowiedziałbym, że to najprawdopodobniejsza. Po skończeniu krypty może być że poczęto już wyciągać mury kościoła górnego, gdy po śmierci Kaźmierza i Arona zdaje się że budowa urwała się. Mogły być różne powody. Najprzód ten, że protekcja budownicza Bolesława Śmiałego zwróciła się od Krakowa do Gniezna, gdzie on pierwszy, mając na myśli koronację przy grobie św. Wojciecha, począł stawiać od roku 1064 nową katedrę murowaną, także na miejsce drewnianej ²⁾. Drugi powód mógł być ten, że w tym czasie zaszła fundamentalna odmiana w organizacji krakowskiego kleru katedralnego. Dotychczas zakonny, przemieniono na świecki; a razem z tem rozdzielono też fundusze na dwie części: jedną dla biskupa i prezbiterów świeckich, a drugą dla kleru zakonnego, przeniesionego wtedy z Wawelu na Tynec ³⁾. Dodajmy wreszcie katastrofę św. Stanisława w roku 1079, i czteroletni potem wakans katedry biskupiej, a zrozumiemy, że w budowie rozpoczętej przez Arona mogła i musiała być dłuższa przerwa, może i częściowa ruina. I jest też tego widoczny ślad w tem co można dojrzeć

¹⁾ O kościołach dwuchórowych powiem więcej w następnym §.

²⁾ Tak rozumiem zapiskę w Roczniku Traski: 1064 ecclesia gneznensis consecratur (MPH. II, 183), że to była konsekracja przy rozpoczęciu budowy, gdy druga późniejsza, o której wspomina Gallus w ostatnich latach panowania Hermana (II. cap. 5 et 7), a którą Długosz odnosi do roku 1097, była dedykacją już wykończonej budowy kościelnej.

³⁾ Rzecz o pierwotnej organizacji zakonnej kleru katedralnego krakowskiego poruszyłem najprzód w przypisku do mojej rozprawy o Rocznikach Polskich, ogłoszonej w roku 1880 w Pamiętniku Akademii

na planie podziemi fig. 39, że oś kościoła romańskiego (a razem i gotyckiego), która biegła od wierzchołka apsydy prosto na ołtarz św. Florjana i Stanisława — nie ruszony z miejsca podczas fabryki gotyckiej, a tak samo i linja podłużna murów romańskich, nie godzą się z kierunkiem osi krypty, która odbiega od tamtych ku północy.

Następcy Arona — i razem kierownicy budowy aż do roku 1142, — zasiadali na tronie biskupim w takim porządku: Lambert II † 1071, św. Stanisław † 1079, Lambert III † 1101, Balduin † 1109, Maurus † 1118, Radost † 1142, Robert † 1144. Dwukrotne pojawienie się imienia Lamberta w tym poczęcie, to dowód żywych jeszcze stosunków z Leodjum, macierzą przybyłych ztamtąd na Wawel Benedyktynów, bo wiadomo że św. Lambert był drugim i popularniejszym patronem i tytułatem tamtejszej katedry. Po biskupie Lambercie III, przechowało się pismo — epistoła do Wratysława króla czeskiego, o którym należy tu wspomnieć, bo mniemam że dotyczy dalszej t. j. na nowo podjętej budowy kościoła romańskiego. List nie ma daty; ale gdy wiadomo że Wratysław był koronowany w roku 1086, a umarł w styczniu 1092, więc list był pisany w latach 1086—1091. Pierwsza i większa połowa listu to same frazesy pochwalne, w jakich wtedy ćwiczyła się epistolografia średniowieczna; zaś druga, to najprzód prośba o bezpieczeństwo i opiekę dla posłów wyprawionych do arcybiskupa kolońskiego, a potem przypomnienie, że w tym samym roku król Wratysław udzielił już był opieki poprzedniemu poselstwu Lamberta do Kolonji, jak również i posłom kolońskim, którzy przybyli do Polski razem z wracającym poselstwem Lambertowem.¹⁾

Jaki mógł być powód trzykrotnego posłowania między Krakowem a Kolonją w ciągu jednego roku, nie przypuszczam aby się tam rozchodziło o politykę między- państwową, bo wiadomo że sprawy polityczne między Hermanem a cesarzem Henrykiem IV, już od roku 1088 czy 1089 szwagrami, załatwiał kapelan nadworny Hermana, Otto, znany później biskup bamberski i apostoł Pomorza. Raczej więc rozumieć, że to były stosunki wyłącznie kościelne, nieprzerwane zapewne od czasów Kaźmierza Mnicha i Arona, a utrzymane oczywiście w takim sposobie, że Kraków był przy tem uczniem i odbiorcą, a Kolonja nauczycielem i dawcą. Do tych stosunków odnoszę trzy pamiątki kolońskie w Krakowie, najpóźniej z dwunastego wieku, o których tu spomnę, bo i to należy do rzeczy. Z Kolonji, jak mniemam, miał Kraków porządek nabożeństwa — ordo divini officii, którego rozkład służby: festum duplex, semiduplex, IX et III lectionum jest w starym kalendarzu kapitulnym najpodobniejszy do kolońskiego²⁾. Z Kolonji a nie zkadinał miała też katedra krakowska relikwję św. Gereona,

Umiejętności IV. 225, i trwam dotąd przy tym poglądzie, pomimo zarzutów profesora Abrahama (Organizacja kościoła w Polsce, Lwów 1890 str. 167), które mnie nie przekonały, bo nie zgłębiły rzeczy do gruntu. Od tej pory zmodyfikowałem moje zdanie tylko w niektórych szczegółach, jak na przykład w tem, że zmianę organizacji odnoszę nie do czasów Hermana, ale raczej do pobytu legatów Stolicy Apostolskiej w Polsce w roku 1075. Jest w tej sprawie jeszcze nie jedno do powiedzenia.

¹⁾ MPH. I, 372; czas napisania listu oznaczono tu mylnie 1079—1082.

²⁾ Obacz i porównaj oba kalendarze, krakowski i koloński, u Gretetenda w II. tomie drugiego wydania Handbuch der Chronologie.

żołnierza legji tebańskiej¹⁾, umęczonego w Kolonji w roku 287. Był to najstarszy patron tego miasta, i miał też w Kolonji własny kościół, rotundę, zbudowaną przez cesarżową Helenę na miejscu męczeństwa. W jedynastym wieku, pod następcą arcybiskupa Hermana, dobudowano do rotundy od strony wschodniej chór, przyczem znaleziono w ziemi «kommilitonów św. Gereona z tejże legji tebańskiej». Pod całym chórem założono wtedy kryptę o trzech nawach, takiegoż planu jak krakowska św. Leonarda, tylko że nieco większych rozmiarów i ozdobniejszą²⁾. Ale otóż i na Wawelu stała obok katedry «ecclesia s. Gereonis», kościółek później zanikły, o którym jednak wiadomo, że Konrad Mazowiecki wciągnął go w roku 1243 do fortyfikacji zamkowej³⁾. I jeszcze jedno. Wiadomo że kapituła krakowska używała w średnich wiekach pieczęci herbowej z wyobrażeniem trzech koron (2 : 1). Znajdujemy ten herb najdawniej na pieczęci biskupa Jana Muskaty, zawieszanej przy akcie roku 1296⁴⁾; potem zaś wiadomo że w piętnastym, jeżeli nie w czternastym wieku, kapituła krakowska udzieliła swego herbu kapitule wileńskiej. Rozumiano dawniej, że trzy korony to był herb Arona, co jest oczywiście bajka. Ale otóż korony, w liczbie trzech, znajdują się też na herbach miasta Kolonji i uniwersytetu kolońskiego⁵⁾. Czy i kapituła kolońska używała takiegoż herbu na swoich pieczęciach średniowiecznych, nie jest mi wiadomem, jak również, w jaki sposób heraldycy niemieccy tłumaczą genezę trzech koron; ale chyba nie omylę się twierdząc, że to są korony Trzech Króli z Ewangelji, których ciała wprowadzono solennie do archikatedry kolońskiej w roku 1164. Umieszczono je wtedy na ołtarzu w samym środku kościoła, w pozycji takiej samej jaką miał w katedrze krakowskiej ołtarz św. Florjana i Stanisława, bo i byli też odtąd patronami Kolonji. Kiedy i z jakiego powodu przedostały się korony z Kolonji do Krakowa, i czy jeszcze w dwunastym wieku, na to nie mamy świadectwa; ale o tem, wśród jakich okoliczności mogła mieć miejsce ta komunikacja herbowa, o tem można powziąć wyobrażenie z przykłądu podobnego i równie starożytnego stosunku między katedrą wrocławską a ługduńską (Lyon). Wrocławska miała w herbie sześć lilij (3 : 2 : 1), i tak samo ługduńska; a otóż w Katalogu biskupów wrocławskich czytamy o biskupie Walterze († 1169): «za czasów tego biskupa zbudowany był kościół wrocławski murem kamiennym, który był pierwotnie drewniany; przez tegoż biskupa wprowadzone było do kościoła wrocławskiego nabożeństwo kościoła ługduńskiego w służbie i śpiewie; a ponieważ kościół ługduński jest we Francji, więc sądzę że z tegoż kościoła przyjęty jest herb kościoła wrocławskiego, sześć białych lilij na polu czerwonym: istius episcopi

¹⁾ Pruszczyk: Klejnoty str. 13.

²⁾ Otte loc. cit. 37, 209; cfr. Denkmale der Baukunst vom siebenten bis zum dreizehnten Jahrhundert am Nieder-Rhein herausgegeben von Sulpiz Boisserée, 2. Ausgabe München 1844, gdzie podano plany i przekroje.

³⁾ Długosz: Opera XI, 285.

⁴⁾ Piekosiński: Kodeks Małopolski Nr. 126.

⁵⁾ Rysunek tych herbów można widzieć w inkunabule z roku 1483: Conciliumbuch geschehen zu Kostencz (w Bibliotece Jagiellońskiej) fol. 145. Nowszych dzieł heraldycznych niemieckich nie mam pod ręką. Wiadomo że trzy korony znajdują się też w herbach królestwa szwedzkiego, księstwa Bretanii i landgrabstwa Alzacji.

temporibus ecclesia wratislaviensis de muro lapideo est constructa, quae lignea fuit antiquitus; — per eundem episcopum Walterum institutum est officium lugdunensis ecclesiae in ecclesia wratislaviensi servandum cum cantu et ordine; et puto quod hoc factum sit ex eo quia in Lugduno s. Johannes etiam est patronus: et quoniam dicta lugdunensis ecclesia est in Francia constituta, puto quod de eadem lugdunensi sint recepta wratislaviensis ecclesiae arma, videlicet sex alborum liliorum in campo rubeo etc. ¹⁾ W Wrocławiu była zatem recepcja herbu w związku z komunikacją śpiewu i liturgji. Ale czyż nie tak samo w Krakowie, gdzie porządek służby bożej był najpodobniejszy do kolońskiego; i czy nie także to sprawy były właśnie przedmiotem owych gęstych legacji między Krakowem a Kolonją? A gdy obaj biskupi, Walter i Lambert III, poczeli stawiać katedry kamienne na miejsce drewnianych, czyż nie najprościej przypuścić, że skąd brali naukę liturgji i śpiewu, ztamtąd też zażądali porady i pomocy do budowy?

Cobać, koło roku 1090 wznowiono w Krakowie budowę, nawiązując oczywiście do tego co rozpoczął Aron przed czterdziestu laty. Krypta, której sklepienie stało już długo bez nakrycia, potrzebowała widocznie naprawy; i tem otóż tłómaczę wykazane wyżej różnice w staranności budowy, jak niemniej pokrzywienie szachownicy planu, co wszystko łatwiej zrozumieć przy naprawach, aniżeli przy pierwotnem założeniu. Ale nie dość; nasuwa się podejrzenie, czy nie dopiero wtedy urządzono też gurdy sklepienne, których budowa Aronowa może jeszcze nie znała. Przekonać się o tem nie łatwo; trzebaby odbić wszystkie tynki; mam jednak wątpliwość, czy ten element architektoniczny doszedł już do nas w jedynastym wieku. Gurdy sklepienne nie były co prawda wynalazkiem nowym; znali go architekci rzymscy z czasów cesarstwa, i frankońscy dziesiątego i jedynastego wieku; spomniałem też wyżej że sklepienie krypty brunwilarskiej, fundacji rodziców Richezy, opierało się także na gurtach; ale przecież nie było tak wszędzie i zawsze, bo wiadomo że krypty kościołów — zamkowego w Kwedlinburgu i katedralnego w Merzebugu, konsekrowanych 1021 i 1042, miały sklepienia gołe, bez gurtów ²⁾. Co jeszcze lepiej pouczy o tej sprawie, to przykład spomnianego wyżej kościoła kolońskiego św. Gereona. Jak powiedziano, do pierwotnej rotundy z czasów rzymskich dobudowano koło roku 1060 podłużny chór z kryptą; ale w sto lat później, 1151—1156, przybudowano jeszcze dalszą kontynację chóru, i także z kryptą, którą też połączono z dawniejszą. Krypty są, każda z osobna, nie wiele większe od krakowskiej św. Leonarda, mają po pięć par słupów, a w nawach bocznych pilastry, wszystko podobnie jak w Krakowie, tylko że piękniej wyrobione ³⁾. Ale otóż krypta dwunastego wieku ma gurdy sklepienne, a owa z jedynastego, budowana spółcześnie z Aronowską, jeszcze ich nie ma; a było to w Kolonji! Jakbać jednak było z gurtami, tyle pewna, że słupy apsydjalne pochodzą dopiero z późniejszej roboty poprawczej około krypty, bo wysoki narożne na bazach

¹⁾ MPH. IV, 546.

²⁾ *Opusc. fac.* cit. 170, 180, 188.

³⁾ Ob. plany i przekroje w cytowanym wyżej dziele Bonseretego.

dowodza niezbitie, że te słupy są młodsze. Dlaczego zaś wykonano je takie grube, i mocniejsze od wszystkich innych? widocznie uczyniono to z powodu tego co zamierzono postawić nad nimi — w kościele górnym.

ROZDZIAŁ XXVII.

Katedra romańska; rekonstrukcja planu wedle remanentów i wizerunków pieczętnych; potrójny poziom; fragment rzeźbionego nadproża; kto budował kościół romański; urzędnienia wewnętrzne; dwa chóry; ołtarz Wielki; liczba ołtarzy; skarbiec. Fig. 47 i 48. Pieczęć kapituły katedralnej z dwunastego wieku. Fig. 49. Taką pieczęć z trzynastego wieku. Fig. 50. Plan kolegiaty łęczyckiej, wedle Łuszczkiewicza. Fig. 51. Rekonstrukcja planu zachodniej części kościoła romańskiego. Fig. 52. przekrój poprzeczny części podziemi. Fig. 53. Kapitel kościoła romańskiego. Fig. 54. Fragment nadproża. Fig. 55. Pieczęć z wyobrażeniem W. ołtarza katedry romańskiej.

—

Przy wstępie do opisu katedry romańskiej narzuca się pytanie: czy warto śledzić za budowlą, która już dawno nie istnieje? Na to jest odpowiedź — że nie całkiem zaginęła, i że w historii sztuki byłby to punkt widzenia błędny, gdyby zajmowała się tylko pomnikami do dziś dnia istniejącymi; bo czy pomnik przetrwał, czy zaginął, to rzecz przypadku, który nie ma żadnego związku z historją rozwoju sztuki. Ale jest jeszcze inny wzgląd. Bo zapytajmy, cośmy zrobili przez cztery wieki po przyjęciu chrześcijaństwa dla oświaty, już nie mówię ogólnej, ale naszej własnej? Nie wydaliliśmy głośnych uczonych ani poetów, i wogóle pisaliśmy jaknajmniej; ale otóż zbudowaliśmy przez ten czas kilkaset kościołów drewnianych, i kilkadziesiąt murowanych. To była nasza praca umysłowa owych czasów. I zapytajmy jeszcze: jakiż pokarm duchowy miało rycerstwo Chrobrego i Krzywoustego, albo grodzianie po grodach, i wieśnice po wsiach? Oto, oprócz podań i bajek i okrucich katechizmu, udzielonych w nauce ustnej raz na jakiś czas, może raz na rok, chyba tylko jeszcze widok tych budowli kościelnych które mogli natopkać w swoim kraju. Co wychowało narody, i wykształciło obyczaje, to jak wiadomo nie tyle nauki i umiejętności, zrazu mniej przystępne, ile sztuki obrazowe, które w każdej głowie, nawej leniwej do myślenia, łatwiej obudzały jakieś uczucia i pojęcia. O jednej z nich, malarstwie, powiedział też pisarz trzynastego wieku, biskup Durandus, że jest pismem dla laików: *pictura scriptura laicorum*. Ale pierwsze i naczelne miejsce między sztukami trzymało wtedy budownictwo, bo łączyło w sobie dwie inne sztuki, malarstwo i rzeźbę, którym dawało u siebie zajęcie i pomieszczenie, a nawet pomysły i formy, nie mówiąc już o tem, że było też głównem polem praktycznej nauki geometriji i mecha-

niki¹⁾. I nie tylko to. Budownictwo, zwłaszcza kościelne, miało wtedy w życiu umysłowym znaczenie jedyne, i większe niż kiedykolwiek później. Dla oka cielesnego, budynek kościelny, to zapewne nic więcej jak konstrukcja z drzewa czy z kamieni, złożonych w taki sposób, aby objęły i nakryły pewną przestrzeń. Ale oko duszy widziało tam coś więcej: kościół duchowy, cały świat ziemski i nadziemski, od początku stworzenia do końcowego dzieła zbawienia. Takiego widoku i takiej nauki żadna inna sztuka nie umiała wyrazić; i właśnie dlatego było wtenczas budownictwo sztuką panującą, którą też zajmowali się wszyscy. To «wtenczas» to były dla narodów chrześcijańskich tak zwane Wieki Średnie, i wtedy też wytworzyła architektura swoje dzieła naczelne, pokarm duchowy do dziś dnia żywiący i nasycający. Bo co później budowano, to już było przeważnie naśladownictwem, najprzód — budowli klasycznych, przy odrodzeniu tamtoczesnych pojęć o życiu i obyczajach, potem — budowli średniowiecznych, w związku z reakcją romantyczną dziewiętnastego wieku, aż w naszych czasach przejmuje architektura plany i formy z całego świata, i buduje ogromne gmachy stylem wszystkich kontynentów, głównie socjalne: giełdy, wystawy, dworce kolejowe i t. d. Nie powtórzy się już teraz fakt, aby po wszech budowano kościoły parafialne takie nowe i piękne, jak np. u nas w dwunastym wieku w Prandocinie i Wysocicach²⁾. Ale razem, czegośmy wtenczas nie wybudowali, tego już nigdy mieć nie będziemy, i nie dogonimy.

Do rekonstrukcji planu kościoła romańskiego mamy trojaki materiał: 1) remanenty starego kościoła, które fabryka gotycka przejęła do nowej budowy, 2) pieczęcie kapituły katedralnej z dwunastego i trzynastego wieku, z wizerunkiem budowli kościelnej, i wreszcie 3) wiadomości archiwalne. Remanenty znalazły się, jak powiedziano wyżej, tylko w korpusie kościoła gotyckiego, aż do linii transeptu, po za którą nie udało się już wykryć nic takiego, coby pochodziło z czasów romańskich. Wedle tego możnaby zrazu mniemać, że stary kościół zamykał się na przestrzeni między apsydą zachodnią po nad kryptą, a ołtarzem śś. Florjana i Stanisława. Jeżeli jednak weźmiemy na uwagę fakt, że w starym kościele stało co najmniej czternaście ołtarzy, o których jest wiadomość pewna, to sama liczba wystarczy za dowód, że stary kościół musiał mieć większe rozmiary, i że rozciągał się dalej ku wschodowi. Ale o tych rozmiarach i o całości kształcie kościoła pouczą nas jedynie wizerunki pieczętne; i dlatego też od nich zacznę.

¹⁾ Rozumiano to zawsze, czego dowodem stary Vitruwius, który rozpoczął swoją księgę od słów: *Architectura est scientia pluribus disciplinis et variis artibus ornata, cujus iudicio probantur omnia quae ab ceteris artibus perficiantur opera* — I, 1.

²⁾ O których można powiedzieć, że je odkrył Łuszczykiewicz.

Pieczone z wizerunkami budowli kościelnych są w ogóle rzadkie, bo kapitulne katedralne przedstawiały zwyczajnie postać świętego patrona, a później herb kapituły, zaś



Fig. 47 i 48. Pieczęć kapituły katedralnej z dwunastego wieku.

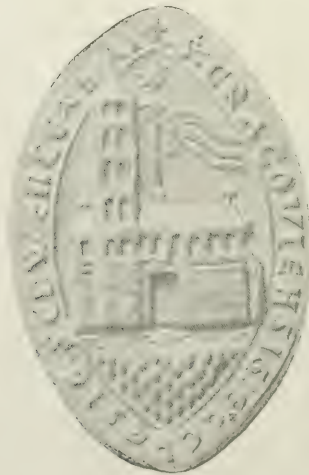

Fig. 49. Także pieczęć z trzynastego wieku.

klasztorne — postać opata, lub jakiś emblemat duchowny. Na pieczęci kapituły gnieźnieńskiej figurował w trzynastym wieku św. Wojciech na tronie biskupim, z pastorałem w lewej, a palmą męczeńską w prawej ręce; na pieczęci kapituły poznańskiej — św. Piotr,

z kluczami w ręku; i tylko dwie kapituły, krakowska i plocka, miały pieczęcie z wyobrażeniem budowli kościelnych, a krakowska w takim dostatku, że z okresu budowy romańskiej przechowały się aż dwie takie pieczęcie, starsza i młodsza. Zachodzi jednak kwestja zasadnicza: czy wogóle można dowierzać wizerunkom pieczętnym, że przedstawiały wierny obraz budowli kościelnej? Dałoby się to sprawdzić, oczywiście tylko tam, gdzie budynek kościelny przechował się jeszcze dotąd w tym samym kształcie, jaki miał w czasie sporządzenia pieczęci. Przykład nadarza się na kościele katedralnym miasta Gurk w Karyntji, z dwunastego wieku, który stoi dotąd, mało co zmieniony. Jest bazylika o trzech nawach, z dwoma wieżami od strony zachodniej, i z transeptem nie wykraczającym po za podłużę murów nawy; i otóż pieczęć kapitulna, wyciśnięta przy akcie z początku czternastego wieku, a przedstawiająca budynek kościelny od strony północnej, ma wszystkie te szczegóły oddane tak wiernie, że nawet ilość okien, w nawach i wieżach i w apsydzie, jest wszędzie prawdziwa. Drugi przykład, to pieczęć konwentu Benedyktynów w Göttweig, w Austrii górnej, z wizerunkiem budowli, również wiernym¹⁾. Co prawda, nie wynika ztąd jeszcze, aby ze wszystkich wizerunków pieczętnych można wybierać bezpiecznie elementa do rekonstrukcji, bo zdarzają się między nimi i puste schematy. Ale też można to łatwo rozpoznać, w każdym poszczególnym wypadku.

Dwie pieczęcie krakowskie różnią się głównie tem, że starsza ma dwie, a młodsza tylko jedną wieżę. Pieczęć starsza (fig. 47 i 48) przechowała się na trzech odciskach, przy aktach z roku 1212 i 1220 (KK 8, i kodeks dyplom. Mogiński 1.). Egzemplarz z roku 1212 jest mocno uszkodzony, a dwa drugie, z roku 1220, także przytarte, jeden z prawego, drugi z lewego boku; ale w zestawieniu dadzą przecież dokładne wyobrażenie pierwotnego rysunku. Pieczęć młodsza (fig. 49.) przechowała się najdawniej przy akcie z roku 1227²⁾; mamy jednak wiadomość pewną, że ta sama pieczęć, o jednej wieży, wisiała już przy akcie biskupa Iwona z roku 1222, bo w transumpcie tego aktu, z roku 1377, opisano ją: *sigillum continens in medio sui quendam figuram ecclesiae seu templi cum una turri, cum fenestris et moeniis etc.* KK 298. Z porównania dat rocznych okazuje się przeto, że pieczęć młodsza była sporządzona w roku 1221, a ztąd wynika razem, że pieczęć starsza, skoro na początku trzynastego wieku już wyszła z użycia, musiała być wyrzniętą jeszcze w dwunastym wieku, i to zapewne wnet po wykończeniu i konsekracji kościoła romańskiego w roku 1142.

Różnica pod względem ilości wież nie ubliża wiarygodności obu wizerunków, gdyż pochodzi tylko ztąd, że pieczęć młodsza przedstawiła widok kościoła od strony południowej na prost, a starsza, od południowo-wschodniej, z boku. Ale po za tem łatwo rozeznąć,

¹⁾ *Mittelalterliche Kunstdenkmäler des oesterreichischen Kaiserstaates*, Band II, Stuttgart 1860, str.: 144, 148; *Jahrbuch der k. k. Central-Commission zur Erforschung und Erhaltung der Baudenkmäler* III, Wien 1859, str. 226. Wydawca i badacz średniowiecznych pieczęci austriackich, Karol von Sowa, stwierdza prztem, że wizerunki pieczętne budowlane były wogóle wierne (tamże, str. 216).

²⁾ Muczkowski et Ryszczewski: *Codex diplom. Reg. Pol. I, Nr. 18*. Reprodukce fotograficzne wszystkich trzech pieczęci są zdjęte z odlewów galwano-plastycznych Franciszka Piekosińskiego, które mi udzielił do użytku.

że gdy pieczęć starsza wzbudza od razu pełne zaufanie wiernego portretu — czego szczególnym dowodem to, że naznaczyła kaplicę św. Piotra (Pradocińską) na jej właściwym miejscu, pod wieżą, co druga pieczęć całkiem pominięła — to młodsza, ubrana w rozwianą chorągiew, sprawia po części wrażenie szablonu. Szablonowe są tu przedewszystkiem dziwnie ornamenty na murach, nie mniej cały szereg sześciu okien, wykonany jakżeby galerja arkadowa, a wreszcie i portal nadmiernej wysokości, którego w rzeczy samej po tej stronie kościoła wcale nie było, bo co na fig. 47, mogłoby się wydawać jakżeby kontury jakiejś bramy, w pobliżu wschodniego węgła, to tylko wykruszenie kawałka wosku na tym egzemplarzu pieczęci. Ma jednak pieczęć młodsza jeden szczegół cenny, mianowicie, że oprócz apsydy wschodniej pokazuje też zachodnią, której na pieczęci starszej nie widać, ponieważ rytownik nie mógł jej dojrzeć z tego punktu z którego rysował swój widok. Kościół z dwoma apsydami przeciwległymi, to dopiero pełny obraz starej katedry, jako bazyliki o dwóch chórach, wschodnim i zachodnim. Co jeszcze przytem uderza, to niezwykle wymiar apsydy zachodniej, tyle wyższej od wschodniej, a równej wysokości z nawą. I prawie możnaby podejrzyc wierność tego szczegółu na pieczęci, gdyby nie to, że taką samą różnicę wysokości dwóch apsyd można widzieć jeszcze i teraz w Łęczycy, na tumie tamtejszej kolegiaty, budowli dwunastego wieku, przechowanej w tym względzie w pierwotnym ustroju¹⁾. Ale jest to też jedyny szczegół wartościowy pieczęci młodszej, gdy zresztą o samej istocie katedry romańskiej pouczy nas dopiero pieczęć starsza, na której widzimy wyraźnie: 1) że katedra była bazyliką, bo jest nawa boczna południowa, z dachem pulpitytowym dochodzącym pod okna nawy środkowej; 2) że bazylika miała chór i korpus o równej wysokości, a nie miała transeptu, tak samo jak w Łęczycy; i wreszcie 3) że od strony południowej nie było wejścia do kościoła, zaczęło musiało być od zachodu, oczywiście podwójne, z obu stron apsydy do naw bocznych — znowuż tak samo jak w Łęczycy. NB. Wyliczone tu analogje w rozkładzie planu starej katedry krakowskiej i kolegiaty łęczyckiej są tak wybitne, iż na tej podstawie możnaby już mniemać, że kolegiata, konsekrowana w roku 1161 tj. w dziewiętnaście lat po konsekracji katedry krakowskiej, była zbudowana za jej wzorem (może i za wzorem starszej katedry gnieźnieńskiej). Przytaczam więc na tem miejscu plan kolegiaty (fig. 50. wedle Łuszczkiewicza), bo jeżeli gdzie to tutaj szukać wskazówek do rekonstrukcji planu jej starszego wzoru.

Ale rozpatrzmy jeszcze inne szczegóły na pieczęci dwunastego wieku.

Wieże wyglądają tak, jakżeby stały na zachodnich kończynach naw bocznych. W rzeczy samej było inaczej, bo wieża południowa stoi dotąd nie przy, lecz obok nawy, tj. po za nią (fig. 39). Tak samo było też, rozumie się, po stronie północnej. Czy jednak ztąd musiałoby koniecznie wynikać, że wieże były przystawione do kościoła później, nie sądzę; najprzód dlatego, że na pieczęci są już obie wryte, a następnie, że w Łęczycy mają wieże taką samą sytuację, a tylko z tą różnicą, że jednym rogiem wkroczyły nawet

¹⁾ O kolegiacie łęczyckiej mamy wyborną monografię Łuszczkiewicza, ogłoszoną w Sprawozdaniach Komisji Hist. sztuki, Tom I. Kraków, 1879, str. 79, prw. tablica XXV.

na pole naw bocznych (fig. 50), co dowodzi niezbicie, że je stawiano razem z kościołem. Wieże mają po trzy kondygnacje; nadolna ma na pieczęci tę samą wysokość co nawa boczna kościelna, zaś dwie drugie są nieco niższe. W nadole wieży południowej, gdzie był kapitularz, nie widać na pieczęci okna; ale powiedziano też wyżej (R. XIX), że okno było od strony zachodniej, i jest tam dotąd, w podziemiu. Na drugim piętrze widać okno romańskie podwójne, przedzielone słupem; zaś na pierwszym — mały otwór okrągły, taki sam jak w Łęczycy, w przybudowie obok apsydy wschodniej ¹⁾. W istocie

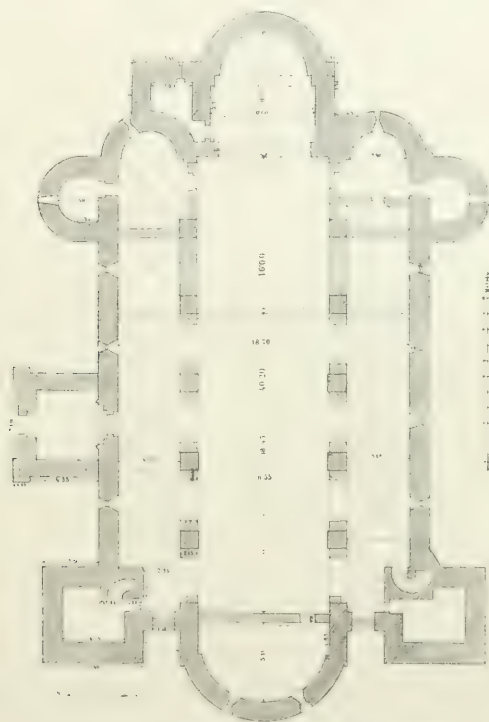

Fig. 50. Plan kolegiaty łeczyckiej, wedle Łaszczykiewicza.

są tu tylko wazkie strzelnice, na cztery strony, jak ob. na fig. 1. Piętra są przedzielone gzym-sami, a górą wznoszą się wysokie hełmy, jakimi właśnie w dwunastym wieku nakrywano wieże. Na pieczęci młodszej jest na wieży aż pięć pięter; ale to tylko fantazja rytownika. W Długoszowym Katalogu biskupów krakowskich czytamy, co prawda, o biskupie Wisławie: *turres tres (?) ecclesiae b. Venceslai erexit et plumbo textit* ²⁾, gdzie «erexit» możnaby tłó-

¹⁾ Tamże, Tablica XXIX.

²⁾ Opp. I, 400.

maczyć = podwyższył, niby tak jak to widać na pieczęci młodszej. Ale i taka interpretacja nie mogłaby się odnosić do Wisława, bo pieczęć młodsza była wykonaną w roku 1221, a Wisław został biskupem dopiero w roku 1231. Że też wiadomość Długosza jest błędną, tego dowodem Rocznik Wikaryjski, który donosi o Wisławie tylko to, że nakrył wieże ołowiem: *turres circa ecclesiam cathedralem plumbo cooperuit* (pod r. 1242); a było to w związku z nowem pokryciem całego kościoła: 1247 *ecclesia s. Venceslai de plumbo tegitur, praeter turres quae sunt ante Tartaros coopertae* (Rocz. Kapit.). Wyrażenie Rocznika Wikaryjskiego «*turres circa ecclesiam*» oznacza trafnie luźną sytuację wież przy nawach kościelnych. Tyle o wieżach.

Na szczególną uwagę zasługuje liczba okien na pieczęciach. Jest to szczególnie dla rekonstrukcji planu ważny, bo ile było okien w murze magistralnym na piętrze, tyle też musiało być arkad na dole w podłużu; a licząc po dwa okna na każdy kwadrat nawy, możnaby wedle tego wykreślić na planie fig. 39. jej długość, od jednej apsydy do drugiej, gdy szerokość, po nad kryptą, jest już znana. Otóż pieczęć młodsza ma w nawie okien sześć; bo siódme, przed wieżą, to oczywiście jedno z trzech okien apsydjalnych. Wedle tego rozkładałaby się przeto cała długość nawy na trzy kwadraty tj. na dwa chórowe przed apsydami, i jeszcze jeden, w pośrodku. Tak też jest w Łęczycy, gdzie nawa ma w podłużu sześć arkad i sześć okien (fig. 50). Tylko że tutaj, oprócz trzech kwadratów głównych, są jeszcze, przed apsydami, niby chóry ściślejsze, z których wschodni ma dwa okna własne, tak iż razem jest ich ośm. Jeżeli jednak dobrze widzę, to wydaje mi się że na pieczęci starszej jest także ośm okien, nie więcej, pomimo że na licu ściany było jeszcze dosyć miejsca na dodanie dwóch lub trzech, gdyby rytownikowi zależało na fikcyjnem zapełnieniu tej ściany.

Dodam tu jeszcze, że lico ściany kościelnej, upstrzone na pieczęci młodszej linjami łamanymi i kółkami, ma na starszej oznaczone fugi regularnych spojzeń ciosowych, ułożonych w takim sposobie jak w średnich wiekach powiedziano: *opere sumptuoso ex petra quadrata et tabulata*. Jest to jednak tylko ozdoba rytownicza, bo remanent muru na wieży południowej nie wykazuje tak ozdobnej techniki.

Oto jest co można dojrzeć na pieczęciach, o ile mogą posłużyć do rekonstrukcji planu, raczej idei starej katedry. Z kolei rozważmy teraz remanenty romańskie. Jest ich siedem, i zestawilem je na fig. 51, w liniach pełnych, wedle planu podziemi fig. 39; dołączyłem zaś dwojgą rekonstrukcję planu krypty, i szczegóły domyślne, w liniach kreskowanych.

Po nad kryptą (remanent I), wznosiła się w kościele górnym oczywiście także sama apsyda, a przed nią prostokąt czy kwadrat nawy środkowej. Szerokość korpusu krypty, 9.97 m., daje miarę szerokości nawy górnej; tylko że gdy w krypcie nie dostawało 64 mm. do pełnej cyfry 45 palm (= 10.039 m.), to w kościele górnym można przyjąć, że ta miara była pełna. Mur romański podłużny, w którym przebito w roku 1874 przejście do grobu Wazów (rem. II), był jak powiedziano wyżej murem zewnętrznym nawy południowej. Odległość wewnętrznej ściany tego muru od osi krypty, wymierzona na planie aż do punktu na środku wschodniej ściany krypty, wynosi 10.10 m., czyli

tylko o 61 mm. więcej aniżeli 45 palm. Można zatem przyjąć, że szerokość całego kościoła romańskiego, przez trzy nawy, wynosiła w świetle 20.20 m. czyli 90 palm. Szerokość naw bocznych nie da się obliczyć, bo nie wiemy ile odpadało na grubość filarów i arkad przedzielających nawę środkową od boków. Mur romański poprzeczny (rem. III), w którym przebito w roku 1874 przejście do komory C fig. 34, zamykał nawę południową od zachodu, a «stary otwór» odkryty w przebicciu, był tu oczywiście wejściowym. Na podstawie dochodzeń rozwiniętych w R. XIX i XXV dorysowałem z tej strony kruchtę. Wieża południowa (IV), stoi dotąd w pierwotnych murach aż po piętro. Żeby na niej odkryć resztki tych szczegółów zewnętrznych, które widać na pieczęci, jak n. p. gzymś

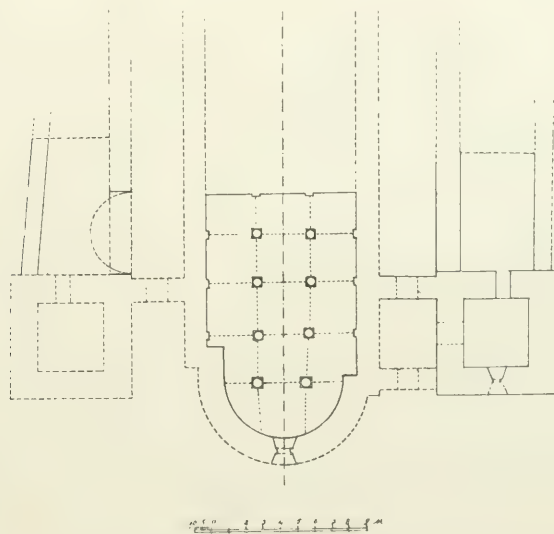

Fig. 51. Rekonstrukcja planu zachodniej części kościoła romańskiego.

rozdzielające piętra, należałoby zdjąć cały tynk. Stare mury zachodzą obecnie tylko na pierwsze piętro; ale w kościele romańskim mogły sięgać tą samą wysokością aż do drugiego, bo przypominam że kondygnacja nadolna, gdzie był kapitularz, jest obecnie pod ziemią. Remanenty V i VI, to mury zewnętrzne kaplicy św. Mikołaja i Prandocińskiej św. Piotra. Na pieczęci dwunastego wieku widać postać kaplicy św. Piotra najdawniejszą tj. przedprandocińską; sprawia wrażenie rotundy (fig. 48); ale to tylko okrągłość pierwotnej apsydy, którą wierny rytownik musiał z tej strony uwydatnić, tak samo jak i nakrycie kopulaste. Wreszcie remanent VII, to arkada ceglana, na której okazywano głowę św. Stanisława, a która składa się swoją posadą wcale symetrycznie z innymi murami romańskimi. Takie są owóż remanenty. A jeżeli teraz zrysujemy to wszystko w jedną

całość, i dopełnimy linjami kreskowanemi, jak na fig. 51, to mniemam że otrzymamy gotowy plan zachodniej części katedry romańskiej. Prowadzić rekonstrukcję dalej na wschód, przy braku remanentów, byłoby pustą zabawą; i tylko dufając ogólnej symetrii wymiarów można przypuścić, że apsyda wschodnia, czyli koniec kościoła romańskiego, przypadła tam gdzie jest grób Oleśnickiego (fig. 39). Zamiast próżnych domysłów wolę przeto powołać się ponownie na plan kolegiaty łęczyckiej, bo tyle pewna, że oba kościoły, krakowski i łęczycki, należały do jednego systemu budowniczego.

Była jednak między nimi różnica walna — w rozkładzie pionowym. Kościół łęczycki jest cały na jednym poziomie, bo nie ma krypty; krakowski zaś był obmyślony na dwóch, jeżeli nie na trzech poziomach. Nawa środkowa kościoła romańskiego, po nad kryptą, była oczywiście na tym samym co i teraz poziomie. Stwierdzam to, nie dotykając jeszcze sprawy orientacyjnej, czy to była nawa środkowa chórowa czy korpusowa. Ale nawy boczne, wyniesione w katedrze gotyckiej do równego ze środkową poziomem, musiały być w kościele romańskim, przynajmniej po obu stronach krypty, na poziomie o wiele niższym. Do wyjaśnienia tej kwestji posłuży fig. 52, która przedstawia przekrój poprzeczny krypty, komory E i grobu Wazów po linii i — k planu fig. 34. Jest rzecz taka:

Najniżej ze wszystkich ubikacyj podziemnych leży krypta, której głębokość pod posadzką nawy zmierzył prof. Odrzywolski, zdjęciem bezpośredniem z górnego kościoła, na 478 cm. Poziom komory E, do której wchodzi się z krypty przez 2 + 4 stopnie wschodowe, wznosi się po nad podłogę krypty o 119, a dalej ku wschodowi o 136 cm. ponieważ w pośrodku jest jeszcze jeden stopień. Jest to już światło romańskiej nawy bocznej południowej; i otóż mniemam, że jej poziom pierwotny chyba nie wznosił się po nad podłogę dzisiejszej komory E, a to z powodu, że taki właśnie, przyjmijmy okrągło 140 cm., zgadzał się blisko z pierwotnym poziomem sąsiedniej kaplicy św. Piotra. Do tej kaplicy tj. do grobu Wazów schodzi się teraz z pierwszej części komory E po trzech stopniach, które mierzą razem 48 cm.; poziom grobu wznosi się zatem po nad podłogę krypty o 119—48 = 71 cm. Jest to jednak poziom wyrobiony dopiero w siedemnastym wieku, przy budowie kaplicy Wazów; jaki zaś był pierwotny, to okazało się przy odkryciu owego przejścia do wieży, którego spód wznosi się o 94 cm. po nad podłogę grobu. Od tej wysokości należy jednak odciągnąć grubość płyty progowej, 22 cm., ponieważ próg jest od strony kaplicy tak silnie wychodzony, iż widoczna że sterczał po nad podłogę. Pierwotny poziom kaplicy św. Piotra wznosił się zatem o 93 — 22 = 72 cm. nad podłogę grobu Wazów, czyli o 72 + 71 = 143 cm. po nad poziom krypty tj. prawie o tyle ile też przyjęliśmy na poziom romańskiej nawy bocznej południowej. Ale nie dość; bo można obliczyć że i stary kapitułarz, w nadole wieży południowej, leżał prawie na tym samym poziomie. Prof. Odrzywolski zmierzył głębokość «grobu Akademików» na 324 cm. pod posadzką kaplicy wieżowej. Otóż posadzka kaplicy wznosi się nad posadzkę nawy środkowej o jeden stopień = 24, czyli nad podłogę krypty o 478 + 24 = 502 cm.; a ztąd wynika, że podłoga starego kapitułarza leżała o 502 — 324 = 178 cm. po nad podłogę krypty. Gdy zaś podłoga kaplicy św. Piotra wznosiła się o 143 cm., więc była między nimi różnica tylko 35 cm. nadwyżki po

stronie kapitularza, z czego przypadło 22 na wysokość owego progu, a reszta zapewne na drugi stopień schodowy w grubości muru wieżowego. W odniesieniu do krypty można zatem przyjąć, że stary kapitularz leżał na poziomie prawie tym samym co i kaplica św. Piotra, a ta podwójna zgodność starczy już chyba za dowód, że domysł o wżiesieniu romańskiej nawy bocznej południowej o 140 cm. po nad podłogę krypty, jest słuszny. Skoro jednak w kościele romańskim nawa środkowa była na tym samym poziomie co i teraz w gotyckim, więc nawa boczna południowa, a tak samo oczywiście i północna, były obie względem środkowej niższe o $478 - 140 = 338$ cm. Taka różnica, jakkolwiek nie wykraczała po za miarę średnią — znamy przykłady jeszcze głębszego obniżenia boków ¹⁾ — była przecież wcale znaczną. Ale i na tem jeszcze nie koniec różnic po-

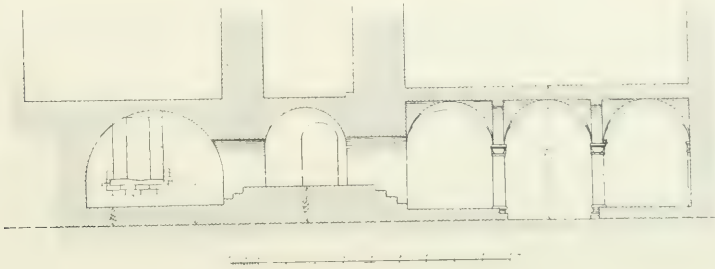

Fig. 52. Przekrój poprzeczny części podziem.

ziomowych. Część wschodnia kościoła romańskiego, jeżeli była założona na tym poziomie skalistym który widać na przekrojach fig. 10 i 22 w grobach Oleśnickiego i Szyzskowskiego — a to właśnie najprawdopodobniejsza, to leżała o 2:50 m. pod posadzką chóru gotyckiego, czyli o tyleż poniżej zachodniego chóru romańskiego tj. owego po nad kryptą. Obecnie, to znaczy od czasu fabryki gotyckiej, jest ta przestrzeń zawałona rumowiskiem, powiedzmy lepiej gruzami starego kościoła, bo katedra gotycka wymagała wyrównania poziomu z korpusem, przez całą długość nawy. I w tem leży też powód, żeby tu o tem wspomnieć, dlaczego w tych stronach kościoła nie powiodło się odnaleźć remanentów romańskich. Są głębiej niż możnaby kopać; szukał za nimi prof. Odrzywolski, ale nie przekopał się przez rumowisko. Jakbać, byłby to już trzeci poziom. A jeżeli teraz wyobrażymy sobie cały rozkład bazyliki romańskiej, to okaże się, że tylko sam chór zachodni, po nad kryptą, wznosił się jakżeby wyspa po nad inne części kościoła, które były wszystkie niższe od niego. Przy takim stanie rzeczy rozumie się, że w kościele musiały też być wschody wewnętrzne, i to na kilku miejscach. Jedne, w nawach bocznych, zaczynały zapewne odrazu przy wejściach od strony zachodniej; wychodziło się po nich aż na poziom wschodniej części kościoła, a przedtem, w ustępach bocznych, schodziło się

¹⁾ Otte: Handbuch 39.

z nich do krypty. Drugie wschody musiały być w nawie środkowej, z niższej części wschodniej na chór zachodni po nad kryptą; a te mogły być urządzone w tem samym miejscu gdzie teraz schodki wykute w skale do grobu Szyszkowskiego (fig. 22), bo skala wznosi się tutaj wysokim progiem tuż po przed kryptą. Trzeba dodać, że chór zachodni był oczywiście odgradzony od niższych naw bocznych, poręczami czy parapetem, czy pełnemi ścianami.

O wzniesieniach pionowych bazyliki romańskiej można powiedzieć tylko na domysł: 1) że nawa środkowa mogła być tak wysoka jak cały kościół szeroki (90 palm), i 2) że arkady podłuża opierały się, jak w Łęczycy, raczej na filarach aniżeli na słupach. Żeby jednak bazylika miała być obmyśloną, już w założeniu, na zasklepienie, o tem nie może być mowy, skoro wiadomo że w Niemczech, nad Renem, pierwszą taką budową był kościół benedyktyński w Laach, zbudowany dopiero w latach 1100—1156¹⁾. U nas w Polsce, pierwsze budowy sklepienne — jest mowa naturalnie o zasklepieniu nawy środkowej — to kościoły klasztorne dopiero trzynastego wieku: cysterskie w Trzebnicy i Jędrzejowie (1210), i premonstrancki w Strzelnie (1216). W kolegiacie łęczyckiej nie dostrzegł Łuszczkiewicz żadnego śladu zasklepienia romańskiego (przybyło później gotyckie); więc nie było go też na pewne w katedrze krakowskiej. Ale nie tylko w dwunastym wieku, bo i później, aż do końca, nie doczekała się katedra romańska zasklepienia. Byłaby o tem jakaś wzmianka w Rocznikach albo w Kalendarzu; a otóż z całego okresu romańskiego, oprócz wspomnianej wyżej wiadomości o pokryciu dachu ołowiem (1247), mamy tylko jeszcze jedną zapiskę budowniczą: Fulco decanus cracoviensis qui contulit ad opus ecclesiae LXX marcas argenti obiit (II idus octobris), gdzie jednak sama drobnota tej kwoty wskazuje, że tu nie mogło być mowy o takim przedsięwzięciu jak zasklepienie. Znamy tego dziekana Pelkę w latach 1238—1253²⁾, i możemy też domyśleć się na co wyłożył 70 grzywnien srebra; w Roczniku Kapitulnym czytamy pod rokiem 1250: ecclesia b. Wenceslai pavementatur, miracula s. Stanislai examinantur; w przygotowaniu na obchód kanonizacji ś. Stanisława ubrano kościół w nowy pawiment — i oto wszystko. Nie wyklucza to jednak, że kościół romański miał sklepienia pomniejsze — w apsydach ćwierćkuliście, a w nawach bocznych krzyżowe — skoro już w krypcie spotkaliśmy takie konstrukcje. Bo i wiadomo że co w tem było najtrudniejszego, to nie tyle zawieszenie połów sklepiennych po nad szerszą nawą środkową, ile stworzenie podpory przeciw bocznemu ciśnieniu, na wysokości między górnemi oknami. W nawach bocznych, o połowę niższych, były podpory gotowe, z jednej strony filary, a z drugiej grubość murów zewnętrznych.

Z ornamentyki kościoła romańskiego przechowały się tylko dwa kamienie, użyte przy fabryce gotyckiej jako materiał, wzięty oczywiście z demolicji katedry romańskiej. Kamień fig. 53, (obecnie w muzeum katedralnem), to piaskowiec długości 29,6, szerokości 25, a wysokości 25,5 cm.; znalazł się przy teraźniejszej restauracji w murze zakrystji, na ścianie zewnętrznej naprzeciwko Dzwonicy, wstawiony na wysokości piętrowej. Jest kapitel

¹⁾ Otte: Geschichte der romanischen Baukunst in Deutschland, 298.

²⁾ KK tom I, Index.

na trzy strony, z abakusem wysokości 5,8, i spodnim pierścieniem o średnicy 19 cm. Sama głowica, typu kostkowego, ubrana w liście dwojakiego rysunku, ma po rogach woluty, połączone falistą wstęgą. Podobny układ i rysunek spotyka się na wzorach francuskich dziesiątego i jedynastego wieku.¹⁾ Trzeba rozumieć że kapitel stał na kolumnie o $\frac{3}{4}$ obwodu, umieszczonej w ościeży portalu czy okna, i że zapewne dźwigał na sobie archiwoltę.

Drugi kamień, fig. 54, to ten sam o którym powiedziano wyżej (R. XXVI), że w roku 1874 znalazł go Żebrawski w zamurowaniu pierwotnego wejścia do krypty, gdzie był użyty podczas fabryki gotyckiej jako materiał. Miejsce znalezienia świadczy niewątpliwie,



Fig. 53. Kapitel kościoła romańskiego.

że pochodził z demolicji kościoła romańskiego. Po restauracji roku 1873 wmurowano go znowuż, jako pamiątkę, we wschodnią ścianę krypty. Jest piaskowiec gruboziarnisty, obciosany w czworogran prostokątny; ściana, jedyna teraz widoczna, mierzy na wysokość 53, a na długość 108 cm.; jest to jednak tylko fragment, większa połowa, któremu przy demolicji odłupano drugą połówkę, lewą. Potwór wyrzeźbiony na powierzchni kamienia to nie gryf, jak pospolicie mówiono, bo nie ma czterech nóg, tylko dwie; jest to więc raczej ptak; a ponieważ ma ogon smoczy, zatem — bazylizsek. Naprzeciw niego widać głowę i łapę drugiego takiegoż potworu, jakżeby gotowego do walki. W kościołach romańskich jest dosyć przykładów takich podwójnych bestyj, tylko że zwykle przegradza je w pośrodku drzewo albo słup²⁾. Ikonologia średniowieczna tłumaczy je słowami psalmu 90, 13: «po żmiji i po bazylizsku chodzić będziesz, i podepczesz lwa i smoka», co się odnosi do «człowieka sprawiedliwego», który położył całą ufność w Bogu. Ale bywały też rzeźby, gdzie po głowach potworów stapa i depcze sam Chrystus³⁾.

¹⁾ Dehio loc. cit. tabl. 304—308.

²⁾ Dehio loc. cit. tablica 290, 291.

³⁾ Otte: Handbuch, 871.

Jakbać jednak znajdują się takie rzeźby głównie przy wejściach kościelnych. Ale i nasz kamień nie był czem innym jak nadprożem, o czym świadczy niezbitcie jego spodnia oprawa ramowa. Jest profil złożony z trzech członków tj. dwóch wałków, przegrodzonych podwójną listewką. Z prawej strony załamuje się to wszystko dwa razy pod kątem prostym, najprzód pionowo na dół, potem znowu poziomo, i w ten sposób wytwarza się schodek, na którym bazyliszek przewiesza ogon, zakończony w trójliściu. Rysunek wypełnia niezgorzej całe tło. Nadproże leżało oczywiście na węgarach, i można przypuścić że profil ramowy spływał po nich aż do progu. Czy zaś górą była archiwolta, i co obejmowała w lunecie, otwór okienny czy puste tło, czy może tympanon także figuralne, i z napisem dokolnym, to są pytania które można stawiać w myśli, ale nie znajdzie na



Fig. 54. Fragment nadproża.

nie odpowiedzi, skoro nie wiemy nawet gdzie było w starym kościele to wejście, z którego wyłamany kamień. I tylko to jedno da się obliczyć, że oścież wejściowa miała szerokości około półtora metra (w Łęczycy, w portalu południowym, 1,22 m).

Tyle o budowie. Pozostają jeszcze dwie kwestje, więcej historyczne: kto budował katedrę romańską, i jakie było jej wewnętrzne urządzenie.

W szeregu polskich kościołów murowanych był krakowski katedralny romański, ile wiadomo, czwartym z rzędu. Najstarszy znany, to fundacja Dobrówki na Ostrowie Lednicy. Drugi, to katedra poznańska, która w roku śmierci Chrobrego (1025) musiała już być murowaną, skoro tam dał się pochować, a nie w Gnieźnie, pomimo relikwji św. Wojciecha. Trzeci kościół murowany to katedra metropolitalna gnieźnieńska, zbudowana 1064—1097; a czwarty, katedra krakowska. Te najstarsze kościoły polskie, murowane w dziesiątym i jedenastym wieku, były zapewne wszystkie, — z wyjątkiem lednickiego, na którym znać wpływy greckie — wykonane w systemie o dwóch chórach, bo to był system w sąsiednich Niemczech podówczas panujący, a z tamąd braliśmy naukę i sztukę. Ślady dwóch chórow dać się też może jeszcze odnaleźć i w Gnieźnie,

kiedy tam przyjdzie kolej na umiejętną restaurację, połączoną z poszukiwaniem za remanentami katedry przedgotyckiej. W dwunastym wieku zjawił się potem inny system: bazylika o jednym chórze, wschodnim, i z transeptem o trzech kwadratach. W tym systemie zbudowano dwa kościoły katedralne, w Płocku i Kruszwicy, później i klasztorne, gdy stawiana w tym czasie dwuchórowa kolegiata łączycka sprawiała zapewne od początku wrażenie archaizmu. Ale wśród tego spotykamy się z wiadomością o trzecim jeszcze układzie budowniczym: Bolesław Krzywousty zbudował dla Benedyktynów na Łysej Górze kościół «more graeco», to znaczy, w systemie centralnym. Kto byli jednak ci wszyscy co projektowali i wykonali te budowy, a między nimi i katedrę romańską na Wawelu, nie ma nadziei aby można dojść, skoro pierwszy znany z imienia budownik w Polsce — lubo zapewne nie Polak — to dopiero w trzynastym wieku ten co budował kościół w Trzebnicy: magister operis Jacobus. Przy budowie na Wawelu, jeszcze pod Hermanem, pada myśl na jednego z kapelanów książęcych, szwaba Ottona, później biskupa bamberskiego i apostoła Pomorza, że może miał jakiś udział w budowie, bo wiadomo że później, gdy wrócił do Niemiec, prowadził budowę kościoła katedralnego w Spirze, także dwuchórowego: totius operis magisterium; a była to nie tylko administracja, bo składał wymiary okien: *aequam fenestrarum ecclesiae mensuram prudenter a se dispositam imperatori considerandam offerebat* ¹⁾. Z późniejszych lat budowy, po roku 1113, mamy wiadomość o innym artyście: na dworze Krzywoustego, Leopardzie, również kapelanie nadwornym, i podobno także rodem ze Szwabji. Był zakonu benedyktyńskiego, a przybył do Polski ze Salomeją, drugą żoną Krzywoustego. Jest o nim zapiska w nekrologu klasztoru Zwiefalten (nad górnym Dunajem), fundacji rodziców Salomeji: *Leopardus mo(nachus) no(ster), iste fuit capellanus ducis Boleslai, hic sculpsit nobis plenaria et majorem crucem in paraseve* ²⁾. Plenaria rzeźbione — to szkatuły na relikwie, pospolicie drewniane, okryte złotą blachą. Był zatem Leopard rzeźbiarzem-złotnikiem; a ztąd możnaby wnosić, że owa pieczęć kapitulna starsza, z wiernym wizerunkiem kościoła, mogła być jego dziełem. Ale z tych wszystkich wiadomości nie przyda się zgola nic do wykrycia magistra budowy. Powiedziałbym nawet, że w ówczesnym zawodzie budowniczym podobno nie szukać za indywidualnościami artystycznymi, bo to były bractwa mnichów bezimiennych, równo przysposobionych, o jednakiej technice i fantazji. I najpewniejszy domysł będzie ten, że między owymi posłami, którzy koło roku 1090 mieniali się między Krakowem a Kolonją, był zapewne jeden czy kilku starszych braci, wyproszonych przez biskupa Lamberta na inżynierów, którzy przybywszy do Krakowa mogli następnie przysposobić na miejscu rodzimych kamieniarzy i murarzy.

Przechodzę do wewnętrznego urządzenia katedry romańskiej. Mamy wiadomość o trzynastu ołtarzach, a mogło być więcej. Wymienię znane tytuły, i spróbuję dochodzić, jak były rozmieszczone po kościele. Najtrudniejsza kwestja jest ta, gdzie stał Wielki

¹⁾ Ebbo: Vita s. Ottonis I. 4.

²⁾ Przędziacki. Ślady Bolesławów polskich po obcych krajach, Warszawa, 1833 r. str. 84.

ołtarz; a łączy się to ze sprawą dwóch chórów, i z pytaniem, jakie miały znaczenie. Trzeba to naprzód wyjaśnić.

Dwa chóry, to specjalność średniowieczna niemiecka; ale i w Niemczech już dawno nie wiadano, jaki był powód i właściwy cel takiego układu kościołów. Wywodzono go z figury łodzi (navis), jako prototypu budowli kościelnej, i powołano się przy tem na znany rysunek dziewiątego wieku, z planem kościoła dwuchórowego, który ma właśnie kształt łodzi. Poważny badacz starożytności kościelnych, Binterim, mniemał — a to z okazji starszej katedry kolońskiej — że jeden chór służył do codziennego nabożeństwa, a drugi do solennych uroczystości¹⁾. Historyk sztuki Kugler tłumaczył, że dwa chóry były urządzone z powodu psalmodji, którą w starym kościele śpiewały naprzemian dwa chóry śpiewaków. Ale uczonemu protestanckiemu zarzucił Boisserée nieznajomość liturgji katolickiej, gdy rzekome dwa chóry to był właściwie jeden chór, w dwóch oddziałach, ustawionych po dwóch stronach nawy; śpiewały pod przewodem biskupa i proboszcza, a w kościołach klasztornych — opata i przeora; a ponieważ śpiewały spólnie, więc nie mogły stać daleko od siebie. Rację budowy dwóch chórów tłumaczył zaś Boisserée w taki sposób, że gdy kościoły katedralne i klasztorne bywały też razem parafjalnemi, więc potrzebny był osobny chór dla mnichów czy kanoników, a osobny parafjalny. Przytoczył też na dowód dwa przykłady, katedrę moguncką i augsburską, gdzie aż dotąd utrzymały się te nazwy lokalne: pfarrchor i pfarrthurm²⁾. Ostatecznie rozwiązano zagadkę dopiero na kongresie archeologicznym w Hildesheim 1856, gdzie postawiono kwestję chronologiczną: któryż jest najdawniej znany kościół o dwóch chórach? Okazało się, że to kościół benedyktyński we Fuldzie, pierwotna fundacja św. Bonifacego. Ołtarz Wielki, umieszczony w apsydzie wschodniej, poświęcił sam Bonifacy, na cześć św. Salvatora; a kiedy potem w roku 755 przywieziono do Fuldy ciało św. Bonifacego, apostoła-męczennika, więc dobudowano od zachodu, na schowanie ciała, nyzę ołtarzową, z której następnie, przy późniejszej przebudowie kościoła, wytworzył się drugi chór, zachodni. Taką stwierdzono otóż genezę dwuchórowego systemu. W związku z tem wyjaśniono też, że rysunek dziewiątego wieku z planem dwuchórowego kościoła był przesłany, do klasztoru S. Gallen, właśnie z Fuldy; nie dość wykazano że i dwa chóry katedry mogunckiej były założone na cześć dwóch patronów tytułatów: wschodni, z ołtarzem głównym — na cześć św. Szczepana, a zachodni — św. Marcina. Przywiedziono też jeszcze więcej przykładów kościołów dwuchórowych, i skonstatowano, że tytułat pierwszy miał z reguły swój ołtarz na chórze wschodnim, a drugi na zachodnim³⁾.

Do tych wyników należy jednak dodać, że jakkolwiek ołtarz główny czyli Wielki miał być z reguły po stronie wschodniej, to przecież były zawsze wyjątki, nie tylko liczne ale i znaczące, i to zarówno w kościołach o dwóch, czy o jednym chórze. Bo nie

¹⁾ Denkwürdigkeiten der christlichen Kirche IV, 68.

²⁾ Boisserée loc. cit. str. 10.

³⁾ Quast und Otte: Zeitschrift I, 276; Otte: Handbuch (4) 42; Otte: Geschichte der deut. Baukunst I. 151, 273; Dehio I, 167.

mówiąc już o najstarszych bazylikach rzymskich konstantyńskich, zwróconych ołtarzem ku zachodowi, które miały precedensy z czasów przedchrześcijańskich, znane są przykłady z dziesiątego i jedynastego wieku: kościół klasztorny w Petershausen pod Konstancją, jednochórowy zbudowany 983, okcydentowany; dwuchórowy katedralny w Bambergu, założony 1004, z chórem głównym św. Piotra i Pawła po stronie zachodniej, a podrzędniejszym, św. Jerzego, po wschodniej; także dwa kościoły klasztorne w Ratyźbonie: św. Jakóba Benedyktynów Szkotów, i św. Emmerama, również okcydentowane. Taka była też katedra w Zagrzebiu, fundacja królewska św. Władysława z końca jedynastego wieku, ale konsekrowana dopiero 1217, gdzie ołtarz Wielki stoi po stronie zachodniej, a po wschodniej — facjata kościoła z dwoma wieżami. Wreszcie jeszcze jeden przykład — ze starej katedry kolońskiej. Były tu zdawna dwa chóry, oba zbudowane po nad kryptami, wschodni św. Piotra, zachodni Panny Marji. Otóż w późniejszych czasach był ołtarz wschodni (św. Piotra) Wielkim, i tutaj odprawiano się też nabożeństwo codzienne, gdy na zachodnim tylko dwanaście razy do roku. Ale dawniej tj. w jedynastym wieku było właśnie przeciwnie, bo w liście papieża Leona IX. do arcybiskupa Annona z roku 1052 czytamy: *majus altare ecclesiae tuae, Matris Virginis honori dedicatum, et aliud ibidem, apostolorum principii b. Petro addictum etc.*¹⁾

Z tych danych jakież jednak wyciągnąć przystósowanie do katedry romańskiej na Wawelu? Dwie apsydy na wizerunku pieczętnym prowadzą koniecznie do wniosku, że budowa kościelna musiała być o dwóch chórach, czyli, że przed apsydami były też kwatraty chórowe. Gdyby to nie był kościół katedralny, lecz tylko parafjalny, albo klasztorny, wniosek taki nie byłby koniecznym, bo nie każda apsyda miała przed sobą chór, a w apsydach zachodnich bywały też u nas empory dla kollatorów, jak to stwierdził Łuszczkiewicz na kościołach parafjalnych w Prandocinie i Wysocicach. Ale co innego kościół katedralny, przeznaczony do nabożeństwa w najpełniejszym zakresie, i gdzie też empora książęca, zbudowana w jednej apsydzie, byłaby zbyt odległą od Wielkiego ołtarza w drugiej. Raczej więc rozumieć, że katedra romańska miała nie tylko dwie apsydy, lecz i dwa chóry. Ale któryż był głównym, i gdzież stał ołtarz Wielki? Otóż wiemy z pieczęci młodszej, że apsyda zachodnia była większą tj. wyższą i wspanialszą od wschodniej; a rozgląd w różnicach poziomu wykazał, że chór zachodni, nad kryptą, wznosił się wysoko po nad wszystkie inne części kościoła. Jeżeli więc są przykłady w Niemczech, że jeszcze w jedynastym wieku stawiano tam ołtarze Wielkie po stronie zachodniej, to nie widzę powodu dla czego by nie przyjąć tego samego na Wawelu, skoro i konkluzje monumentalne prowadzą do takiegoż wyniku. Co więcej, przy takim rozumieniu znajdziemy też odpowiedź na pytanie podniesione w rozdziale XXVI: dlaczego w apsydzie krypty wstawiono piątą parę słupów — grubszych i mocniejszych? Niewątpliwie pod ołtarz Wielki, kamienny i cięższy. I godzi się z tem sytuacja tych słupów, na samym wstępie półkola apsydjalnego; bo i w kościele górnym było miejsce ołtarza oczywiście

¹⁾ Otte: Geschichte I, 248; Otte: Handbuch 12; Der Dom zu Agram, beschrieben von Karl Weis — Mittheilungen der k. k. Central-Commission IV, 220, Schmitz loc. cit. 7

nie w głębi apsydy, lecz pod jej łukiem, na wejściu, jak to było wtedy regułą, i jak też widzieć jeszcze dotąd w kościołach romańskich dobrze zachowanych, gdzie nie przesuwno ołtarzy. Posadę W. ołtarza można wytknąć na poziomie korpusu kościoła gotyckiego, o trzy kroki od wejścia zachodniego; za ołtarzem zaś można przypuścić, że w głębi apsydy stał tron biskupi, a w półkolu ława kamienna dla kanoników. W Łęczycy dochowała się taka ława aż dotąd.

Co do wyglądu Wielkiego ołtarza katedry romańskiej, mniemam że posiadamy wierny wizerunek — na pieczęci księcia Leszka Czarnego (1279—1288), której obraz podaję pod fig. 55. Książę kłęczy przed ołtarzem, a biskup celebryje, dawniejszym obyczajem, po drugiej stronie ołtarza. Na mencie, przystrojonej faldzistym kobiercem, stoi krucyfiks, a obok lichtarz na trójnogu, jeden tylko zamiast dwóch, i wyższy od krucyfiks. Legenda objaśnia, że biskup to św. Stanisław. Wedle tego możnaby zrazu mniemać, że ołtarz na pieczęci to nie Wielki, lecz ów na środku kościoła, własny św. Florjana i św. Stanisława. Ale przeszkadza temu lichtarz z gorejącą świecą, jak powiedziano wyżej — jeden tylko zamiast dwóch, bo wiemy że właśnie na Wielkim ołtarzu katedry romańskiej paliła się dniem i nocą osobna świeca «niezgaszalna», jedna, z fundacji biskupa Wincetego Kadłubka. Piszę o tem Długosz, powołując się na stare Roczniki: *est autem aliquorum Annalium veterum quae legi assertio, quod decimae infrascriptae per episcopum Vincentium capitulo cracoviensi incorporatae sunt, ita tamen quod candela inextinguibilis nocte ac die in altari (jest mowa o ołtarzu Wielkim) ardeat*¹⁾.

Jeżeli jednak ołtarz Wielki (I) był w apsydzie zachodniej, to cóż było we wschodniej? Możnaby sądzić że ołtarz drugiego tytułata tj. św. Wacława; tylko że nie ma śladu, aby św. Wacław miał kiedykolwiek w katedrze krakowskiej własny ołtarz. Gdyby go był miał w kościele romańskim, nie byłby go stracił w gotyckim; rozumiem przeto że w apsydzie wschodniej stał ołtarz innego tytułu, najpewniej ten sam jaki też w kościele gotyckim ustawiono na wschodnim krańcu tj. w kaplicy marjackiej — ołtarz Narodzenia N. M. Panny. Na rzecz tego to ołtarza, jak powiedziano w R. V, uczynił w roku 1302 i 1303 kanonik Raclaw nadanie: *hereditatem meam Kurdwanów — trado altario B. M. Virginis in ecclesia cracoviensi* (KK 106 i 107), co oczywiście nie było nową erekcją, lecz tylko przydatkiem do uposażenia.

Boki chóru wschodniego bywały w kościołach romańskich odgródzone od nawy środkowej pełnemi ścianami, a w ten sposób tworzyły się niby kaplice; i w takich to dwóch ubikacjach mniemam, że stały w katedrze romańskiej ołtarze dwóch św. Janów, Chrzciciela i Ewangelisty (III i IV). Są oba wymienione w rachunku dziesięcinnym za rok 1326, a więc jeszcze w kościele romańskim; w gotyckim przeniesiono je też na stronę wschodnią, do dwóch kaplic przy ambicie południowym Nr. 7 i 9.

Oprócz tych czterech, mamy w kościele romańskim wiadomości o ołtarzach: św. Katarzyny (V), wymienionym nietylko w Rachunku z roku 1326, ale i w akcie biskupa

¹⁾ LBNf. I, 174

Nankiera z roku 1325 (KK 138); św. Mateusza (VI), o którym mówiłem wyżej w R. XIII; św. Wojciecha (VII), spomnianym w akcie z roku 1271 (KK 68); św. Gerwazego i Protazego (VIII), erekcji książęcej trzynastego wieku, uczynionej na pamiątkę zwycięstwa nad Rusią, odniesionego na dniu tych Świętych (19. czerwca), o której jednak w piętnastym wieku już nie wiadano, czy to była fundacja Leszka Białego po zwycięstwie roku 1205, czy Bolesława Leszkowicza po 1266. Był dalej oltarz pod tytułem św. Tomasza Kantuaryj-



Fig. 55. Prośbę z wybawieniem W. oltarza katedry romańskiej.

skiego (IX), przeniesiony w kościele gotyckim do kaplicy Nr. 10, o którym mówiłem wyżej (R. XII), że jego erekcja w kościele romańskim zasługuje na uwagę ze względu na osobę fundatora. LBNf. nie umiał jej nazwać, i wymienił tylko wieś Dobronowice, pod Wieliczką, jako fundusz oltarza I, 213. Wiadomo jednak że w roku 1205 był o tę wieś proces między kapitułą, która miała na nią zapis testamentowy biskupa Pawła z Przemankowa † 1201, a synowcem biskupim, który jej nie chciał wydać KK 99. Wynika ztąd, że fundatorem oltarza był nie kto inny jak biskup Paweł, znany z historii głównie z tego, że był kilkakrotnie więziony przez Bolesława Wstydliwego i Leszka Czarnego, rzekomo jako «zdrajca». Jeżeli jednak przed śmiercią fundował oltarz na cześć arcy-

¹⁾ Thiemer: Monumenta I, Nr 358.

biskupa kantuaryjskiego, głośnego w średnich wiekach obrońcy swobód i majątków kościelnych, także więzionego, a w końcu umęczonego, to chyba dał dowód że nie czuł się winnym «zdrady», i że miał może inne powody do walki z książętami.

Wymienione tu ołtarze kościoła romańskiego, które potem przeniesiono w gotyckim na ambit i do kaplic w około chóru, musiały być i w starej katedrze rozmieszczone na części wschodniej. Natomiast przy zachodniej stały ołtarze kapliczne, które budowa gotycka przejęła żywcem: — św. Mikołaja (X) spomniany w Rachunkach roku 1326, św. Małgorzaty (XI), erygowany w roku 1271 w starym kapitularnym, i najstarszy ze wszystkich — św. Piotra (XII) w kaplicy Prandocińskiej; a wreszcie, ołtarz św. Florjana (XIII), ustawiony w roku 1184 «na środku kościoła» tj. na środkowym kwadracie nawy. Sam wybór tego miejsca dowodzi, że obie apsydy musiały już wtedy być zajęte pod inne ołtarze.

Zakrystja katedry romańskiej była niewątpliwie w nadole wieży północnej, przeciw kapitularnemu w południowej. Było ztąd najbliżej i najporęczniej do służby przy Wielkim ołtarzu, nie mówiąc już o tem, że i skarbiec zakrystyjny miał tu pewniejsze schowanie, między grubymi murami, jak właśnie wieżowe. O skarbcu jest wiadomość, że za rządów Kadłubka pogorzał od pioruna, i że przytem spaliła się skrzynia z kazułami, jako też inne ozdoby: hujus temporibus aerarium ecclesiae cracoviensis fulmine percussum est, et scrinium in quo casulae erant accenditur, et cappae praetiosiores et ornamenta comburuntur¹⁾. Co po tym ogniu ostało się w skarbcu z rzeczy dawniejszych, a co przybyło później nowego, to można wykombinować przez porównanie spomnianych wyżej spisów z r. 1101 i 1110 z późniejszymi Inwentarzami, które, choćby nawet z siedemnastego wieku, mają przecież mnóstwo wiadomości o przedmiotach niewątpliwie średniowiecznych. Tak np. Wizyta Trzebickiego spomina pod nagłówkiem «Cassulae ruthenici ritus» o trzech kazułach, z których przynajmniej jedna pochodziła niewątpliwie z trzynastego wieku. Nie była ruską, bo miała napisy łacińskie, ale tak ją wtedy nazwano, zapewne z powodu starożytniejszych wymiarów długości i szerokości, jakie w siedemnastym wieku widziano u nas już tylko w obrządku wschodnim. Opis (przetłomaczony) jest taki: «tkanina jedwabna, gęsta i lekka, barwy czerwonej, ozdobiona złotymi orłami wszędzie posianemi; na plecach jest obraz Matki Bożej z napisem: Salve sancta parens, Gabrieli que cito parens, Mater es ac parens, Integra labe carens; górą jest napis: Maria mater domini nostri Jesu Christi; zaś pod obrazem N. Panny są dwie osoby, wyhaftowane nicią złotą, z napisem takim: Dux Henricus dux Silesiae, Juditha ducissa» (I, 89). Łatwo domyśleć się, że ofiarodawcy to byli: Henryk III, książę wrocławski, wnuk św. Jadwigi, i jego żona Judyta, córka Konrada Mazowieckiego, czyli że kazuła była wykonaną i wyhaftowaną w latach 1246—1266.

Chowano jednak w tym skarbcu jeszcze inny przedmiot o wiele starszy i cenniejszy: «koronę i berło Chrobrego». Spomina o tem, jako o rzeczy powszechnie wia-

¹⁾ Katalog biskupów IV.

domej, autor Żywotu św. Stanisława, z pocieszeniem dla narodu polskiego, iżby nie tracił nadziei odzyskania zaszczytów królewskich: *ideo forte usque ad haec tempora omnia insignia regalia, coronam videlicet sceptrum et lanceam, in armario cracoviensis ecclesie, quae est urbs et sedes regia, adhuc servat recondita (Deus), usque dum ille veniat qui vocatus est a Deo tamquam David, cui haec sunt deposita (Vita Major II, 27)*. O prawdziwości faktu nie można wątpić; tylko że to nie była korona Chrobrego, którą Bezprym uwiózł do Niemiec, i utracił do cesarza Henryka III, lecz korona nowa, Bolesława Szczodrego, ta którą mu zabrał Herman, i złożył w skarbcu kościoła krakowskiego, nie umiawszy jej włożyć na swoją skroń.

ROZDZIAŁ XXVIII.

Historja budowy katedry gotyckiej; biskup Nankier zamierzył przybudować tylko nowy chór, i wydał plan; analogje czeskie z Pragi; zburzenie katedry romańskiej; czy było przy tem przenoszenie ciał? Fig. 56. pieczęć Nankiera.

Kościół romański pogorzał 9 września 1305: «gdy miasto paliło się przy kościele WW. Świętych, wiatr poniosł ogień na kościół katedralny i spalił go całkowicie» (Kalend. Kapit.), i temu to wypadkowi przypisała potem tradycja powód przedsięwzięcia nowej budowy w roku 1320. Powiązanie rzeczy jest nie prawdziwe, podobnie jak np. w tradycji kolońskiej, gdzie powodem nowej budowy miała być także katastrofa ogniowa roku 1248, gdy wiadomo, że o budowie myślano już w roku 1247¹⁾. Zupełne zniszczenie skutkiem pożaru mogło być tylko w budowlach drewnianych. W kościele romańskim na Wawelu zgorzał zapewne sufit pułapowy, mogły być uszkodzone okna, ławki, nasady ołtarzy itp., ale to wszystko dało się łatwiej naprawić, i wiadomo też że w tym samym kościele odbyła się jeszcze koronacja Łokietka 1320, ślub królewicza Kazimierza z Anną Gedyminówną 1325, a może i koronacja Kazimierza 1333, bo kościół gotycki jeszcze nie był poświęcony. Jakiż był zatem istotny powód podjęcia nowej budowy w roku 1320? Oto poprostu, stare mury romańskie waliły się, na Wawelu jak w tylu innych kościołach, gdzie trzeba je było okładać płaszczami ceglanymi²⁾. Katedry polskie głębszego średnio-wieczna nie były mocno budowane; z wyjątkiem kruszwickiej nie dotrwała żadna do naszych czasów, a inne wymagały wczesnie przebudowy; najrychlej poznańska i wrocławska,

¹⁾ Schmitz loc. cit. 15.

²⁾ Tak np. u Bożogrobców w Miechowie.

bo już w trzynastym wieku, 1212 i 1214; potem wrocławska i gnieźnieńska, 1349 i 1341; a najpóźniej, bo dopiero w szesnastym, plocka. O Poznaniu wiemy od naocznego świadka, że mury «pękały», i dlatego to biskup Bogufał II. kazał rozebrać chór, i począł stawiać nowy od fundamentów: *chorum et sanctuarium ecclesiae posnaniensis propter quasdam scissuras funditus fecit destru. et praecepit fieri novum fundamentum et ita opus consumari*¹⁾. Tak samo było w Gnieźnie, mury waliły się ze starości: *ecclesia gnesnensis propter sui antiquitatem parietibus ejus cadentibus reaedificari coepit*²⁾. I nie inaczej musiało też być w Krakowie, gdzie pożar chyba tylko dopełnił miary. Głównym powodem przebudowy była zatem — potrzeba. Ale tem tłumaczy się też, że budowa gotycka wypadła wogóle bardzo skromnie. Niebyło u nas takiego zbytku środków ekonomicznych, ani bujności w siłach artystycznych jak na Zachodzie, że stawiano kosztowne budowle, choćby i bez naglącej potrzeby. Nasze najwspanialsze katedry są biedne w porównaniu z niemieckimi, a nie dopiero francuskimi, gdzie nawy boczne dochodzą takiej wysokości jaką u nas mają środkowe. Jeżeli jednak kiedy, to właśnie koło roku 1320 były dostatki polskie wyczerpane kosztami wojny i procesu z Krzyżakami, i świeżym wydatkiem na koronację. Nie otrzymała też katedra od króla Łokietka żadnego daru ani aktu fundacyjnego na rzecz budowy, jak bywały w trzynastym wieku od księcia Bolesława Śląskiego na rzecz katedry wrocławskiej 1244, albo od księcia Przemysła II Wielkopolskiego dla Dominikanów we Wronkach 1279 i 1280³⁾; i dopiero później, za podniesieniem dochodów swoich i całego kraju, dorzucił król Kazimierz nieco funduszków na malowanie i złocenie sklepień, a głównie na ową wieżę północną, jedyną część budowy, która była obmyślona i wykonana sposobem ozdobniejszym. Cały ciężar fabryki spoczął przeto głównie na samem duchowieństwie; przedsięwzięcie było od początku dziełem odwagi biskupa Nankiera; on wziął wszystko na siebie — fundusze, a nawet i plan.

¹⁾ MPH. III, 19.

²⁾ Theiner: Monum. I, Nr. 587.

³⁾ Powołane tu akty, a zwłaszcza pierwszy, mają tyle zajmujących i nieocenionych szczegółów do historii sprawy budowniczey w Polsce, na które u nas jeszcze nie zwrócono uwagi, że przytoczę z nich spore ustępy.

I. 1244: Nos Boleslaus dux Silesiae et Poloniae — ad opus ecclesiae s. Johannis in Vratislavia hanc gratiam liberaliter fecimus, ut *stodolas* pro lateribus operandis in nostro fundo ponant ubicunque aptiorem locum invenerint, et ligna pro stodolis et aliis ad opus necessariis et pro coquendis lateribus de nostris *gayonibus* et silvis ubi magis commode invenerint libere accipiant. Lapididae, laterarii, caementarii et omnes alii mercenarii ubicunque ad idem opus laboraverint, a jurisdictione advocati vratislaviensis et aliorum nostrorum iudicium sint exempti et non teneantur coram aliquo iudice respondere nisi coram procuratore operis vel cui ipse delegaverit. Nostrum speciale camerarium ad hoc opus constituimus, qui omnia mandato procuratorum expleat sicut a Nobis mitteretur. Si vero aliquem pro culpa vel disciplina procuratores operis ad carcerem miserint quum placuerit, sine omni solutione de carcere dimittatur, exceptis duobus denariis *solniconum*. Fecimus insuper gratiam cum ecclesia supradicta, quod monetarii vratislavienses singulis septimanis de argento ecclesiae IV marcas fabricabunt secundum cursum monetae sine omni pretio, usque ad operis consumationem. Castellanus etiam vratislaviensis et ceteri nostri barones hanc gratiam eidem operi fecerunt, ut quicumque in eodem opere laboraverint a *stroza* sint immunes etc. Stenzel: Urkundenbuch des Bisthums Breslau Nr. 4; cztery wyrazy polskie w tekście aktu dowodzą niewątpliwie, że redaktorem był Polak.

II, 1280: ad opus ecclesiae et totius claustrii ac officinarum omnium de lapidibus seu lateribus

Nankier pochodził ze starożytnego rodu Kołdów, który pieczętował się znakiem okszy tj. siekiery, a był rozgałęziony w Mało-Polsce i na Śląsku ¹⁾. Najpospolitsze imiona w tym rodzie bywały: Nankier, Imram (Emmeram), i Paszko czyli Paweł. Biskup rodził się z linii śląskiej w księstwie opolskim, gdzie brat jego Paszko był sędzią, inny zaś Paszko, synowiec, kanonikiem wrocławskim.

W zawodzie duchownym spotkać Nankiera najprzód w roku 1308 archidjakiem sandomierskim, co znaczy, że przedtem musiał już być kanonikiem katedralnym krakowskim, a w dziesięć lat później — kanclerzem sieradzkim i rektorem krakowskiego kościoła parafjalnego Panny Marji ²⁾. W Krakowie, mieście podówczas przeważnie niemieckiem, była to parafia miejska główna, ale kolacji wtedy królewskiej, bo skutkiem buntu wójta Alberta (1311) miasto utraciło było prawo patronatu. Nadanie tej posady Nankierowi dowodzi z jednej strony, że musiał doskonale władać niemiecką, iżby w tym języku miewać kazania, a z drugiej, że Łokietek liczył na jego pomoc przeciw elementom buntowniczym, jakie jeszcze mogły być w mieście. W roku 1319 posunął się Nankier na dziekanję katedralną, co była w Krakowie pierwsza godność prałacka. Dochody dziekana, obliczone na 120 grzywien, były mniejsze aniżeli dochody rektora Panny Marji, które wynosiły 133 grzywien ³⁾; widoczna zatem że dziekanja miała być tylko przejściem do objęcia biskupstwa krakowskiego, na którym wtedy już dogorywał Jan Muskata, wieloletni wróg Łokietka i całego domu Piastów, osadzony na katedrze przed dwudziestu kilku laty przez Wacława Czeskiego. Jakoż, zaledwie umarł Muskata, w lutym roku 1320, czytamy już w marcu Nankiera Elektem krakowskim, a wkrótce potem biskupem ⁴⁾; i otóż zaraz, jakżeby już dawno nosił się z tą myślą, rozpoczął budowę kościoła. Jest o tem wiadomość w Kalendarzu kapitulnym, i co godną uwagi, przypisana pod dniem 20. stycznia do poprzedniej zapiski o koronacji Łokietka: Dux Vladislaus dictus Loketco coronatur in regem Poloniae in ecclesia cracoviensi per

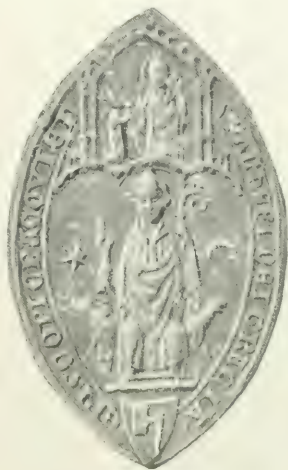

Fig. 50. Pieczęć Nankiera.

construendarum — przydał książę wieś na prawie niemieckiem lokowaną, ita quod totus census in triplici grano quam etiam argento cum omnibus utilitatibus et exactionibus — ad dicta opera convertantur. Damus etiam praefatis fratribus in loco ubi donum... pro orto, pro pomario, pro argilla fodienda, pro formandis lateribus aliisque ibi necessariis de terra quantum eis videbitur expedire. Ubicunque autem caementum inventum fuerit vel lapides hoc tempore vel futuro, ipsis fodere liceat et in domum suam deducere. In omnibus etiam sylvis nostris praedictis fratribus succidere ligna pro omnibus necessitatibus etc. Raczyński: Kodeks dyplom. Nr. 60.

¹⁾ Fig. 56 daje wizerunek jego pieczęci.

²⁾ KK 124; Theiner loc. cit. 228, 238.

³⁾ Tamże Nr. 358.

⁴⁾ Lites I, 56.

Janislaum archiepiscopus gnesnensem autoritate apostolica A. D. MCCCXX: eodem anno ecclesia cathedralis per episcopum Nankerum et capitulum incipit reaedificari. Zapisano widać umyślnie, że kościół budują sam tylko biskup i kapituła. Biskup miał wtedy dochodu, wedle własnych zeznań, 1350 grzywien¹⁾; zaś udział kapitały przy fabryce był oznaczony zdawna, w całym kościele katolickim, na jedną trzecią część tej sumy, której biskup dawałby dwie trzecie. Ile to jednak wynosiło, i jakie były koszta budowy, tego nie dojdziemy, bo nie przechowały się rachunki, i nie znamy ówczesnych cen²⁾. Nie wiemy też czy Nankier odwołał się do dobroczynności publicznej, i czy nie prosił papieża o bulle odpustowe budownicze, od papieży i arcybiskupów prawie całego świata, kiedy budowali przywrócony im kościół parafjalny Panny Marji. O czem jednak nie można wątpić, to że od Nankiera wyszła też cała dyspozycja budowy, i to nie tylko ogólna, ale i szczegółowa; jaka zaś była, można domyśleć się z porównania dwóch o tem wiadomości źródłowych, które są takie:

Przywiedziona co dopiero zapiska w Kalendarzu kapitulnym brzmi: ecclesia incipit reaedificari, co znaczy dosłownie: poczęto odbudowywać. Druga zaś zapiska, nie wiele późniejsza, w Katalogu biskupów krakowskich (V), donosi że biskup Nankier począł «rozszerzać» kościół krakowski: hic Nankerus ecclesiam majorem cracoviensem a fundamentis incipiens quadris lapidibus cum capitulo suo dilatare coepit, quam exopt illustrissimus rex Poloniae Casimirus consumatione facta testudinibus et picturis decoravit. Sens obu wiadomości jest oczywiście ten, że Nankier nie miał zamiaru stawiania całej nowej budowli, lecz myślał tylko o odbudowaniu i rozszerzeniu starego kościoła. Otóż najprostszy i w średnich wiekach pospolicie praktykowany sposób rozszerzenia budowli kościelnych był taki, że do starego kościoła przystawiano od wschodu nowy chór, zaczęm dawniejsza budowa tj. to co z niej zachowano przemieniało się w korpus nowego kościoła. Przykładów takiego rozszerzenia, raczej powiedzieć przyrostu kościołów od wschodu, jest mnóstwo. Tak właśnie budowano w trzynastym wieku przy katedrze poznańskiej i wrocławskiej; tak samo uczynił król Kaźmierz na Łysej Górze, gdzie także dobudował tylko chór, zaczęm stary kościół — *vetus ecclesia opere vetusto et graeco ex petra fabricata hodie habetur pro ejusdem ecclesiae corpore* (LBnf. III. 229); tak samo postąpiono jeszcze w piętnastym wieku w Krakowie przy kościele św. Anny, gdzie w roku 1428 zburzono stary chór «wąski i zbyt krótki», a wystawiono «większy i szerszy na wszystkie strony» (ibid. II 12), i tp., i tp. W jaki sposób wykonywano połączenie i przystosowanie nowych części już gotyckich, do starszych romańskich, tego nie wiemy, bo w namienionych tu kościo-

¹⁾ Theiner loc. cit.

²⁾ W roku 1356 dał Kaźmierz Wielki mieszczanom plockim 400 grzywien na opasanie miasta murem, do czego mieszczanie mieli jeszcze dołożyć 100. Mur miał być wysoki na 17 łokci, szeroki na $3\frac{1}{4}$, a od każdego »pręta« takiego muru mieli mieszczanie zapłacić majstrowi murarskiemu po 20 grzywien groszy (Kodeks dyplom. Mazowiecki Nr. 73). W pierwszej połowie piętnastego wieku zapisano w Nekrologu Dominikanów krakowskich: (23. marca) Catherina Białuszyna de Mielstyn castellani et capitanei cracoviensis Nicolai de Michałow uxor, quae chorum ecclesiae nostrae duabus vicibus testudinavit valore marcarum DC clypeum chori solenniter fieri fecit; ale nie wiedzieć, co tu kosztowało 600 grzywien.

łach przebudowano później i starsze. Ale gdzieindziej znamy przykłady takich budowli składanych, i później już nie przerabianych, jak np. kościół św. Bartłomieja w Kolinie czeskim, gdzie można widzieć, że w czternastym wieku przystawiono nowy chór bezpośrednio do starego korpusu, pomimo że ten korpus był prawie o połowę niższy ¹⁾. Dodam na tem miejscu, że w takich to właśnie kościołach składanej roboty znachodzi się najczęściej fenomen tak zwanego załamania osi, co łatwo zrozumieć jeżeli zważymy, jaki tam bywał proceder budowy. W tej części kościoła która miała być zachowana, odgrodzonej prowizorycznie, nie ustawała służba Boża; zaś dalej ku wschodowi, na terenie po części demolicyjnym, trzeba było zacząć od wytknięcia miejsca pod nowy Wielki Ołtarz. Zależało wszystko na tem, żeby oś nowego chóru złączyła się z osią starszej budowy; wiadomo jednak że to jest zadanie i dziś jeszcze nie łatwe; bywało więc, że oś «załamała się». Ale otóż na Wawelu zaszło to samo, jest oś załamana, i oczywiście nie z innego powodu. W starym kościele, po stronie zachodniej, odprawiało się nabożeństwo; Nankier ani myślał go burzyć, oprócz chyba samych krańców, bo chciał go tylko «rozszerzyć» przez dobudowę nowego chóru, który też założono w tej samej szerokości jaką miał stary kościół, aby się z nim połączył. I tem się też tłumaczy, że po stronie zachodniej przechowało się tyle remanentów romańskich: obie zrazu wieże, kaplica św. Piotra, kaplica św. Mikołaja, część murów zewnętrznych, i krypta św. Leonarda. I dopiero później, za czasów króla Kazimierza i biskupa Bodzanty, dwóch doskonałych gospodarzy, gdy i środków pieniężnych przybyło więcej, dopiero wtenczas postanowiono przebudować korpus i wystawić transept.

Tak należy rozumieć pierwotną dyspozycję budowy gotyckiej, oczywiście z woli Nankiera. Ale po nadto mniemam, że nie kto inny tylko on sam podał też plan tj. układ i rozkład nowej części kościoła; a mam tu na myśli te trzy główne cechy architektoniczne: że chór miał być wydłużony prostokątny, otoczony takimże ambitem o wzniesieniu bazylikalnem, i — z kaplicą Marjacką. To były niewątpliwie idee Nankierowskie, bo o takich szczegółach decydował zawsze zwierzchni pan budowy. Wykluczył zatem Nankier, na chórze — zamknięcie poligonalne, a na ambicie — wzniesienie halowe. Jest to rzecz o tyle zajmująca, że katedry polskie nieco później w czternastym wieku przebudowane, jak wrocławska i gnieźnieńska, otrzymały właśnie chóry poligonalne; a system halowy nowość wykonana w Polsce pierwszy raz przed 25-ciu laty w wrocławskiej kolegiacie św. Krzyża i w kościele klasztorным w Staniątkach pod Krakowem, była już u nas znana, i wkrótce powszechnie polubioną. W tym względzie można więc powiedzieć, że ideały budownicze Nankiera były już nieco przestarzałe. Przypomnijmy jednak z kąd się wzięły, i jak do nich doszedł Nankier.

Chór prostokątnie zamknięty, to poprostu kwadrat chórowy bez apsydy. Pojawił się najprzód u Cystersów, a potem, pomnożony o kilka kwadratów, w niektórych katedrach angielskich i niemieckich, a najpospoliej u Dominikanów. Ambit, to była pierwotnie kreacja architektów francuskich, jeszcze z końca jedynastego wieku, praktykowana

¹⁾ Opisał B. Gruber, w wiedeńskich Mitteilungen der k. k. Central-Commission VI.

zrazu w około chórów okrągłych, i z wieńcem kaplic, między którymi była zawsze Marjacka na osi. W Polsce zjawily się chóry prostokątne dopiero w trzynastym wieku, najprzód u Cystersów, a potem u Dominikanów, gdy Franciszkanie, i w tem odmienni od tamtych, pielęgnowali przeważnie zamknięcie chóru poligonalne. Dominikanie budowali też u nas pierwsi chóry wydłużone przez kilka kwadratów, gdy Cystersi przestawali na jednym; ale jakby dla zrównoważenia, wyrzucili ze swoich kościołów transept, u Cystersów zawsze wybitny. Ambitów w naszych kościołach klasztornych trzynastego wieku jeszcze nie było, więc też i kaplicy Marjackiej. Ale to wszystko razem: chór wydłużony prosty, z takimże ambitem, i z kaplicą Marjacką, a bez transeptu, to wszystko razem widział już Nankier w katedrze wrocławskiej, w nowej części wschodniej, przybudowanej 1244—1272, i nie można wątpić że ztamtąd przejął wzór.

Ale był w planie Nankierowskim jeszcze inny element, dla budowy kościoła niekorzystny — kaplice dokoła ambitu. Rozchodziły się na te drobiazgi fundusze, których można było użyć na wspanialszą postać nawy. Z wyjątkiem Marjackiej były też wszystkie pod względem architektonicznym zbędne, i tylko jedna, Nankierowska, była potrzebna jako razem zakrystja, bliżej Wielkiego ołtarza, przeniesionego w kościele gotyckim na stronę wschodnią. Ale był do tych rzeczy pociąg i upodobanie. Nie tylko biskupi, lecz i prałaci, co dostatniejsi, pragnęli mieć własne kaplice na groby; i sam Nankier, kiedy fundował kaplicę św. Małgorzaty, nie wątpić że myślał też razem o miejscu wiecznego spoczynku dla siebie. Nie przeczuwał że będzie przeniesiony na katedrę wrocławską (1326), gdzie po piętnastu latach dokona żywota (1341) wśród ciężkiej walki z niemczyzną, w obronie praw i łączności kościoła śląskiego z polskim.

Po Nankierze byli zwierzchnimi panami budowy jego następcy: Jan Grot i Bozanta, pod których zarządem urosła dopiero myśl wystawienia nowego korpusu z transeptem. W tym celu trzeba było jednak zburzyć do reszty katedrę romańską, aż do zachodniej apsydy, i otóż przy tem burzeniu wypadła sprawa o której tu spomnę, chociaż nie architektoniczna: należało coś uczynić z ciałami książąt i biskupów krakowskich, chowanych od półtrzecia wieku w katedrze romańskiej. Co uczyniono, tego właściwie nie wiemy. Gdzieindziej, w podobnym wypadku, przenoszono ciała ze starego kościoła do nowego, i zapisywano starannie gdzie je złożono. U nas nikt tego nie opisał, trzeba więc dochodzić przez analogje, a w tym celu przytoczę przykłady z krajów więcej piśmiennych, mianowicie z Pragi czeskiej. Analogja w tej sprawie da nam też miarę naszych stósuników kulturalnych w czternastym wieku.

Spomniałem na początku tej pracy, że w stolicy królestwa czeskiego rozpoczęto w roku 1344 budowę nowej katedry gotyckiej na miejscu romańskiej, i że przy katedrze był wtedy kustoszem Benesz z Weitmila, który spisywał cały proceder budowy. Przystawiano zrazu także tylko nowy chór, a wiadomo że korpus — jeszcze dotąd nie wykończony. Dla narodu czeskiego łączyła się ta budowa z faktem politycznym pierwszorzędnej wagi — z egzemplją kościoła czeskiego z pod zwierzchności arcybiskupów moguncckich, przez wyniesienie stolicy praskiej do godności metropolji. Rządził wtedy kościołem papież Klemens VI, rodem Francuz, poprzednio nauczyciel królewicza czeskiego

Karola Waclawa za jego lat chłopięcych, spędzonych na dworze paryskim u ciotki, królowej francuskiej. Aby dopomóc królowi czeskiemu, Janowi, w urzędzeniu metropolji, detronizował nawet arcybiskupa mogunckiego, stronnika schizmatycznego cesarza Ludwika VII, a opornego w sprawie czeskiej. Schodziły się tu naczelne sprawy świata katolickiego. W Pradze składano dopiero prowincję kościelną, włączono do niej dijecezę ołomuniecką, chciano także wrocławską, i o to była walka jeszcze z Nankierem: pro eo, quod coronae regni Bohemiae subjacere noluerunt — tak pisał Benesz o Nankierze i kapitule wrocławskiej. Były gwałty, padły klątwy, aż po śmierci Nankiera papież pogodził obie strony w taki sposób, że dijecezia wrocławska nie weszła w skład metropolji pragskiej, ale rozłąniła związek z gnieźnieńską. W roku 1344 przybyli wreszcie do Pragi posłowie papiescy z bullami i paljuszem dla nowego arcybiskupa Arnosta, i wtedy to, po solennem nabożeństwie, «wyszedłszy z kościoła, arcybiskup z królem Janem i z jego synami i z mnóstwem prałatów i panów zesłi na miejsce przygotowane gdzie był wykopany dół na położenie fundamentów pod nową budowę; weszli we czterech do dołu i założyli pierwszy kamień — a król Jan nadał zaraz dziesiątą część dochodów z kopalni srebra w Kutnej Horze na fabrykę kościoła na wieczne czasy». Do prowadzenia budowy powołano najprzód Macieja z Arrasu, francuza z Flandrji, a po siedmiu latach niemca ze Szwabji, Piotra Arlera z Gmunden. Nowa katedra miała być o pięciu nawach, z transeptem daleko wystającym, z wieżami i z wieńcem kaplic, na wzór najwspanialszych kościołów francuskich, a w rozmiarach katedry kolońskiej. Nie można ani równać tego co wtedy budowano w Pradze z tem co się robiło na Wawelu. Różnica była ta sama jak między pozycją państwową naszego Łokietka i Kaźmierza, obu na ciężkim dorobku, a potęgą czeskiego bogacza, najprzód Jana, a po nim Karola Waclawa, który był razem i cesarzem rzymskim Karolem IV. Wiadomo też że budowa kościoła pragskiego jest w historii gotycyzmu epoką. Ale spomniałem o tem dla tego, aby dać poznać jakie znaczenie mogą mieć nasze pomniki w ogólnych dziejach sztuki średniowiecznej, a także z powodu, że Benesz opisał szczegółowo w jaki to sposób przy postępującej demolicji kościoła romańskiego dokonano potem przeniesienia ciał dawniejszych królów czeskich. Było to już w roku 1373, a ponieważ translacja była właśnie obowiązkową funkcją kustosa, więc też sam Benesz przeniósł «z nakazu cesarza» ciała dawnych książąt i królów czeskich, jednych na chór nowego kościoła, a innych do kaplic w około ambitu, każdego do osobnego grobu, «i przy każdym jest blacha ołowiana z rzeźbionym napisem». W następnym zaś roku, 1374 «ja Benesz przeniósłem z polecenia arcybiskupa i kapituły ciała niżej wymienionych biskupów kościoła pragskiego z dawnych grobów, gdzie spoczywali dosyć niedbale, i pochowałem je na ambicie wschodnim, każdego w osobnem łożu kamiennem, włożywszy wewnątrz blachy ołowiane z napisami, i nakryłem wiekami marmurowymi z napisami na blachach spiżowych». W taki sposób przeniósł Benesz ciała dziewiętnastu biskupów; dziesięciu nie mógł odszukać, i wyznał przytem że i o owych dziewiętnastu nie miał pewności czyje były ciała, «ale spodziewam się że imiona ich są zapisane w księdze żywota, gdzie niechaj odpoczywają w pokoju, razem z tymi dziesięcioma

których odnaleźć nie zdołałem»¹⁾. Tak postąpiono w Pradze. A jakże u nas, w Krakowie, czy gdzieindziej w Polsce?

W szesnastym wieku, w Płocku, przebudował biskup Noskowski († 1567) katedrę romańską odrazu na renesansową, przyczem nie odbyło się bez burzenia starych grobów. Byli pochowani w kościele: Władysław Herman, Krzywousty, wielu książąt mazowieckich i biskupów płockich. O translacji ciał doniósł kanonik Wawrzyniec Merecz, świadek przebudowy kościoła († 1614), że biskup przeniósł i pochował je w sklepie grobowym przed wejściem do chóru, umyślnie zmurowanym: *quorum ossa in constructa ad hoc tumba in ascensu chori majoris Andreas Noscovius episcopus, quum parietes et tecta pavimentumque ejus reformasset, condidit*²⁾. W roku 1826 szukano znowuż za tem; «cały dzień kopano w różnych częściach kościoła, wieczorem odkryto pieczarę z muru sklepioną, w samym środku wnętrza do przebiturjum; w tej, po odkopaniu ziemi na półtora łokcia, widzieć się dała skrzynia z drzewa zbutwiałego, klamrami żelaznymi po bokach spojona — wyjęto z grobu pięć głów, reszty odzieży, galoników, i kości do trzydziestu sztuk». Tak opisuje świadek, Hipolit Gawarecki³⁾. Tabliczek z napisami, dowodów autentyczności, nie było.

W Gnieźnie przebudował katedrę romańską, na gotycką, arcybiskup Jarosław Skotnicki, poprzednio rektor krakowskiego kościoła miejskiego Panny Marji po Nan-kerze; a rozpoczął przebudowę w roku 1341. Jest tradycja, najprzód u Długosza, że w katedrze romańskiej spoczywało ciało Dobrówki († 977); jeżeli autentyczne, to było już raz przeniesione, w jedynastym wieku, z pierwotnej katedry drewnianej do kamiennej romańskiej. Otóż przy fabryce gotyckiej zbudowano na chórze, przed W. ołtarzem, zdawałoby się że umyślnie dla Dobrówki, osobny sklep ceglany, o którym jednak co wiemy to dopiero z notat Edwarda Raczyńskiego, bo w czternastym wieku nic o tem nie pisano. «W roku 1802 zagięła się — tak pisze Raczyński — w tem miejscu posadzka kościelna, a gdy ją odkryto dla docieczenia przyczyny, natrafiono na grób sklepiony, zawierający w sobie szkielet kobiety. Mniej na to w owym czasie zważano, włożono napowrót znalezione zwłoki w miejsce gdzie dotąd były, ganek pokryto belkami, na które marmurową położono posadzkę, i miejsce to oznaczono tylko małym krzyżykiem, wrytym na kamieniu posadzkowym. (Dopiero) dnia 15. kwietnia roku 1842 za przybyciem Marcina arcybiskupa, w przytomności kapituły metropolitalnej i innych licznie zebranych osób, otworzono wspomniany grobowiec. Po podniesieniu głazu krzyżykiem oznaczonego, oraz kilku innych jemu przyległych, wybrano gruz pod niemi na pół łokcia wysoko leżący, i odkryto deski na trzy cale grube, przykrywające murowany ganek do grobu prowadzący. Z tego murowanego ganku (długość ganku wynosi łokci trzy, szerokość łokci półtora), zstąpiono do istotnego grobowca sklepionego, który tymże co kościół sposobem jest murowany, i z takichże co on cegieł; część przecież tychże cegieł już była zupełnie zepsuta i w proch się za dotknięciem rozsypywała. Grobowe sklepienie, pięć łokci długie.

¹⁾ Chronicon Benessi de Weitmil: Scriptt. rer. boh. Pragae 1784 II, 420 sq.

²⁾ Gawarecki: Pisma histor. Płock 1824 str. 46 i nstp.

³⁾ Gawarecki: Groby królów polskich w Płocku, 1827; tekst podałem w skróceniu.

cztery łokcie szerokie i tyleż głębokie, zawierało w sobie trumnę drewnianą, dwa łokcie długą i na dwóch wielkich ceglach stojącą, ale tak spruchniałą, że bez nadwyrężenia jej boków nie można jej było z miejsca ruszyć, z którego to powodu na podłożonym płótnie wydobyć ją musiano. Odkryty ten sklep grobowy jest podług zeznania żyjących dotąd świadków, ten sam, który w roku 1802 odkopano. Trumna pierwiastkowo w tym grobie niegdyś złożona, stała na dwóch grubych szynach żelaznych, na ćwierć łokcia od ziemi w podłużne ściany wmurowanych; lecz gdy te, pomimo twardości kruszcu, przez rdzę zniszczone zostały, dwie owe cegły miejsce ich zastąpiły; dziś przecież trudno jest z pewnością wskazać czas, kiedy te cegły w miejscu skruszonych szyn żelaznych dano. Szacowne szczątki które w trumnie znaleziono, składają się z kości rąk, nóg, głowy i innych pomniejszych niewieściego szkieletu. Znajdywały się w trumnie prócz tego znaczne kawały materij jedwabnych w dwóch gatunkach, które podług wszelkiego podobieństwa składały śmiertelny ubiór pochowanej w tym grobie białogłowy. Jedna z tych materij, jedwabna koloru jasno orzechowego, taki ma wątek jak dzisiejsze grodnapple; była to zapewne suknia spodnia. Druga materja też jedwabna koloru ciemno orzechowego, we wzory tkana, taką ma miąższość i wątek jak bławatne suknie w kwiaty wyrabiane w fabrykach lionńskich; była to zapewne wierzchnia suknia. Sądząc po starożytnych szatach z grobów wydobywanych, które w wielu muzeach i zbiorach widzieliśmy, tego jesteśmy zdania, iż owe suknie były pierwiastkowo: pierwsza koloru lila albo różowego, druga szkarłatnego. Rzeczą jest dziwna, że szczątku śmiertelnej koszuli w tym grobie nie znaleźliśmy; natomiast wpadł nam pod rękę kawałek dość znaczny wążkiej przepaski, złotem przerabianej, którą pochowanej tu niewieście zapewne jakby dyadem na czoło dano. Wspomnieliśmy wyżej, że w najmocniejszym przekonaniu naszym dobyte te kości są zwłokami Dąbrówki żony Mieczysława I, zmarłej w roku 977. Świadectwo historyczne, że ta księżna w kościele gnieźnieńskim jest pogrzebaną, podanie ludu, że grób jej pod Wielkim ołtarzem się mieścił, tudzież położenie odkrytego sklepienia, odpowiadające owej tradycji, usprawiedliwiają rzeczne domniemania nasze». Tyle Raczyński. Tablicy z napisem widocznie i tutaj nie było. Utrzymywał potem ksiądz Polkowski, że była «tabliczka metalowa z napisem: Dombrówka żona Mieczysława», i że ówczesni «nie rozumiejąc ważności odkrycia, dozwolili zginać tej tabliczce»; ale nie przytoczył źródła tej wiadomości¹⁾.

Dopiero w trzecim miejscu, w krakowskim kościele Franciszkanów, znaleziono jedyną u nas tabliczkę z napisem²⁾— przy szczątkach św. Salomeji († 1268). Donosi o tem Nakielski: «której relikwje znaleziono za naszych czasów w roku 1630 w kościele krakowskim św. Franciszka, wraz z blachą ołowianą i napisem w tych słowach: ossa felicis memoriae dominae Salomeae a capite usque ad cingulum sunt ista A. D. MCCCXI levata primo lota et hic posita»²⁾. Tablicę sporządzono w roku 1311, widocznie z powodu zamierzonej wtedy beatyfikacji.

¹⁾ Raczyński: Wspomnienia Wielkopolski II, 357; Polkowski: Katedra gnieźnieńska, Gniezno 1874. str. 136.

²⁾ Miechovia.

Ale wreszcie, jakżeż postąpiono w czternastym wieku na Wawelu? Były tu pochowane ciała książąt: Bolesława Kędzierzawego, Kaźmierza Sprawiedliwego i Leszka Białego, zapewne także Heleny Kaźmierzowej i niejednego z małoletnich; mogły też być ciała syna i żony Bolesława Szczodrego, przeniesione z katedry drewnianej, a tem pewniej ciało Judyty, matki Krzywoustego, głównej dobrodziejki i prawie fundatorki kapituły katedralnej, zmarłej w roku 1086. Oprócz tego zaś były groby biskupów krakowskich, o których wiemy że smutnej pamięci Jan Muskata otwierał je i przerzucał, szukając za pieniędzmi; tak bo zeznał w procesie wytoczonym Muskacie w roku 1306 pierwszy świadek, Herbord dziekan sandomierski¹⁾. Cóż więc uczyniono z temi ciałami podczas burzenia kościoła romańskiego? Kustoszami katedralnymi byli wtedy po kolei: magister Marcin, po nim Jakób, wreszcie Mikołaj, a przy nich znamy jeszcze jednego, który z urzędu miał się zajmować grzebaniem ciał: dominus Laurentius vicecustos nec non tumbarius (KK 134). Znamy ich z imienia, ale nie ma po nich żadnego pisma; prawdopodobnie ani dotknęli pióra. Dopiero więc Długosz, spominając o burzeniu starego kościoła pod Nankierem, podał wiadomość — ale najsmutniejszą, że wtedy wiele grobów niszczało: hinc quoque subsecutum est ut multa insignia sepulchra principum et pontificum nova aedificatione superveniente obruta perierint²⁾. Można być pewnym że Długosz rozpytywał się i szukał za nimi, i już nie znalazł żadnego. A jednak trudno uwierzyć takiej niedbałości za czasów i pod okiem króla Kaźmierza, który nie mógł nie dbać o swego prapradziada i imiennika, Sprawiedliwego, a którego zmysł konserwatorski poznaliśmy wyżej. Przypuszczam zatem, że jeżeli o przeniesieniu ciał księżęcych nie ma żadnej wiadomości, to może i dlatego, że ich nie ruszono; a przynajmniej nie wszystkie. W kościołach średniowiecznych najcenniejsze miejsca do chowania były te: albo na chórze przed Wielkim ołtarzem, albo retro altare tj. w apsydzie za ołtarzem. Ale otóż w starym kościele na Wawelu były te miejsca, jedno i drugie po nad kryptą, a podczas fabryki gotyckiej nie burzono tej części kościoła — oprócz, co prawda, wpuszczania fundamentów pod filary — i tylko nakrywano ją, wtedy i nieraz jeszcze później, nową posadzką. Nie byłoby zatem potrzeby wynoszenia ciał. I czyżby nie leżały tam aż dotąd, może w zagubach między arkadami krypty?

¹⁾ Abraham: Sprawa Muskaty.

²⁾ Opera I, 409.

ROZDZIAŁ XXIX.

Opis architektoniczny kościoła gotyckiego; wymiary i proporcje; były obliczone na stopę paryską; materiał budowlany; konstrukcja sklepień tak zwana »krakowska«; nie urodziła się przy budowie katedry, lecz wcześniej, przy kościele Panny Marji i Dominikańskim; szczegóły architektoniczne; kto byli architekci kościoła? — Fig. 57. Facjata kościoła. Fig. 58. Przekrój poprzeczny nawy bocznej południowej. Fig. 59. Przekrój poziomy filaru w korpusie. Fig. 60. Przekrój poziomy filaru na chórze. Fig. 61. Profile cokołów filarowych. Fig. 62. Żebro trzeciej trawej korpusu. Fig. 63. Figury drewniane na filarach: św. Hieronim. Fig. 64. Okno cyrkulowe na facjacie. Fig. 65. Ściana szczytowa wschodnia. Fig. 66. Fragment balustrady z rynną.



Przysięgam wreszcie do opisu architektury kościoła gotyckiego, a idąc za porządkiem budowy zaczę od wymiarów tj. od wykazania ich racji.

Rzut poziomy chóru, zakreślony przez 5×2 filarów, składa się z czterech prostokątów, których długość i szerokość, zmierzona przez środek filarów tj. tam gdzie przy zakładaniu budowy zatykano w ziemię żerdzie, wynosi przeciętnie 5·85 i 9·75 m. Cyfry 5·85 i 9·75, podzielone przez 195, dają 3 i 5; i to jest stosunek długości prostokątów do ich szerokości. Essenwein brał go mylnie, na oko, 2: 3. Wynika ztąd razem, że dzielnik, 195 (centymetrów), to była ta miara, którą architekt wziął pięć razy na szerokość, a trzy razy na długość prostokątów. Warto więc poszukać za tem, jakim ówczesnym miarom odpowiadała dymensja 1·95 m.

Nasuwa się przedewszystkiem redukcja na dawną stopę krakowską = 0·288 m. Czy ta stopa — albo co na jedno wyjdzie, dwustopowy łokieć (cubitus, ulna) w źródłach wcześniej i częściej spominany — była już znaną i używaną w Krakowie w czternastym wieku, na to nie mamy dowodu. Ponieważ jednak była identyczną z wrocławską i akwizgrańską, i prawie identyczną¹⁾ z kolońską i lubecką (0·289)¹⁾, a nie można wątpić że ta identyczność sięgała w głębokie średniowiecze, więc zdawałoby się iż można przypuścić że architekt roku 1320 mierzył właśnie stopą krakowską, rozumie się, jeżeli redukcja wyda liczbę całą, bez reszty. Tymczasem, jeżeli podzielimy 1·95 przez 0·288 m., otrzymamy iloraz 7, i resztę 222 (milimetrów), co jest reszta zbyt znaczna, aby ją można pominąć, albo położyć na karb niedokładnego wykonania. Widoczna zatem że stopa krakowska nie była tą miarą, którą architekt miał w ręku. Probując stopy większej, np. reńskiej = 0·313 m., otrzymalibyśmy iloraz 6, i resztę już mniejszą, bo tylko 0·072. Ale dopiero redukując na stopę jeszcze większą, mianowicie na paryską królewską (pied du roi) = 0·3248, co zwyczajnie liczy się 0·325, znajdziemy wreszcie czego szukamy, iloraz okrągły 6 bez reszty. To była więc niewątpliwie ta miara której używał architekt krakowski w r. 1320. Jak do niej doszedł, i skąd ją miał, próżno o to pytać, skoro nie wiemy kto to

¹⁾ Mothes: *Illustrirtes Bau-Lexicon* s. v. Maasz.

był. Że jednak domysł co do stopy paryskiej jest słuszny, tego dowodem najprzód to, że wymiary metryczne prostokątów chórowych, 585 i 975, dają w tej redukcji cyfry okrągłe i symetryczne, 18 i 30; a następnie, że i w kilkunastu innych wymiarach, zwłaszcza pionowych, redukcja na stopę paryską wyda cały system cyfer okrągłych i symetrycznych, co czytelnik obaczy na dołączonej poniżej tablicy. Trzeba też dodać, że wymiar 1'95 m. czyli 6 stóp, to była w rachubie paryskiej osobna miara większa, tak zwana toaza (toise), i tę właśnie wzięto przy wytknięciu prostokątów chórowych trzy razy na długość, a pięć razy na szerokość.

Wiadomo że w średniowiecznym budownictwie kościelnem szerokość chóru, wzięta przez środek filarów, była miarą główną, niby wielkim Łokciem, z którego architekci wyznaczali i rozliczali inne wymiary, od największych do najmniejszych. I dziś jeszcze służy ten łokieć badaczom za klucz do wyrozumienia proporcji. Przy budowie katedry kolońskiej — żeby zacytować przykład wybitny — postanowiono szerokość chóru na 50 stóp rzymskich, i to jest też łokieć zasadniczy całej budowli. Połowa łokcia (25') dała długość prostokątów nawy środkowej i szerokość naw bocznych; dwa łokcie (100') to szerokość transeptu o trzech nawach; trzy łokcie (150') to długość transeptu; a wreszcie dziewięć łokci (450') to całkowita długość kościoła. O innych wymiarach, drobniejszych od łokcia, już tu nie spominam. Należy jednak wiedzieć, że tak ścisła i wszechstronnie przeprowadzona jedność wymiarów spotyka się tylko w budowlach wzorowych, bo jest też mnóstwo kościołów, które czy to od założenia, czy skutkiem późniejszych transformacji, albo nie mają wcale proporcji, albo mają tylko częściową. W budowie katedry krakowskiej można stwierdzić proporcję w 28 pomiarach, co wykaże przyłączona tablica, do której zebrałem wogóle 34 pozycyi. Uprzedzam jednak, że proporcje są w katedrze tylko tam gdzie budowano rzecz nowa, bez względu na remanenty romańskie, a zatem tylko na chórze; bo w korpusie, nie mówiąc już o transepcie, wymiary, zwłaszcza poziome, są jakieś inne, a co gorsza, za każdym przesłem różne, których ani na stopę paryską zredukować, ani między nimi proporcji wyszukać nie można. Ostrzegam też, że do wymiarów pionowych (Nr. 12—13, 16—19, 22—23) doliczyłem po 20 cm., a to dlatego, ponieważ tyle właśnie utraciły w siedemnastym wieku, kiedy w całym kościele podniesiono posadzkę (R. VIII). Gdzie nie podano redukcji na stopy paryskie (np. pozycja 4, itd.), znaczy to, że reszta okazała się taka wielka, iż redukcja byłaby już podejrzana. Są to właśnie wymiary bez proporcji. (Pewną ilość wymiarów musiałem zdjąć, niestety, tylko z planów).



Fig. 57. Facjata ko-ciola.

Przedmiot	mierzy	metrów	których	czyli stóp paryskich	toż	Łokcia
1. Szer. nawy chórow. przez środki filarów		9'75	9'75	30	5	1
2. Odległość filarów przez środki . . .		5'85	5'85	18	3	⁶ / ₁₀
3. Szerokość ambitu wschodniego . . .		5'80	5'85	18	3	⁶ / ₁₀
4. « « południowego od ściany do środka filarów		5'72				
5. toż — od ściany do krawędzi filaru		5'10				
6. toż — od ściany do krawędzi przypory		4'55	4'55	14	2 ¹ / ₂	
7. Szerokość chóru z ambitami		21'20				
8. Długość chóru		23'40	23'40	72	12	2 ¹ / ₁₀
9. toż — z ambitem		29'20	29'25	90	15	3
10. toż — z ambitem i z kaplicą Marjacką		39'40	39'00	120	20	4
11. Szerokość kaplicy Nankierowskiej . . .		3'93	3'90	12	2	¹ / ₁₀
12. Wys. otworów arkadowych w chórze		7'60	7'80	24	4	⁷ / ₁₀
13. Łuki arkadowe rodzą się na wysok.		3'80	3'90	12	2	¹ / ₁₀
14. Napięcie arkady		4'50	4'55	14	2 ¹ / ₂	
15. Strzał arkady		3'80	3'90	12	2	¹ / ₁₀
16. Wysokość zawieszenia kroksztynów pod pawazę na chórze		4'60	4'875	15	2 ¹ / ₂	⁵ / ₁₀
17. Wysokość zawieszenia gzymsu po nad arkadami		8'70	8'775	27	4 ¹ / ₂	⁹ / ₁₀
18. Wysokość nawy chórowej.		19'50	19'50	60	10	2
19. Jej sklepienie rodzi się na wysokości		14'60	14'625	45	7 ¹ / ₂	1 ⁵ / ₁₀
20. na rozpiętość		8'65	8'775	27	4 ¹ / ₂	⁹ / ₁₀
21. na strzałę		4'90	4'875	15	2 ¹ / ₂	⁵ / ₁₀
22. Wysokość naw bocznych w korpusie		7'90	7'80	24	4	⁸ / ₁₀
23. « otworów arkadowych		6'97	6'825	21	3 ¹ / ₂	⁷ / ₁₀
24. « zewnątrz. otworów okien		4'85	4'875	15	2 ¹ / ₂	⁵ / ₁₀
25. Długość filarów		1'84				

Przedmiot	mierzy	metrow	których	czym stop paryskich	toż	Łokcia
26. Szerokość filarów		1'15				
27. Bok filarów przypor. (prawie kwadr.)		0'60				
28. Szerokość filaru i przypory		1'75				
29. Przeciętna grubość muru zewnątrz.						
0'90—1'05	0'975	0'975	3	1/2	1/10	
w kaplicy Marjackiej:						
30. długość	9'70	9'75	30	5	1	
31. Szerokość chóru	7'50					
32. « korpusu	10'65					
33. Wysokość	7'80	7'80	24	4	2/10	
34. Wysokość zawieszenia kroksztynów pod żebra sklepienne	3'85	3'90	12	2	1/10	

Tablica wykazuje i stwierdza przedewszystkiem proporcję wymiarów pionowych. Nawa środkowa mierzy na wysokość dokładnie 2 Łokcie (katedry w Kolonji, w Amiens, w Rheims mają wysokości po 3 Łokcie); zaś inne jej wymiary, pionowe, odpowiadają także całkowitym częściom Łokcia. Co przytem charakterystyczne, to mała wysokość, raczej powiedzieć niżkość naw bocznych; nie dochodzą nawet całego Łokcia, bo mierzą tylko $\frac{8}{10}$. W wymiarach poziomych podłużnych, czy samego chóru, czy też z ambitem wschodnim i z kaplicą Marjacką, jest także proporcja, co ponownie dowodzi że budowa kaplicy należała do pierwotnego planu. A co tu znowuż charakterystyczne, to znaczniejsza odległość filarów, czyli długość prostokątów chórowych w stosunku do ich szerokości. W Kolonji jest ten stosunek 1: 2, na Wawelu 3: 5, zaś w innych kościołach krakowskich czternastego wieku: u Dominikanów 2: 3, u Panny Marji 3: 4. Znaczy to, że przy budowie tych kościołów długość prostokątów coraz to rosła. Licząc szerokość = 60, wypadnie że długość mierzy w Kolonji 30, na Wawelu 36, u Dominikanów 40, u Panny Marji 45.

Te otóż wymiary, długościowe, są wszystkie proporcjonalne. Ale natomiast w wymiarach szerokości, czy to naw bocznych, czy kaplicy Marjackiej, nie znajdziemy już ani proporcji, ani nawet stopy paryskiej; a tak samo też w przekrojach filarów, głównych czy przypornych. Dlaczego te wymiary, a mianowicie szerokość naw bocznych uchyliła się od posłuszeństwa Łokciowi, można się po części domyślać, że to się stało z powodu odrębnej konstrukcji sklepień, właściwej budowie pięciu kościołów krakowskich czternastego wieku, a między nimi i katedralnego. Rzecz jest taka. Wiadomo, i powiem o tem obszerniej

zaraz niżej, że w tych kościołach sklepienie nawy środkowej opiera się, nie jak gdzieś indziej, na łukach przypornych, ale na przypornych filarach, przystawionych, które stojąc oczywiście na polu naw bocznych, musiały je też o tyle poszerzyć. We wzorowych budowlach wcześniejszego gotyku miały nawy boczne jeszcze zawsze połowę szerokości nawy środkowej, tak samo jak w romańszczyźnie. Wedle tej reguły powinnyby mieć na Wawelu, licząc od środka filarów, po 15 stóp paryskich czyli 4·87 m.; mają jednak nie równie więcej, bo liczą 5·72 m. I nie jest to wymiar ten sam co długość prostokątów chórowych tj. 18 stóp paryskich, bo do tego braknie 13 cm.; jest to już zatem coś innego, a co gorsza, jest cyfra na stopę paryską niewymierna. Na samo światło przypada z tego 4·55 m., co odpowiadałoby dokładnie 14 stopom paryskim; tylko że znowuż czternastka nie godzi z całym systemem innych cyfer naszego Łokcia, które są wszystkie podzielne przez 3. Ale jakież był powód tego nieładu, skoro we wszystkich innych wymiarach widać że architekt przestrzegał proporcji? Oto jak mniemam powód był ten, że między nawę środkową a boczną wcisnął się w pośrodek, właśnie skutkiem odrębnej konstrukcji sklepiennej, element obcy tj. szerokość filarów przypornych, i takąż głębokość arkad łączących te filary między sobą. Ale nie dość; bo i sameż filary, i to nie tylko przyporne ale i główne, nie liczą się na stopę paryską, lecz na jakąś inną. Filary główne mają długość i szerokość 183 i 115 cm., zaś bok filarów przypornych, prawie kwadratowych, mierzy 60 cm. Otóż długości filarów głównych braknie 11 cm. do całej toazy czyli do 6-ciu, a bokom filarów przypornych braknie 5 cm. do 2-ch stóp paryskich. Między długością a szerokością filarów głównych jest proporcja dokładna 8 : 5; tylko że jednostką tej proporcji już nie jest stopa paryska 0·325, lecz jakaś inna, o wiele mniejsza, 0·230 m. Jakież to jednak wymiar? Nie trudno wyszukać, że to jest średniowieczna stopa miejska brunświcka i hanowerska¹⁾. Ale z kąd się wzięła na Wawelu, i dlaczego obok paryskiej użyto innej do budowy filarów, to już zagadka, której nie umiem wytlómaczyć. Tyle o wymiarach i proporcjach.

Na przestrzeni w taki sposób rozmiarzonej stawiano teraz kościół — z podwójnego materiału, kamiennego i ceglanego. Pomysł użycia podwójnego wtku był już w Krakowie znany, ale jeszcze nie wyrobiony artystycznie. Co było w Krakowie najstarszego, katedra romańska i cztery kościoły miejskie: św. Andrzeja, św. Wojciecha, św. Jana i św. Michała na Skalce, budowle jedynastego i dwunastego wieku, to miało mury z drobnych kostek, układanych w warstwy nie równej wysokości, albo²⁾ i z kamienia dzikiego bez szychtowania, a tylko z kostkami po węglach. Regularne i większe ciosy wprowadzili do Polski dopiero Cystersi w trzynastym wieku, a w Krakowie pierwsza taka budowa to była kolegiata św. Florjana, konsekrowana 1216, którą Długosz nazwał: pulchro et sumptuoso opere aedificata (LBnf.). Cegła pojawiła się w Małopolsce dopiero od połowy trzynastego wieku, najprzód u Dominikanów w Sandomierzu, a potem, o czym mówiłem w R. XXIII, w dobudowach kaplicznych katedry romańskiej, mianowicie w kaplicy Prandocińskiej. Ale w tym samym czasie próbowano już kombinacji kamienia z cegłą;

¹⁾ Mothes loc. cit.

w Małopolsce najprzód w kościołach klasztornych: u Franciszkanów w Krakowie, u Kларыsek w Zawichoście, u Norbertanek na Zwierzyńcu pod Krakowem, a podobno najwcześniej u Cystersów w Mogile, których kościół, konsekrowany 1266, budowano już w roku 1253, jak świadczy bulla odpustowa «pro fabrica»¹⁾. System dwuwątkowy polegał w zasadzie na tem, że do części konstrukcyjnych, czyli tak zwanych formowanych i profilowanych brano kamień tj. ciosy, zaś cegłę do powierzchni płaskich i do wypełnienia ścian. W obrębie tej ogólnej zasady bywały jednak różnice, w miarę więcej lub mniej obfitego użycia jednego czy drugiego materiału. I tak np. w Mogile pokazało się, że nawet filary, potynkowane, są ceglane, a tylko bazy, kapitele i żebra kamienne. Pięć kościołów krakowskich czternastego wieku, do których zalicza się też katedralny, są wszystkie dwuwątkowe; ale gdy w czterech miejskich jest taka przewaga cegły, że Długosz mógł słusznie mówić o nich jako o ceglanych (cocto latere aedificate — LBnf), to przy budowie katedry była znowuż cegła materiałem nie powiem pomocniczym, ale — drugorzędnym. Bo wyliczmy po szczególe, co tu jest kamiennego, a co ceglanego. Otóż ciosowe są: 1) filary, główne i przyporne, 2) cały aparat sklepienny tj. żebra, pawężę i kroksztyny, 3) arkady podłużne i poprzeczne, 4) gzymsy wewnętrzne i zewnętrzne, 5) cokuł, 6) oprawy otworów wejściowych i okiennych, 7) mury zewnętrzne, lubo nie całe, i wreszcie 8) ozdoby dekoracyjne, pomiarki i t. d. Trzeba dodać, że kamień nie wszędzie jednaki. Na chórze jest piaskowiec; w transepcie i w trzeciej trawej korpusu jest wapień dobroci średniej; a najlepszy (wedle oceny prof. Odrzywolskiego) w dwóch pierwszych trawejach korpusu i na facjacie. Różnica materiału odpowiada widocznie trzem okresom budowy, o których mówiłem przy analizie historycznej. Tyle jest kamienia. Cegły zaś użyto głównie: 1) do murów magistralnych, ale różnym sposobem. Na ścianach wewnętrznych pojawia się cegła zaraz po nad arkadami, ale tylko aż do gzymsu (fig. 13), gdyż powyżej jest nakryta okładką ciosową. Jest taki układ jednakże tylko na chórze i w transepcie, bo w korpusie są ściany całe ciosowe. Tak wewnątrz; zaś na zewnątrz występuje cegła w murach magistralnych na lico, ale tylko pod dachami naw bocznych, gdyż po nad dachami jest lico kamienne; jest tu więc cegła jakżeby coś podlejszego, co chciano zasłonić. Taką samą jest rola cegły, 2) w murze szczytowym zachodnim, wewnątrz ceglany, ale okrytym z obu stron ciosami. Natomiast pokazują się cegła jawnie, 3) na frontonie wschodnim, i 4) na ścianach szczytowych i bocznych obu ramion transeptu. Co godne uwagi, że ceglane są też 5) części filarów przypornych, o ile wznoszą się pod dachami naw bocznych, i wreszcie 6) górne części niby nakładki filarów przypornych zewnętrznych tj. międzykaplicznych. Rozumie się też samo przez się, że 7) poły sklepienne musiały być ceglane.

Pod względem techniki murarskiej, nadmieniam co dostrzegł prof. Odrzywolski, że mury zewnętrzne ambitu są nasypowe tj. mają tylko ściany ciosowe, a wewnątrz jest wy-

¹⁾ MPH VI 439; Kodeks dyplom, Mogiński Nr. 26. Nie trzeba przypominać, że jeżeli teraz znamy te szczegóły, i możemy o nich rozprawiać, to jedynie dzięki pracom Łuszekiewicza.

pełnione kamieniem dzikim, zalany zaprawą wapienną. Można by zatem przypuścić, i nie byłoby nic dziwnego gdyby się kiedy okazało, że i filary są nasypowe i zalane, jak się to już wykryło w krakowskim kościele Dominikanów, po katastrofie ogniowej roku 1850.

Wiązanie cegieł jest w całym kościele jednakie, tak zwane krakowskie t. j. na przemian wozówka i główka. Na ścianach chóru po nad arkadami odsłoniła się teraz z pod tynku robota deseniowa, (jak obacz na fig. 13). Głowy czarne, mocniej wypalone, mieniają się z wozami jasno czerwonymi, i tworzą w połączeniu z białymi arkadami lico trójbarwne, wcale piękne, co już świadczy o artystycznym wyszkoleniu różnicy wątków.

Jaki był powód przybrania cegły do budowy kamiennej — nie sądzę aby tu grały względy oszczędności, bo kamienia było podostatkiem, zaraz po drugiej stronie Wisły. Góry Krzemionek, a szczególnie Lasocina, dostarczały przez wieki, i dziś jeszcze, materiału kamiennego na potrzeby Krakowa. W czternastym wieku były tam liczne łomy, własne klasztoru Zwierzynieckiego i mieszczan krakowskich i kaźmierskich, a także królewskie, do których nie wątpić że fabryka katedralna miała wolny dostęp ¹⁾. Nie rozchodziło się więc o wydatek; i raczej, oprócz wygody z podatniejszej cegły, był też powód konstrukcyjny. Użyto cegły do murów magistralnych i szczytowych widocznie dlatego, aby ich nie obciążać kamieniem po nad arkadami i otworami wejściowymi. Co prawda, spotykamy cegłę i tam, gdzie większe obciążenie byłoby się właśnie przydało, jak np. na filarach przypornych. Ale jest przy tem jeszcze inna kwestja. Twierdzono mylnie, że tak zwana krakowska konstrukcja sklepienna — o której spomniałem już wyżej, a po-wiem obszerniej zaraz niżej — urodziła się na Wawelu, i że właśnie dla niej t. j. dla wykonania konstrukcji przybrano do kamienia cegłę. Otóż, na Wawelu nie może być o tem mowy, bo cały szkielet sklepienny jest kamienny, z wyjątkiem tylko owych ceglanych części filarów przypornych pod dachami. Ale inna rzecz, czy ta konstrukcja nie urodziła się w innym kościele krakowskim, także dwuwątkowym, ale więcej ceglany niż kamiennym, i czy nie ztąd dopiero przeszła na Wawel, jako proste naśladownictwo? Na to pytanie, kardynalne, odpowiem już teraz w związku z rozbiorem całej sprawy konstrukcyjnej.

Na krakowską konstrukcję sklepienną zwrócił uwagę pierwszy Essenwein, a objaśnił ją bliżej Łuszczkiewicz w dwóch rozprawach, gdzie opisywał zasadę konstrukcji, oznaczył jej genezę w katedrze na Wawelu, dalszy rozwój w czterech kościołach krakowskich,

¹⁾ LBNf. III 70; 1375 lapifractura in monte Lassotino; 1388 fovea lapidea in monte Lassotino — Kodeks dyplom. M. Krakowa Nr. 46 i 65. Z tych to »gór« brano w szesnastym wieku »stofale, stopy i orcle« na budowę Dzwonnicy, jak świadczą Rachunki Fabryki z roku 1515: pro lapidibus excisis de Monte Cazimiriensi Bartholomaeo Kalicza civi de Cazimiria pro duobus sthofali lapidibus elaboratis per eundem pro fundamento campanilis —; eidem Bartholomaeo pro L. orcslye alias lapidibus magnis —; Paulo magistro Montium consulum Cazimiriensium pro elaboratione duorum et medii stochy lapidum minorum.

i rozkwit estetyczny w katedrze gnieźnieńskiej¹. Z całej sprawy podam tylko to, co dotyczy katedry krakowskiej; rzecz jest taka:

Wiadomo że w kościołach bazylikowych sklepienie nawy środkowej, ciężąc na filarach głównych, rozpiera je też na boki. Aby więc wzmocnić ich oporność, wymyślono w architekturze zachodniej konstrukcję łuków, przerzuconych od filarów zewnętrznych po nad dachami naw bocznych w górę do filarów nawy środkowej, a przypartych do nich w tych punktach gdzie właśnie potrzebują podpory. Ale w pięciu bazylikach krakowskich, zamiast łuków, przystawiano do filarów głównych pomniejszych filary przyporne, raczej powiedzieć podporne (dawniej mówiono szkarpy), właśnie tak jakżeby to były kościoły o jednej tylko nawie. Jak to wykonano w katedrze, to widać na fig. 58 i 59, z których pierwsza przedstawia przekrój pionowy nawy bocznej południowej, wzięty przez środek drugiego przęsła korpusu, a druga — przekrój poziomy złączonych filarów, głównego i przypornego; na fig. 58 odznaczono też watek ceglany środkowej części filara przypornego, tudzież i łuku, o którym zkaż się tu wziął, powiem niżej. Otóż filar przyporny — Essenwein nazwał go słusznie «ein vierseitiges Pfeilerstück» — ma plan kwadratowy, którego bok (60 cm.) mierzy prawie trzecią część długości filaru głównego (184 cm.), i przypiera też do jego trzeciej części środkowej. Jakie tam jest między nimi wiązanie wewnętrzne murowe, tego nie można dojrzeć. Wznoszą się więc razem w górę, a gdzie między filarami głównymi rozpinają się arkady międzynawowe profilowane, tam łączą się też filary przyporne, po za nimi, arkadami z płaskich gurtów. Są tu zatem po dwie arkady złączone w jedną, co oczywiście przyczynia tej konstrukcji siły opornej. Po nad arkadą gurtową, a raczej od wysokości jej klucza, zwężają się filary przyporne z 60 do 44 cm., rosną w górę aż blisko pod gzyms okapowy, bez ustępów, i kończą się prostą szmigią, nakryte blachą. Taka jest otóż ta konstrukcja, w gruncie rzeczy wcale prosta. (Dodam na tem miejscu, że gdy samo połączenie filaru głównego z przypornym tworzy już pewnego rodzaju konglomerat, to w katedrze znajdują się jeszcze kombinacje złożone z dwóch, a nawet półtrzecia takich konglomeratów. Są to mianowicie cztery filary transeptu, i dwa filary narożne chóru, których przekroje obacz na planie fig. 4. Obmyślenie filarów transeptu, szczególnie skombinowanych, było, jak już powiedziano w Rozdziale II, zadaniem wcale trudnem z powodu nieregularnego planu tej części kościoła. Wykonano to jednak wcale zręcznie. Ale nieładny, a nawet niedołyżny był sposób wykonania filarów chórowych narożnych. Są to w rzeczy samej kombinacje złożone każda z czterech filarów tj. dwóch głównych, zestawionych w poprzek, i dwóch przypornych, przystawionych od strony ambitu. Ale na ambicje, jak żeby nie wiedziano co począć z przestrzenią narożną między przyporami, założono ją murem o ścianach gładkich, nic nie mówiących, które zamazały konstrukcję, zamiast ją uwydatnić).

¹) Essenwein loc. cit. str. 81. Łuszczkiewicz w dwóch rozprawach pod tyt.: 1) Czyli można konstrukcję kościołów gotyckich krakowskich czternastego wieku uważać za cechę specjalną ostrołuku w Polsce — referat na Pierwszym Zjeździe Historycznym Polskim roku 1880: Pamiętnik Zjazdu, Kraków 1881 str. 53; 2) Kilka słów o naszym budownictwie w epoce ostrołukowej i jego cechach charakterystycznych — Przegląd techniczny, Tom 24, Warszawa 1887.

Ale jakaż była geneza konstrukcji? Tłómaczy ją Łuszczkiewicz w taki sposób: «System (krakowski — filaroszkarpowy) usuwa łuki odporne, a sprowadza szkarpy do wnętrza budynku. Zrozumienie jest łatwe: kościół jednonawowy sklepiony krzyżowo, więc opięty szkarpami na zewnątrz, przepujemy dołem w rzędy arkad, wiążąc i szkarpy arkadami między sobą na wysokości tamtych, dobudujemy obok po dwóch stronach sklepione niskie nawy boczne i nakryjemy je dachami pulpitemi, a zyskamy kościół bazylikowy systemu krakowskiego. Wszystko przedstawia się jakoby przerobienie kościoła jednonawowego w bazylikowy;

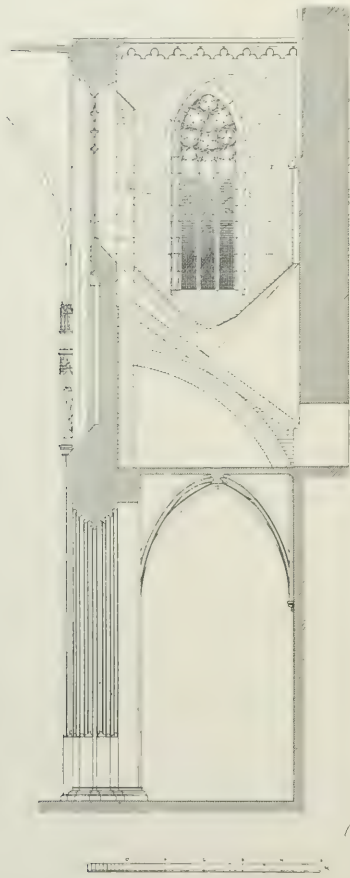

Fig. 58. Przekrój poprzeczny nawy bocznej południowej.

Fig. 59. Przekrój poziomy filaru w korpusie.

nie utrzymuję jednak zupełnie, aby to kiedykolwiek w praktyce mogło mieć miejsce»¹⁾. Pod względem historycznym twierdził Łuszczkiewicz zrazu, że pomysł konstrukcji urodził się przy budowie katedry krakowskiej, a więc dopiero w czternastym wieku. Później jednak, kiedy za każdym rokiem z bogactwem i naszą wiedzę archeologiczną coraz to nowem odkryciem zapomnianych budowli naszego średniowiecza, wtedy spostrzegł w niektórych kościołach klasztor-

nym trzynastego wieku jakżeby precedensy konstrukcji krakowskiej, mianowicie: w Mogile — pogrubione lizeny, a w Wąchocku — pilastry zewnętrzne o znacznym wy-

¹⁾ Pamiętnik Zjazdu str. 56.

skoku, czyli jak twierdzi: «szkarpy widoczne u ścian magistralnych nad dachami naw bocznych», które «szukają podstawy we wnętrzu kościoła w naddatku filarów¹⁾». Ale nie koniec na tem. Bo jakkolwiek konstrukcja krakowska była wymyślona właśnie w tym celu by zastąpiła budowę łuków przypornych, to przecież w kościele katedralnym znajdują się pod dachem nawy bocznej południowej dwa łuki, które podpierają — sameż filary podporne (fig. 58). Są ceglane, grubości zaledwie 58 cm., wcale płaskie, i co najdziwniejsza, wykierowane poniżej punktu ciśnienia. Jakieby miały znaczenie, tłumaczy Łuszczkiewicz w taki sposób: «szkarpy przerzucane są środkiem konstrukcyjnym, architekt nasz wie o tem dobrze; w katedrze, jakby niepewny swego systemu (— opartego na filaroszkarpace) zaprowadza odporne łuki ceglane, widne dotąd u poddasza. W kościele Panny Marji zamierzył budować takież, ale się w pracy powstrzymał, widząc ją już bezpotrzebną»²⁾. Tyle Łuszczkiewicz.

Do tych sądów, wyrzeczonych przez twórcę naszej archeologii budowniczej, ośmielam się dołączyć kilka uwag odmiennego poglądu, mianowicie: 1) że owe łuki przyporne nie pochodzą z pierwotnej budowy, niby asekuracja konstrukcji, lecz były przystawione później; 2) że pomysł filaroszkarpowy to nie była koncepcja wyłącznie krakowska, albowiem podobną konstrukcję mają też dwa kościoły niemieckie nad Renem; 3) że w samym Krakowie pierwszym tj. najstarszym okazem konstrukcji nie jest kościół katedralny, lecz miejski parafjalny Panny Marji, — jeżeli nie klasztorny Dominikański.

I. Że dwa łuki przyporne nie pochodzą z pierwotnej budowy kościoła, lecz były przystawione później, tego dowodem samaż robota. Łuk na fig. 58, drugi z rzędu, opiera się spodem o wieżę południową, a włącza się w ścianę filaru przypornego, ale nie tak równo i gładko jak możnaby mniemać wedle rysunku. Widać owszem że miejsce na łożysko było wyrabane, na trzy cegły pionowe, a po za niemi jest jeszcze gruba fuga nieregularna, wypełniona zaprawą. Nie dość, zaprawa łuku i jego nakładki jest inna aniżeli w filarze przypornym, inne wapno, tu białe tam żółte. Łuk pierwszy, oparty spodem także o wieżę, ma znowuż inną konstrukcję, bo nie jest wpuszczony do filara, lecz przypiera do jego ściany pionowo. Mogłoby to uchodzić za robotę pierwotnej budowy gdyby nie to, że fugi poziome nakładki łukowej nie schodzą się z fugami filaru, lecz idą o pół cegły wyżej. Sama więc różnica w przyparciu łuków świadczy już za tem, że tu nie było planu powziętego z góry od początku budowy. Ale jest jeszcze inny dowód. Łuków przypornych, oprócz tych dwóch, było niegdyś więcej, bo były zdaje się wszędzie tj. dokoła nawy. Nad ambitem zburzono je podczas reformy Łubieńskiego, ale został po nich ślad, który wykrył prof. Odrzywolski. Łuki musiały mieć swoje łożyska, a przy chórze nie można ich było oprzeć spodem o co innego, jak o filary przyporne zewnętrzne tj. międzykapliczne. Otóż te filary, jak wszystkie mury zewnętrzne, są kamienne, ale sięgają kamieniem tylko do wysokości naw bocznych, bo wyżej tj. tam gdzie dopiero mogły być oporą dla łuków, są naszutkowane cegłą. I tu już widoczna że te ceglane

¹⁾ Sprawozdania Komisji Historji Sztuki Tom V, 56.

²⁾ Pamiętnik Zjazdu str. 57.

nastawki, do niczego nieprzydatne jak tylko na łożyska dla łuków, to była widocznie robota osobna i późniejsza. Ale kiedyż ją wykonano? Otóż mamy wiadomość archiwalną, że przy końcu czternastego wieku zagroziła kościołowi «ruina», taka nagła, iż ówczesny biskup Piotr Wysz (1392—1412) wydał okólnik wzywający do spiesznej pomocy, «bo niezadługo, a żaden sztukmistrz już nie pomoże». Słowa listu są te: *Quia nostra cathedralis ecclesia in diversarum partium suarum edificiorum (sic) gravem minatur ruinam, ita ut nisi eisdem edificiis per restaurationem succurreret diligenter ipsa ecclesia ad tantum deveniret periculum, ut post breve spatium nullus artificum sibi posset subvenire, etc.*¹⁾ Ruina zagrażająca kościołowi naraz «w różnych częściach budowli» nie mogła być spowodowana czem innym jak chyba tem, że sklepienie nawy głównej rozpięrało filary na boki, nie mając dostatecznej przeciwwagi w przyporach konstrukcji krakowskiej. Były też te przypory złożone z dwójakiego wtku, a co gorsza — płytkie. Nie zagroziła ruina kościołowi P. Marji, pomimo tej samej konstrukcji, ale bo też budowa była rozumniejsza: materiał jednostajny ceglany, i głębokość filarów przypornych znaczniejsza, 85 cm. zamiast 60 na Wawelu. Do tej otóż potrzeby, zaszłej przy końcu czternastego wieku, odnoszę przystawienie łuków ratunkowych.

II. Dwa kościoły niemieckie, podobnej jak w Krakowie konstrukcji, to kolegiacki P. Marji w Oberwesel nad Renem, w pół drogi między Moguncją a Koblencją, i klasztorny pocysterski w Salmansweiler (Salem) nad jeziorem Bodeńskim. Jest sprawa zajmująca o tyle, że nasuwa się podejrzenie naśladownictwa, z jednej czy drugiej strony. O kolegiacie w Oberwesel nie mam niestety dokładniejszych wiadomości ponadto co podali Otte i Kugler²⁾. Jest chór o jednej nawie, a korpus bazylikowy. Filary główne, to sześcioboki regularne, ustawione kątami w podłuż; zaś przyporne, to czworoboki prostokątne wydłużone w poprzek, głębsze tj. szersze aniżeli w Krakowie, a przystawione do filarów głównych bokiem podłużnym, jak widać na planie — równym odpowiedniemu bokowi filaru głównego. Różnica konstrukcyjna między Krakowem a Oberwesel polega na tem, że tutaj filary przyporne łączą się ze sobą arkadami, nie jak w Krakowie na wysokości arkad głównych międzynaowych i razem z niemi, lecz dopiero u szczytu budynku, pod gzymsem okapowym, a więc zewnątrz, i tworzą tam zagłębienia niżowe dla górnych okien. W jaki sposób urządzono przy tem zasklepienie naw bocznych, tego z opisów nie wyrozumić. Trzeba dodać, że filary nie mają profilów, ani żadnych zgola szczegółów, i wreszcie, że Kugler nazwał całą sprawę dziczyzną: *barbaristische rohheit*. Byłoby zajmującym wiedzieć, z jakiego czasu pochodzi budowa. Kugler, skłonny jak zawsze do neoteryzacji, odnosi ją do początków piętnastego wieku; zaś Otte podaje konsekrację kościoła w roku 1331, a przypuszcza początek budowy koło roku 1315. Oberwesel było miastem zrazu wolnem, do czasu kiedy cesarz Henryk VII nadał je arcybiskupom Trijeru; czy jednak miało kiedy stosunki z Krakowem, do którychby odnieść

¹⁾ Archiwum Komis. hist. V. 284 Nr. 20.

²⁾ Otte: *Handbuch* str. 501; Kugler: *Geschichte der Baukunst*, III Band, Stuttgart 1859 str. 372, gdzie dołączony szkic planu bez wymiarów.

przejęcie czy przeniesienie pomysłów konstrukcyjnych, nie umiem powiedzieć. Ale i nie sędzę żeby tak było. Bo najprzód, pomijając różnicę przearkadowania, konstrukcja oberwezelska jest w Niemczech wyjątkową, gdy w Krakowie mamy aż pięć takich kościołów, stawianych w przeciągu całego wieku, co świadczy o tradycji na miejscu wyrabianej. A nadto, choćby nawet kościół oberwezelski miał być starszym od wawelskiego, to przecież okażą zaraz niżej, że krakowski Marjacki, zbudowany na tej samej zasadzie konstrukcyjnej, jest o kilkanaście lat starszym od tamtego.

Konstrukcja w Salem jest znowuż nieco inna aniżeli w Krakowie i w Oberwesel. Filary są czworoboczne, przypory trójboczne, a na przekroju poziomym mają filar i przypora plan jakoby kwadratu nakrytego od strony nawy bocznej trójkątem, oczywiście równoramiennym, i to o ramionach wypukłych. Nie dość, trójkąt jest o połowę wyższy od kwadratu, zacem też cała konstrukcja jest o wiele szersza niż dłuższa, i jest tak szeroka, że przestrzeń w podłżu, od filara do filaru, musiała być zasklepiiona już nie arkadą, lecz osobnem sklepieniem krzyżowem. W kościele o trzech nawach jest zatem na poprzek po pięć sklepień krzyżowych obok siebie. Kościół w Salem był konsekrowany dopiero w roku 1414, ale założony 1297. Do tej wcześniejszej daty odnosi też budowę prof. Adamy, z przyganą konstrukcji: «o takim wytworze filarowym (Pfeilerbildung) nie możnaby twierdzić że był postępem, bo w sobie nie piękny, i zacieśnia przestrzeń»¹⁾.

III. Kościół parafjalny P. Marji, zbudowany przy rynku miasta Krakowa, jest bazyliką bez transeptu, z korpusem o trzech nawach o czterech przesłach, chórem o jednej nawie o trzech przesłach, z prezbiterjum poligonalnem o pięciu bokach z ośmioboku, i z dwoma wieżami u przodu korpusu. Brak transeptu, to spólna cecha kościoła Marjackiego i wszystkich krakowskich czternastego wieku, z wyjątkiem samej tylko katedry, a pierwowzorem takiego założenia był w Polsce, zdaje się, kościół Dominikanów św. Jakóba w Sandomierzu. Do korpusu kościoła Marjackiego przystawiono potem ośm kaplic; ale w głównym zrębie jest to budowa jednolita, wykonana za jednym razem i z jednego planu, na której też nie widać, jak na Wawelu, ani wiekowych transformacyj, ani remanentów wcześniejszej budowy. Konstrukcja kościoła jest opisana dokładnie w książce Essenweina; ale podana tam chronologia budowy wymaga rektyfikacji. Erekcja kościoła sięga pierwszej ćwierci trzynastego wieku. Założono go na farę miejską, spólcześnie i w związku z lokacją nowego miasta Krakowa, i nie można wątpić że to był w trzynastym wieku kościół drewniany, szybko wedle potrzeby wystawiony. O murowanym zaś, co dotąd wiedziano, to tylko to, że na budowę chórułożył Wierzynek (LBnf. II, 2), że w roku 1395 i 1396 magister murarski Werner budował sklepienia, że w roku 1399 dawano okna do zakrystji, a w roku 1401—1406 budowały się wieże, i wreszcie, że w roku 1442 magister Czipsper odbudował sklepienie chóru, które się było częściowo zawaliło. Takie wiadomości podał już

¹⁾ R. Adamy: *Architektonik des gothischen Stils*, Hannover 1889, str. 506, gdzie dołączony szkic planu, także bez skali. Zawdzięczam przyjaźni Marjana Sokółowskiego, że powiadomił mię o książkę i fakcie których nie znałem.

dawniej Ambrożego Grabowskiego, ze źródeł archiwalnych¹⁾, i one wpłynęły też na sąd Essenweina, że uznał budowę kościoła dziełem drugiej połowy czternastego i pierwszej piętnastego wieku. Ale zastrzegł się przytem o tyle, że o pewnej części szyb kolorowych i figuralnych, wprawionych do okien prezbiterjum orzekł, iż stylem świadczyłyby raczej o pochodzeniu z pierwszej połowy czternastego wieku (str. 107). Teraz jednak, kiedy już mamy Kodeks dyplomatyczny Miasta Krakowa (Piekosińskiego, 1879), możemy też wiedzieć dokładnie jakie były rzeczywiste okresy budowy kościoła Marjackiego. Okazało się bowiem że mieszczanie krakowscy, którzy zawsze uważali się za patronów kościoła — i byli zapewne jedynymi patronami aż do buntu roku 1312 — wystarali się najprzód w latach 1321—1338 w Awenjonie, w Rzymie i w Krakowie, od papieży i biskupów, polskich i obcych, o cztery bulle odpustowe, gdzie powiedziano że odpusty posłużą szczególnie tym wiernym którzy przyczynią się do fabryki kościoła: *qui ad fabricam manus porrexerint adjutrices*²⁾. Godne przytem uwagi, że gdy w Polsce nie ma przykładu aby nadawano takie odpusty przed rozpoczęciem fabryki, lecz zawsze dopiero na poparcie jej dalszego ciągu, więc odpusty nadane od roku 1321 świadczą dowodnie, że budowa była już w toku. Od jak dawna, wykaże zaraz niżej. W roku 1338 wysłali potem mieszczanie osobną prośbę do papieża o nadanie odpustu na rzecz kaplicy «którą nasz spółobywatel sławetny Mikołaj syn Wierzynka wybudował (teraz) na cmentarzu kościoła P. Marji: *providus vir Nicolaus Versingi civis noster capellam aedificavit in cimiterio S. Mariae apud nos, ubi ossa mortuorum reconduntur*»³⁾. Tyle tylko jest w aktach mowy o Wierzynku, z czego można wyrozumieć że jego rzekome fundatorstwo chóru, koło roku 1360, jest bajką. Później spotykamy znowu odpustową bullę biskupa krakowskiego Bodzanty, z roku 1362, gdzie jednak nie ma już ani słowa o fabryce, tak samo jak w całej serji odpustów uzyskanych od roku 1383 do końca wieku, bo to są odpusty dla poszczególnych ołtarzy, erygowanych po kościele i w kaplicach⁴⁾. Co przytem ciekawe, to że między ołtarzami wymieniono też dwa kapliczne wieżowe, jeden już istniejący, a drugi mający być niebawem postawiony, co dowodzi, że obie wieże były zbudowane przed końcem czternastego wieku, przynajmniej w dolnych kondygnacjach⁵⁾. Wreszcie są jeszcze dwa odpusty papieskie, z roku 1401 i 1450, a to znowu na rzecz fabryki, ale — mówią wyraźnie już tylko o naprawach i powiększeniu budowy: *ad conservationem et reparationem — ad augmentum et conservationem*⁶⁾. Taki jest otóż materiał archiwalny, z którego jeżeli ściagniemy rezultat historyczny to okaże się, że fabryka piętnastego wieku była tylko restauracyjną, zaś pierwsza budowa musiała być wykończoną jak miemam przed rokiem 1338, skoro do tego czasu wystawiono już nawet kaplicę

¹⁾ Skarbniczka 156; Wiadomości starożytnicze 26.

²⁾ Numery Kodeksu 370, 372, 373, 377.

³⁾ Theiner I, Nr. 543. Wiadomo że na miejscu tej kaplicy stanął później kościół św. Barbary obacz o tem rozprawę Zygmunta Heudla, i recenzję Łuszczkiewicza w Kwartalniku Histor. 1897.

⁴⁾ Tamże 382, 380—392, 394—397.

⁵⁾ Tamże 392.

⁶⁾ Tamże 401, 436.

na cmentarzu. Ale bo też murowano kościół nie dopiero od 1321; budował się już w roku 1303, kiedy mieszczanka krakowska, wdowa Sulisława, legowała dochody z jednej ławy piekarskiej: *usum unius banci panis concedo ad opus BV Mariae couseque antedictum opus consumatum fuerit ex integro, — consumato opere ejusdem ecclesiae etc.*¹⁾ Stylizacja i dobór wyrazów świadczą, że tu nie było mowy o jakiejś tymczasowej budowie kaplicznej, lecz o wielkim kościele Marjackim. Jest przeto faktem, że w roku 1303 budowa była już w toku. I łatwo to zrozumieć. Miasto było zamożne, na ulicach wrzał ruch budowlany, sprzedawano i kupowano na wyścigi parcele pod domy; w ówczesnych księgach miejskich prawie nie ma mowy o czem innym, jak tylko o takich kontraktach²⁾. Rajcy i mieszczanie bywali właścicielami licznych posiadłości ziemskich, mieli przedsiębiorstwa przemysłowe i handlowe po całym kraju, siegali też po przewagę w obrotach politycznych; prosta rzecz, nie mogli ścierpieć że mieli kościół parafjalny drewniany; zaczęli więc murować, zapewne jeszcze w trzynastym wieku. I był oczywiście jakiś magister murator, powołany do budowy kościoła, i jemu to przypisać pomysł nowej konstrukcji sklepiennej, wykonanej na kościele Marjackim przynajmniej o dwadzieścia lat wcześniej aniżeli na Wawelu. I tutaj też tj. w kościele Marjackim może być słuszne co twierdzi Łuszczkiewicz, że pomysł konstrukcyjny wynikał z użycia podwójnego wtku; bo kościół Marjacki jest rzeczywiście dwuwątkowym, pełniej i prawidłowej aniżeli katedralny. O tem nie śmiem jednak orzekać, bo wiadomo że kwestja wpływu materiałów budowlanych na wytwór nowych form konstrukcyjnych, to jedna z najtrudniejszych w historii budownictwa.

Ale nie dość. W tym samym czasie co kościół Marjacki, tj. w pierwszej ćwierci czternastego wieku budował się też korpus kościoła Dominikańskiego św. Trójcy, gdzie spotkać znowuż tę samą konstrukcję sklepienną co na Wawelu i u P. Marji. Była tu zrazu fara starego miasta, kościół drewniany, który biskup Iwo nadał w roku 1222 Dominikanom, kiedy już przedtem erygował dla nowego miasta kościół farny pod tytułem P. Marji³⁾. Nie wątpić że zakonnicy pragnęli mieć co prędzej kościół murowany; ale jak wszędzie tak i tutaj wzięto się do dzieła takim porządkiem, że stawiano pierwaj budynki klasztorne, a dopiero później kościół. Tak było, ile wiadomo, w Mogile, tak samo w Staniątkach, i tak też w Krakowie. Z pierwotnych budowli klasztornych, murowanych w trzynastym wieku, przechowały się części spodnie kapitularza i refektarza. Są weale okazałe, stylowe, wybitnie romańskie z połowy trzynastego wieku, i co godne uwagi, wyłącznie kamienne. Do budowy kościoła jeszcze się wtedy nie zabierano; bulle odpustowe papieskie z roku 1251 nie mają też ani słowa o fabryce, i stał jeszcze kościół drewniany, aż dopiero w roku 1286 spotykamy bulę arcybiskupa gnieźnieńskiego z odpustem dla wiarynych «*qui ad ecclesiae structuram manum porrexerint adjutricem*», dowód, że

¹⁾ Tamże 368.

²⁾ Piekosińskiego: Najstarsze Księgi miasta Krakowa

i MPH III, 132.

fabryka była już w toku¹⁾. Co wtedy zbudowano to tylko chór, prostokątny o jednej nawie, który w roku 1289 musiał już być wykończony, skoro tu pochowano zmarłego wtedy księcia Leszka Czarnego. Jest budowa cała ceglana, a była pierwotnie niższa niż obecnie, i nie zasklepiona (nakryto ją sklepieniem i podniesiono do równej wysokości z korpusem dopiero w piętnastym wieku). Jak prędko zaś po skończeniu chóru przystawiono też korpus, z ową konstrukcją sklepienną także krakowską, o tem były dawniej różne domysły, aż dopiero teraz dowiedzieliśmy się, także z publikacji wspomnianych wyżej źródeł archiwalnych miejskich, że w roku 1321 była ta fabryka już w pełnym biegu. Czytamy bowiem o legacie testamentowym innej mieszczyki krakowskiej, także wdowy, że wybierając się w tym roku na pielgrzymkę do Rzymu, legowała 4 grzywny ad opus ecclesiae fratrum Praedicatorum²⁾. Nie mogło to być nic innego jak budowa korpusu kościoła, bo innej budowli, klasztornej, chociażby kruzganków, nie nazwanoby opus ecclesiae, lecz — claustrum albo coenobium. Takie są otóż daty chronologiczne, z których wynika że te dwa kościoły, Marjański i Dominikański, są starsze od katedralnego.

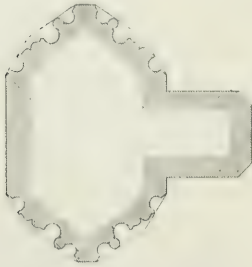

Fig. 60. Przekrój poziomy filaru na chórze.

Ale nie tylko starsze, bo trzeba przyznać że w tych kościołach wydała też konstrukcja krakowska rezultaty piękniejsze aniżeli na Wawelu. Rozmiary są większe, arkady wyżej wzniesione, nawy boczne szersze, a skutkiem tego kombinacja «filaroszkarpowa» wydaje się lżejszą, i dosięga nawet niejakej śmigłości, gdy w kościele katedralnym jest rzeczywistość ciężka, bo zacieśnia nawy boczne, i bez tego już wązkie. Te niedostatki wawelskie były zdaje się tem co skłoniło Łuszczkiewicza, że nie znając źródeł archiwalnych, wtedy jeszcze nie publikowanych, dopatrywał się na Wawelu początków i pierwszej próby konstrukcji krakowskiej, jako na budowli słabszej i mniej pięknej. Teraz nasuwa się za-

gadka odwrotna: jak wytłumaczyć, że budowla późniejsza, wawelska, wypadła gorzej od wcześniejszych. — Tyle o konstrukcji sklepiennej; wróćmy do innych szczegółów.

Filary główne (fig. 59 i 60; wymiary podano już wyżej), mają plan dwunastoboków różnobożnych, wydłużonych w kierunku osi kościoła. Są dwa boki pionowe, dwa poziome, a ośm nachylonych pod kątem 30 i 60 stopni. Essenwein rozumiał błędnie, że dwunastobok był wycięty z koła (tabl. 19); jest w rzeczy samej wykreślony na podstawie prostokąta o stosunku boków 5:8, jak to wymierzył architekt Zubrzycki.

Wydłużenie filarów w kierunku osi, to wspólna cecha wszystkich gotyków krakowskich czternastego wieku. Ale nie mniej i to, że trzony filarów nie mają kapiteli. Zaniechanie kapiteli tłumaczono w teorji tem, że to jest wynik użycia cegły do budowy filarów; bo wedle pięknej myśli Essenweina, wypowiedzianej gdzieindziej, w budownictwie ceglanem kapitele nie miały już znaczenia konstrukcyjnego, ile że właściwie ważyły

¹⁾ Piekosiński: Kodeks dyplom. małopolski 34—36, 111.

²⁾ Piekosiński: Najstarsze Księgi Miasta Krakowa, Nr. 616.

tylko tam, gdzie arkady a trzony miały odmienne profile, jak właśnie w budownictwie kamiennem. Uwaga nie stosuje się wprost do naszej katedry, bo filary są kamienne; ale brak kapiteli świadczyłby znowuż o naśladownictwie form kościołów ceglanych; czy także Marjackiego i Dominikańskiego, nie umiem powiedzieć. Zachodzi jednak przy tem różnica, że gdy w tamtych kościołach trzony mają ściany gładkie, a wykroje dopiero w arkadach, to w katedrze są już wykroje na trzonach, i przechodzą ztąd do arkad. Na planie wydają się te profile rozrzepane; trzeba się w nich rozejrzeć; są też na chórze nieco inne aniżeli w korpusie. Na chórze mają boki skośne mniejsze listewkę, żłóbkę i gruszkę wygiętą (fig. 60.); zaś większe — dwa żłóbki przedzielone walkiem, a za nimi znowuż gruszkę, także wygiętą, która zrasta się głową z gruszką tamtego boku. Jest to motyw oryginalny, nie spotkałem go po wzorach. Takie same wykroje są też w transepcie. Natomiast korpusowe różnią się głównie tem, że nie mają zrostu gruszek (fig. 59). Poczynają zaś profile dopiero na wysokości 1.60 m. od podłogi, gdzie wrzynają się skośnie w gładkie ściany cokułów. Dodac że cokuły, na chórze mniej wysokie, mają bazy profilowane po części temi samymi członkami co w arkadach (fig. 61, rysunek nieudatny).



Fig. 61. Profile cokułów filarowych.

Arkady, tak podłużne międzynałowe, jak i górne poprzeczne w transepcie, są wszystkie wyprowadzone na podstawie trójkątów równobocznych (fig. 10 i 22). Przy znacznem oddaleniu filarów nie mogło być inaczej; i jest to też spólna cecha gotyków krakowskich.

Zasklepienie nawy jest proste krzyżowe, o czterech połach trójkątnych, z wyjątkiem przeszła nad Wielkim Ołtarzem, gdzie urządzono sklepienie o dziewięciu połach. Konstrukcja tego przeszła, taka sama jak w kaplicy Marjackiej, była, o czem już mówiłem w Rozdziale V, wynikiem i uzupełnieniem pomysłu rozdzielenia wschodniej ściany chórowej na dwie części. Jest to rzecz piękna, i zdaje się oryginalna.

Żebra sklepienne mają w całym kościele jednaki profil, gruszkowy pełny, tego samego wykroju co w kaplicy Nankierowskiej (fig. 7); i tylko w trzeciej trawej korpusu jest profil odmienny, nieco bogatszy (fig. 62). Idąc z góry od zworników, schodzą się żebra, po trzy, na ścianie filarów przy nasadzie sklepienia, zesuwają się dalej bez jakichkolwiek kapiteli czy pierścieni, przeryniają gzyms piętrowy, i spoczywają wreszcie na krokstynach, jak obacz na fig. 10. Kształt tych wsporników jest najpospolitszy gotycki, z połowy ośmioboku, górą ogzymsowany, spodem wystożkowy, i z pomiarkami na ścianach (fig. 20). Tak jest na chórze, gdzie żebra nie mogły schodzić niżej, bo ściany musiały być gładkie, dla oparcia stallów kanoniczych. Natomiast w tran-



Fig. 62. Żebro trzeciej trawej korpusu.

sepacie i w korpusie żebra spuszcza się aż do cokolu filarów, i mają tu własną podstawę — półslupy przyfilarowe o czterech ścianach z ośmioboku (fig. 59). Jest to konstrukcja nieco bogatsza aniżeli na chórze. Ale nie tylko w tem; bo na środkowych

filarach korpusu są też zawieszane rzeźbione postacie Świętych (por. na fig. 22). Zawieszenie figur jest takie, że na przecięciu gzymsu piętrowego mają trzy żebra każde swój kapitelik roślinny, a nakrywa je spólny abakus, czteroboczny z ośmioboku, odpowiedni półslupkom pod żebrami; figury stoją na abakach, nieco wpuszczone w mur. Jest ich cztery, są drewniane, i nie można wątpić że były pierwotnie malowane. Po nad figurami wznoszą się baldakiny nierównego kształtu, złożone z frontowników i wieżyczek z kwiecieniami, a powyżej zjawiają się znowu żebra. Cztery postacie Świętych, to jak mniemam Ojcowie kościoła łacińskiego. Święty w kapeluszu kardynalskim, a przy nim wspięty lew, któremu wyciąga ciernie z przedniej łapy, to oczywiście św. Hieronim (fig. 63). Papież w tjarze to św. Grzegorz, a dwaj drudzy, z których jeden trzyma w ręku model kościoła, to zapewne św. Augustyn i Ambroży. Figury, widziane zblizka, jak teraz było możliwe podczas restauracji (— jest drzewo lipowe), nie zasługują, oprócz św. Hieronima, na taką pochwałę jaką im wymierzył Essenwein (str. 80). Nie mniej jednak warte są osobnego studjum, choćby dla wykrycia szkoły nieznanego drzeworylca z przed półtysiąca lat.



Fig. 63. Figury drewniane na filarach: św. Hieronim.

Jakie było pierwotne zasklepienie ambitu, trudno dochodzić, bo są tylko ślady pościanych żeber i kroksztyńców; a byłoby zajmującym wiedzieć, w jaki sposób nakryto narożne przęsła przy chórze. W nawach bocznych przy korpusie urządzono podparcie sklepienia po jednej stronie inaczej aniżeli po drugiej. Od strony nawy środkowej spływają żebra po filarach przypornych, wrzynają się w ich ściany (jak obacz na przekroju fig. 59), i kończą skośnem wcięciem, tuż nad cokulem. Wykonanie jest płytkie i nieporadne, jakżeby kamieniarz nie umiał czy niechciał wykuwać głębiej. Natomiast po drugiej stronie jest konstrukcja nawet ozdobna, bo żebra schodzą na kolumnienki graniaste, które mają kapitele roślinne.

Jaki był zresztą wygląd strony kaplicznej w nawach bocznych, tego pozostał ślad wcale wyraźny, albowiem po nad portalami kaplic — są to obecnie marmury szesnastego i siedemnastego wieku — rysują się wszędzie z pod tynku kontury pierwotnych otworów ostrołukowych. Są tych samych rozmiarów co przeciwnie im arkady nawy środkowej. Znaczą to, że wejścia do kaplic były wysokie i szerokie, co też było koniecznem, skoro nawy boczne, bez okien, nie miały innego światła jak tylko z kaplic.

W czem architekt kościoła okazał może najwięcej zmysłu artystycznego, to w rozłożeniu powierzchni ścian na piętrze ¹⁾. Wiadomo że na Zachodzie, w tych wielkich kościołach, które tam stawiano na wysokość całych trzech Łokci, wypełniano ściany na pierwszym i drugim piętrze tak zwanemi tryforjami, nad którymi dopiero wznosiły się okna. W katedrze krakowskiej, obmyślanej tylko na dwa Łokcie, a zatem jednopiętrowej, jest to wszystko tj. tryforjum i okno ściągnięte na jedną kondygnację; ale rozchodziło się właśnie oto, jak to wykonać. Gdyby użyć całej przestrzeni na otwór okienny, wypadłoby okno zbyt wielkie i szerokie, nie mówiąc już o tem, że wychodziłoby spodem na strychy naw bocznych. Urządzono więc sprawę tak, jak to widać na przekrojach fig. 10, 22 i 58, i na widoku fig. 13. Gzyms piętrowy, podkrojony żłobkiem, biegnie na chórze na wysokości 0.50, a w korpusie na wysokości 1.30 m. nad wierzchołkami arkad. Po nad gzymsem mur magistralny zwęża się tj. cofa się między filarami pochyłą szmigią o 69 cm., a ściana rozdziela się odtąd pionowo na trzy wnęki czyli nyże. Środkowa, szersza od pobocznych i dwa razy głębsza, sięga górą prawie do wierzchołka łuku szczytowego. Na światło okna oddano tylko górną połowę tej nyży, zaś dolną, oddzieloną gzymsem, zakrywa parapet. Okna, trójdzienne, mają po dwie laski przedziałowe, które zbiegają po parapecie aż do spodniej ławy, udając w ten sposób przedłużenie światła. Nyże boczne, mają po jednej lasce pośrodkiem, a górą pomiarki; zaś pola parapetowe pod oknem, rozdzielone laskami, kończą trójliściami. (NB. Laski, trójliście i pomiarki odpadły po większej części, są tylko resztki; taką dezolację widać na rysunkach fig. 10 i 22, zdjętych przed restauracją; ale porównaj fig. 13). Pola parapetowe i nyżowe były pomalowane; pierwsze zapewne tylko barwą niebieską, niby przejrzyste szyby ku niebu, na drugich zaś były postacie Aniołów i Świętych. Dodajmy w myśli polichromje, i kolorowe szyby w oknach, a zrozumiemy że ściany na piętrze były istotnie udatne, zwłaszcza na chórze w Wielkim Oltarzem (fig. 13), gdzie okna i nyże śmiglejsze, jak i dolne arkady więcej strzeliście. W innych kościołach krakowskich czternastego wieku, Marjackim i Dominikańskim, są ściany piętrowe urządzone w podobny sposób jak w katedrze, ale biedniej, bo nie mają bocznych nyż, i wydają się też gołe.

Pomiarki w oknach, prawie wszędzie jednakie (ob. na fig. 10 i 22), były odnawiane w połowie tego wieku, ale nie wiedzieć czy wiernie wedle dawniejszych wzorów. Czy były w oknach od początku budowy, o tem wątpi prof. Odrzywolski; a to dlatego, ponieważ

¹⁾ Uznał to za Essenweinem Schmaase, znakomity i wybredny historyk sztuki; tylko że to urządzenie ścian, jak i wszystkie lepsze strony pomników krakowskich, przypisał z góry i wyłącznie wpływom niemieckim, wykluczając jednak konstrukcję filarów przypornych, w której widzi rzecz »miejscową«, ale też »dziką« — eine rohe Einrichtung. Wszakże najlepsze jest to, co autor mówi o narodzie polskim w ogóle: Dem übrigens in mancher Beziehung begabten Volke (fehlte) der architektonische Sinn. Schon Tacitus bemerkt von den Sarmaten, im Gegensatze gegen die Häuser bauenden Wenden, dass sie nur im Wagen und zu Pferde lebten; und diese Schilderung passt noch heute, trotz des Jahrhunderte langen Besitzes eines ackerbauenden Landes, auf den polnischen Adel. Noch immer ist für die Mehrzahl desselben der Wagen die eigentliche Heimath, für deren Schmuck und zweckmässige Einrichtung er Sorge trägt, das Haus nur ein vorübergehendes Nachtquater, dessen äussere Gestalt ihm gleichgültig ist etc. etc. Geschichte der bildenden Künste, 2-te Auflage, Düsseldorf 1876, VII, 627.

w obramieniach okien nie dostrzegł uprzednich zagłębień na wstawienie pomiarłowych kamieni, lecz tylko filce, widocznie później wyciosane. Sądzi zatem, że pierwotnie były w oknach tylko laski, i że wymiarki przybyły dopiero w piętnastym wieku. Prawidłową robotę t. j. z przewidzianymi zagłębieniami spostrzegł tylko w kaplicy św. Trójcy Nr. 1,

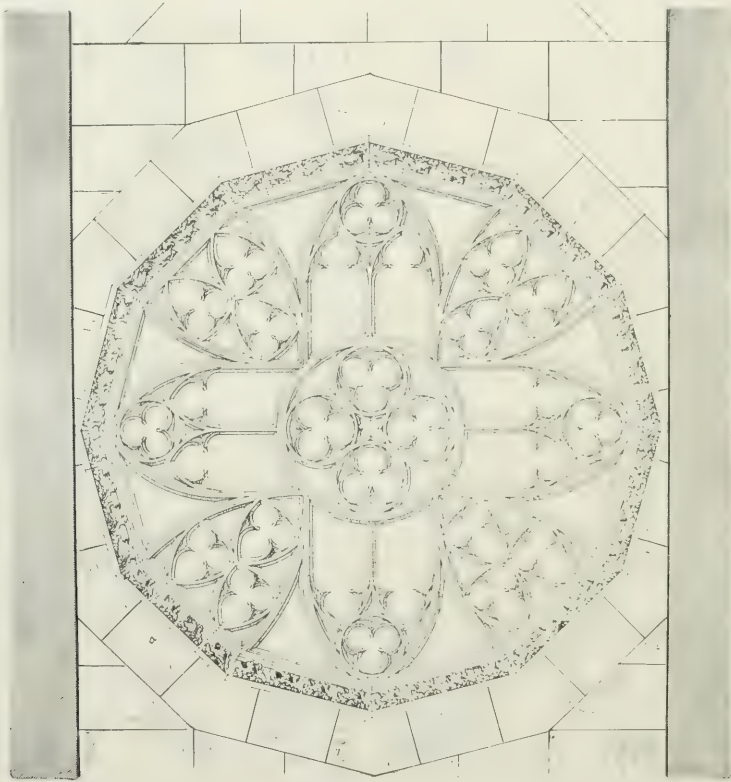

Fig. 64. Okno cyrkulowe na faćjacie.

którą fundowała królowa Zofja «sumtuoso opere», i w kaplicy Nr. 7., którą urządziła królowa Elżbieta w roku 1501 na grobową dla ulubionego syna Olbrachta. Przechowały się też tutaj wymiarki oryginalne, oczywiście już płomykowe. Wcześniejsze wzory widać natomiast na oknach bocznych transeptu, jak obacz na fig. 58. Ale inna rzecz — okno «cyrkułowe» na faćjacie (fig. 64; jest w rzeczy samej dwunastoboczne). I tutaj nie było uprzednich zagłębień; wykonano je dopiero teraz podczas restauracji, przy najwierniejszem

odtworzeniu zwietrzalnych pomiarków: ale że okno jest pierwotne, a rysunek wymiarków prawie powiedzieć wczesnogotycki, więc chyba nie wątpić że to jest okno Kazimierza Wielkiego.

Przechodzę wreszcie do części zewnętrznych. Facjata kościoła, obramiona skromnymi przyporami bez pinakli, a tylko z frontonikami, ma jak słusznie zauważył Łuszczkiewicz, prostotę zakonną kościoła raczej klasztorного niż katedralnego (fig. 57). Cała ozdoba ściany to okno rozetowe, i dwie rzeźby po nad niem: tarcza herbowa i figura Świętego.

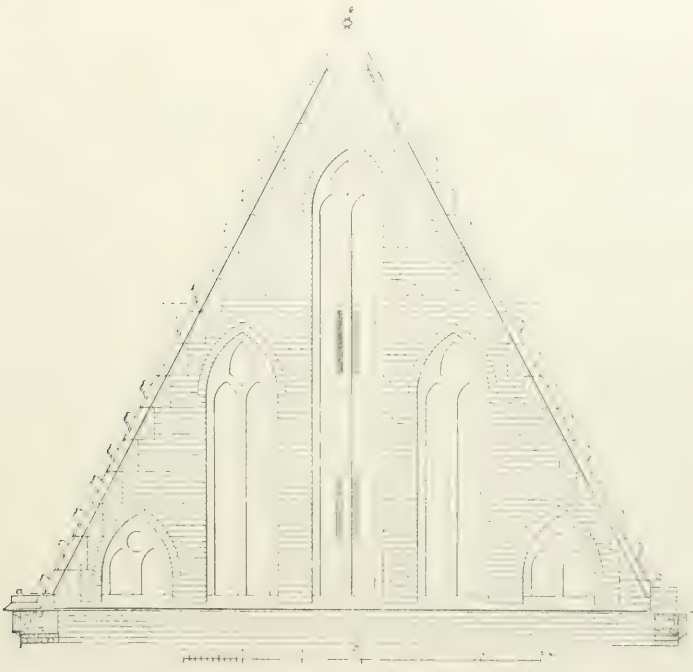

Fig. 05. Ściana szczytowa wschodnia.

Okno, jak na rozecie, może za małe, i nie dobrze umieszczone. Na tarczy herbowej jest orzeł polski, tego samego rysunku jak na pieczęciach i monetach kaźmierzowskich. Figura nad tarczą, w stroju biskupim, to św. Stanisław; ustawiony na kroksztynie, a nakryty baldakinem stożkowatym, stoi między dwoma oknami poddasza. Te dwa okna odznaczają się tem, że one jedne w całym kościele są przesklepione łukiem trójkątnym, tak zwanym saksońskim. Jest to szczegół dobrze i składnie obmyślony, bo przesklepienie trójkątne odpowiada z jednej strony blizkim frontonikom filarów przypornych, a z drugiej okienku w samym szczycie, złożonemu z czterech otworów

rantowych i ułożonych w raut. Czoło facjaty, to po prostu dalszy ciąg ściany nie przedzielony gzymsem; ma krawędzie profilowane równe, na których czołgają się liście winne; na wierzchołku kwiecień i krzyż. — Czy spodem było jeszcze drugie okno, większe ostrołukowe, tj. to które biskup Zawisza miałby przemienić na bramę (Rozdział XVIII), jest prawdopodobne, bo i katedra gnieźnieńska ma na tem miejscu okno. Byłyby zatem pierwotnie w nadole facjaty trzy okna w jednym rzędzie.

Ściany szczytowe obu ramion transeptu różnią się od facjatowej głównie tem, że oprócz ramy kamiennej są całe ceglane, i że po myśli tego wątku mają framugi, po pięć, dwudzielne, ostrołukowe. Taka sama jest też ściana szczytowa wschodnia fig. 65, obecnie tj. od czasu reformy Łubieńskiego ukryta pod wielkim dachem rozłożonym nad całym ambitem. Pod tym dachem są też ukryte jeszcze inne szczegóły budowy gotyckiej, wcale zajmujące, lubo niestety już tylko fragmenty: 1) szatki galerji z balustradą kamienną, która koronowała niegdyś mury magistralne chóru, 2) gzymś okapowy z udatnym

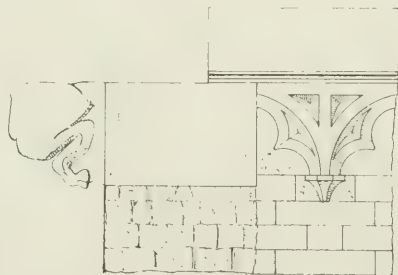

Fig. 66. Fragment balustrady z rynną.

fryzem arkadowym, związany z balustradą spólnym profilem, i wreszcie 3) między balustradą a pierwotnym dachem, niegdyś cofniętym — rynna wykuta w kamieniu, która miała upusty w kształcie ozdobnych rysiów (fig. 66). To wszystko wykrył niedawno profesor Odrzywolski. Trzeba to widzieć, aby dopiero poznać jaką szkodę wyrządziła katedrze reforma Łubieńskiego przez to, że utopiła szczyty nawy chórowej między podniesionemi bokami ambitu.

Na tem kończę opis architektury. Pozostaje jeszcze kwestja ściślej historyczna: dochodzić, kto byli architekci-budownicy katedry przez czterdzieści cztery lat, poczynszy od roku 1320. W źródłach archiwalnych nie ma o nich żadnej wzmianki; a ponieważ do niedawna nie wiadano zgoła nic o krakowskich budowniczych tego czasu, więc przypuszczano że biskup Nankier, «ślązak», sprowadził do budowy architekta z Wrocławia, zapewne Niemca. Rozpatrzmy to bliżej.

Śląsko było w Polsce dzielnicą najwyższej kultury, co zawdzięczało dwom rozumnym władcom, Henrykowi I-mu i II-mu, którym równych młodsze linje Piastowiczow nie wydały w trzynastym wieku. Była ta wyższość po części dziełem kolonistów, naj-

liczniej niemieckich; ale nie koniecznie musiało to prowadzić do poniemczenia kraju, które też dokonano się dopiero pod panowaniem czeskim, za przyłączeniem Śląska do rzeszy niemieckiej. W drugiej połowie trzynastego wieku budowały się w Wrocławiu trzy kościoły nowego stylu, to znaczy ostrołukowe z przyporami: katedra 1244—1272, kościół Dominikański św. Wojciecha 1251 (wzór dla Dominikanów krakowskich przy budowie chóru), i wreszcie kolegiata św. Krzyża 1288—1295, gdzie koło roku 1300 stał już na chórze ów malowany grobowiec księcia Henryka IV-go, o którym powiedziano wyżej (Rozdział XIII), że to był wzór krakowskiego sarkofagu Łokietka. Skoro jednak wiadomo że w średnich wiekach lapicidae-rzeźbiarze i lapicidae-budownicowie to byli ci sami w jednej osobie, gdyby więc przypuścić że autor krakowskiego sarkofagu — niewątpliwie uczeń wrocławskiego rzeźbiarza, jeżeli nie on sam, a czynny na Wawelu w latach 1320 do 1333 — gdyby przypuścić że był też razem budowniczym, co jest wcale prawdopodobne, to w tym nieznanym z imienia artyście moglibyśmy upatrywać owego przez Nankiera sprowadzonego z Wrocławia architekta. Przeszkadza temu jednak inna okoliczność. Jeżeli bowiem katedra krakowska miałaby rzeczywiście wyjść z pod ręki budowniczych kościołów wrocławskich, i jakoby z ich szkoły, to musiałyby też być jakieś znamiona wspólności w konstrukcji. Jest ich otóż dosyć w krakowskim kościele Dominikańskim, spólnych z Dominikańskim wrocławskim, lubo tylko na chórze; ale w katedrze — nie ma ich wcale. Znamieniem architektonicznym katedry krakowskiej są te trzy rzeczy: 1) odrębna kombinacja filarów z przyporami, 2) przeszło sklepienne o dziewięciu połach, i złączona z tem dwudzielność tylnej ściany z dwoma oknami, i wreszcie 3) urządzenie ściany na piętrze, niby tryforjalne. Ale otóż w kościołach wrocławskich nie ma z tego wszystkiego zgoła nic. Katedra, z chórem także prostokątnym, ma wprawdzie tylną ścianę rozdzieloną filarem na dwie części, ale na piętrze jest tylko jedno okno środkowe, czemu też odpowiada sklepienie zwyczajne krzyżowe o sześciu połach. Nie ma też gzymsu na piętrze, ani tryforjalnego rozłożenia ścian. W tych szczegółach jest katedra krakowska stanowczo piękniejszą od wrocławskiej, jak znowuż ta góruje w konstrukcji naw bocznych i łuków przypornych¹⁾. Kościół św. Krzyża ma dziewięćpołowe sklepienia, jak na Wawelu w kaplicy Marjackiej, i co główna — ów sarkofag Henryka IV, wzór Łokietkowego. Ale sklepienia o dziewięciu połach znajdują się tylko w nawach bocznych korpusu, a powiedziano wyżej że korpus pochodzi dopiero z czasu do połowy czternastego wieku²⁾, gdy nasza kaplica Marjacka była już konsekrowana w roku 1331. Wreszcie, kolegiata św. Krzyża to kościół ceglany i halowy. Nie ma więc między katedrą krakowską a Wrocławiem takiego pokrewieństwa, iżby koniecznie wnosić o wrocławskim pochodzeniu budowniczego. Dodajmy, że w drugiej połowie trzynastego wieku i na początku czternastego było też w Małopolsce kilka większych fabryk kościelnych, przy których było dosyć pola do wykształcenia miejscowych budowniczych i robotników. Budowali się w Krakowie Franciszkanie i Dominikanie.

¹⁾ Plan, przekroje i szczegóły katedry wrocławskiej obacz w rozprawie pod tytułem: *Mittelalterliche Baudenkmale in Breslau und in Thorn, von Woas. Allgemeine Bauzeitung (Förster) XXIX Wien 1864.*

²⁾ Lutsch loc. cit. 27.

w Mogile Cystersi, w Zawichoscie Klaryski, w Staniatkach Benedyktynki, w Starym i Nowym Sączu znówu Franciszkanie, nie mówiąc już o największej budowie kościoła Panny Marii na rynku krakowskim. Tylko, że śledząc za osobami naszych ówczesnych budowniczych, nieznanych z imienia, nie wiedzieć zrazu gdzie ich szukać: w stanie duchownym czy między świeckimi.

Wiadomo że organizacja pracy budowniczej urodziła się w głębokim średniowieczu w klasztorach benedyktyńskich krajów romańskich, gdzie też powstały urzędy Magistrów i Parlerzy — dla mnichów biegłych w sztuce, gdy na towarzyszków i robotników powoływano ludzi świeckich, przeważnie konwersów. Bywało ich po dziesięciu do dwunastu pod jednym parlerem; a ponieważ byli także braćmi w zakonie, więc ich związki nazywały się bractwami, *confraterniae* ¹⁾. Trwała ta organizacja do późnego średniowiecza, i z niej to wyrobiły się potem bractwa i cechy murarzy i kamieniarzy świeckich. Tak było wszędzie, i tak samo musiało być w Polsce, chociaż nie mamy o tem wcześniejszych wiadomości aż dopiero z czternastego wieku. W roku 1302 zaszła u Klarysek wrocławskich potrzeba nowej budowy wewnątrz klasztoru; udano się zatem do generała zakonu z zapytaniem względem dopuszczenia budowniczych po za klauzurę. Odpowiedział na ręce prowincjała, że do budowy należy użyć braci własnego zakonu: *conveniens reputamus ut per fratres tui ordinis, magistros in talibus, hujusmodi edificia disponantur; i pozwolił mu: aliquos fratres subditos tuos, magistros lignarios seu cementarios licentiare — ingrediuntur ad laborandum* ²⁾. Wiemy potem że w Lublinie, koło roku 1490, Franciszkanie sami budowali sobie kościół: *1495 fratres soli cooperierunt lateribus totum corpus ecclesiae; 1497 inceperunt testudinem edificare; edificatae sunt membranae celulae per fratres solos, per fratrem Johannem pictorem sacerdotem de Pyzdry, per fratrem Franciscum sacerdotem de Przytyk, et fratrem Simeonem de Brzeznic; hii tres fideliter membranas laboraverunt* ³⁾. Mamy tu razem świadectwo, że zakonnicy artyści, chociaż byli profesami różnych klasztorów, to jednak w potrzebie łączyli się do wspólnej roboty w jedno ciało. I jeszcze w szesnastym wieku, kiedy u Dominikanów krakowskich stawiano przy kościele w roku 1543 nową kaplicę (górną), kierowali budową bracia zakonnici: *frater Johannes conversus conventus vtratislaviensis, illius totius operis magister et architector, cum fratre Protasio artis socio* ⁴⁾. Taka była organizacja budownicza po zakonach, jak na Zachodzie tak i w Polsce. Nasuwa się zatem pytanie: czy nie z tej sfery powołał Nankier budowniczego do katedry, może właśnie od Dominikanów krakowskich, którzy jak powiedziano wyżej, w roku 1321 budowali już korpus swojego kościoła.

Ale w tym samym czasie, i to już wcześniej w trzynastym wieku, mamy też wiadomości o budowniczych świeckich. Bo nie można wątpić że ten architekt, którego znamy w Polsce imiennie najdawniej, magister Jakub — któremu Henryk I. nadał w roku 1208

¹⁾ Parleur = mówca, wyraz romański, podobnie jak i złączony z nim *appareilleur* = który objaśniał towarzyszyom sposób wiazania murów = *appareil*.

²⁾ Codex diplom. Silesiae VIII Nr. 2.

³⁾ MPH III, 254.

⁴⁾ MIH IV, 896.

posiadłość ziemską, i to przy akcie fundacyjnym klasztoru trzebnickiego: reliquam (partem villae Panglovo) dedi magistro Jacobo lapicidae — nie można wątpić że ten Jakub, skoro w akcie nie ma tytułu presbyter, ani dominus, ani frater, więc nie był księdzem, ani zakonnikiem, lecz musiał być świeckim¹⁾. Tak samo był też świeckim Jaśko z Oświęcimia, Jasco lapicida de Osuecim, obecny w roku 1295 w Staniątkach przy akcie tamtejszego proboszcza jako świadek; a gdy przy tem wiadomo że kościół staniątecki budował się właśnie w tym czasie, więc jest prawdopodobne, że Jaśko był budowniczym kościoła, chociaż w akcie nie ma tytułu magistra²⁾. Szukajmy jednak między «kamieniarzami i murarzami» czternastego wieku, znanymi teraz z aktów miejskich krakowskich, czy którzy z nich nie nadadzą się na architektów kościoła katedralnego. Uprzedzam, że z tytułem magistrów znachodzą się dopiero w drugiej połowie czternastego wieku³⁾.

Znajdujemy więc najprzód pod rokiem 1324 murarza Konrada: Conradus dictus Durink murator; sprzedał wtedy połowę swego dworca naprzeciw kościoła św. Marka⁴⁾. Rodzina Duryngów (Doring, Durink, Thuring), zapewne pochodzenia z Turynji, była w Krakowie wcale liczna; znani są, oprócz Konrada, Harting, właściciel kilku domów i ogrodów na ulicy żydowskiej i przed bramą szewską w roku 1316, i jego trzech synowie: Heineman, Henryk-Henslin i Jan-Hanko 1328—1345. Henryk i Jan nabyli w roku 1325 browar z gruntami koło szpitala św. Ducha i kościoła św. Krzyża, które następnie sprzedawali Wierzykom⁵⁾. W roku 1342 zjawiają się potem: Nicolaus Thuringi, nabywca domu, a w roku 1388 Johannes Durink scabinus tj. ławnik sądu miejskiego⁶⁾. Przywodzę te szczegóły, bo z tej rodziny pochodzili też znani artyści: Doringus murator, budowniczy kościoła ormiańskiego i cerkwi św. Jura we Lwowie, spominany w aktach miejskich lwowskich od roku 1382 do 1389, i Stanisław Durink, malarz nadworny królewski, który wykonał dla Długosza wizerunki choregwii pruskich zdobytych pod Grunwaldem, do autografu, gdzie też czytamy: Expliciunt banderia Pruthenorum per manus picta Stanisłai Durink de Cracovia. Tyle o Duryngach⁷⁾.

W roku 1328 pojawia się Tilia lapicidissa antiqua cum filio suo Bertramo, która posiadała dworzec na ulicy Brackiej⁸⁾. Ale potem już nie napotkać w aktach ani murarzy ani kamieniarzy, aż dopiero od roku 1367, a więc po konsekracji katedry. Wymienię ich jednak do końca wieku, ze względu na późniejszą budowę niektórych kaplic i wieży:
1367 Johannes murator⁹⁾,

¹⁾ Haecussler: Urkundensammlung zur Geschichte des Herzogthums Oels. Breslau 1883 str. 39.

²⁾ Kodeks dyplom. Małopolski 531.

³⁾ Cytuję tu publikacje archiwalne Pickosińskiego: 1) Kodeks dyplomatyczny miasta Krakowa i 2) Najstarsze Księgi i Rachunki Miasta Krakowa 1300—1400, Kraków 1878.

⁴⁾ Najstarsze Księgi 731.

⁵⁾ Tamże 374, 383, 969, 1331, 1363, 1441, 1462.

⁶⁾ Tamże 1436; Kodeks 63.

⁷⁾ Łoziński: Sztuka lwowska w szesnastym i siedemnastym wieku. Lwów 1898, str. 3; Długosz Opera I, pag. XX.

⁸⁾ Najstarsze Księgi 946.

⁹⁾ Kodeks 385.

1368 Szczepanko magister murorum — przy kopalniach wielkich¹⁾,

1369 Albertus lapidaria²⁾,

1375 Hencz Czipser, murator et civis cracoviensis, sprzedał połowę kamieniołomu na górze Lasocinie³⁾. Ten Henryk Cypcer — nazwisko rodzinne urobione z nazwy kraju Czeps tj. Spiż, podobnie jak Duryng — to znany architekt kościoła Bożego Ciała; i czytamy też w aktach miejskich roku 1385, że rajcowie wypłacili mu kwotę za kamień i robotę około okien kościelnych⁴⁾. Jak u Duryngów tak i u Cypcerów była sztuka i rzemiosło dziedziczne, bo w roku 1442 znajdujemy znowuż «magistra Czipsera murarza z miasta Kaźmierza», którego rajcy krakowscy powołali do odbudowania sklepienia kościoła Panny Marji⁵⁾;

1378 Meister Cunrad der Maurer von Krakau — budował kościół farny w Le gnicy na Śląsku; spominany w tamtejszych księgach miejskich aż do roku 1390⁶⁾,

1380 Wenceslaus murator⁷⁾,

1389 Petrus murator — stawiał u Bożego Ciała filary i schody kręcone⁸⁾,

1396 magister Vernher murator — zasklepia kościół Marjacki⁹⁾,

1397 Martinus Lindentolde murator¹⁰⁾.

Poczet wymienionych tu magistrów i murarzy-kamieniarzy daje liczbę dwunastu. Czy między nimi jest też wymieniony architekt katedry, albo co byłoby równie ciekawem wiedzieć — kościoła Marjackiego, być może, ale nie znajdziemy na to dowodu. Na budowniczego kościoła Marjackiego nadawałby się najskładniej Konrad Duryng, wymieniony w aktach pod rokiem 1324. Można by też przypuścić że Nankier zetknął się z nim jeszcze jako rektor kościoła Marjackiego, i że ztąd przejął go potem na pierwszego budowniczego katedry; bo mimo różnicy w szczegółach, spowodowanych głównie przewagą wtku kamiennego na Wawelu, konstrukcja jest w obu kościołach jednaka. Ale to tylko domysły. Pierwszemu budowniczemu, ktokolwiek nim był, przypisałoby się rozkład chóru i ambitu, zasklepienie kaplicy Marjackiej, udatne rozłożenie wewnętrznych ścian nawy, i ozdobniejszy gzyms okapowy z bogatszym fryzem. Ale na jego karb trzeba by też złożyć nieudolną koncepcję filarów narożnych, gdzie nasuwa się podejrzenie, że architektowi przywykłemu do zamknięcia poligonalnego, brakło pomysłu do artystycznego wykończenia ambitu na planie prostokątnym. Na drugiego a może i trzeciego budowniczego przypadłaby budowa korpusu z adaptacją remanentów romańskich, i konstrukcja transeptu, która przedstawiała największą trudność techniczną. Pokonano ją nieźle; ale słabą stroną tej części kościoła

¹⁾ Star. Prawa Pol. Pomniki I, 218.

²⁾ Najstarsze Księgi 9, str. 18.

³⁾ Kodeks 46.

⁴⁾ Grabowski: Skarbniczka 165.

⁵⁾ Grabowski: Wiadomości starożytne 27.

⁶⁾ Lutsch loc. cit. III, 208.

⁷⁾ Najstarsze Księgi 2, str. 47.

⁸⁾ Grabowski: Skarbniczka 166.

⁹⁾ Tamże Nr. 156.

¹⁰⁾ Najstarsze Księgi 2, str. 166.

była, oprócz zepsucia krypty, samaż facjata, zbyt skromna, gdzie uderza brak form odpowiednich bogatszemu ustrojowi ścian wewnętrznych nawy.

Co głównie pragnęliśmy znaleźć — imiona architektów, tego więc nie doszukac. Winni temu po części kustoszowie i wikarzy katedralni, że mając w rękę Kalendarz Kapitulny z Nekrologiem, nie zaciągnęli imion magistrów czynnych przy budowie kościoła. A jednak zapisali — szklarza. Jest ta zapiska, pod dniem 5-go listopada, w całości taka: obiit dominus Nicolaus Scalca officialis cracoviensis qui donavit aream suam vicariis ecclesiae cracoviensis in platea castri, oretur pro eo, obiit sub A. D. 1376; Hic agitur anniversarium Stanislai vitriatoris de domo Drasinum; Obiit Laurentius vicarius ecclesiae cracoviensis frater vicariorum anno 1397 etc. Umarł zatem Stanisław między rokiem 1376 a 1397. Vitra, vitrea, vitrina, vitralium, vitriale — te wyrazy oznaczały w średniowiecznej łacinie szyby szklane, w przeciwstawieniu do błonowych (membranae). Vitreatores nie sporządzali całych okien kościelnych, bo wymiarki były oczywiście dziełem kamieniarzy. Ale bywali między nimi admirandarum vitrearum operarii, którzy składali szyby kolorowe, jak np. te które fundował biskup pragski do swej katedry 1277: duas fenestras magnas de subtili opere et practioso vitro, in quibus materia depicta continebatur veteris et novi testamenti. Był też i u nas przy katedrze poznańskiej vitrator Tyczko, o którym wiadomo że w roku 1327 otrzymał od biskupa poznańskiego przywilej na młyn¹⁾. Czy ten, jak i nasz Stanisław, byli szklarzami artystami, nie da się wyrozumieć. Szkoda jednak że imię rodzinne krakowskiego vitreatora «de domo Drasinum» (tak czytał Bielowski) jest w rękopisie zdefektowane. Czy, bodaj nie czytać de domo Duringorum?

ROZDZIAŁ XXX.

Uwagi z powodu restauracji.



Przy końcu tej książki niech będzie wolno autorowi wypowiedzieć kilka postulatów dotyczących restauracji. Są one ściśle budownicze, inne zaś wypływają z pijetyzmu historycznego. Do pierwszych należy przedewszystkiem:

1) obniżenie ambitu, to znaczy, przywrócenie pierwotnych kształtów i rozmiarów, jakie miał przed reformą Łubieńskiego. Kto spojrzy na kościół od południa, z dziedzińca zamkowego, wyda mu się cała część wschodnia kościoła jakżeby staroświecki teatr albo ujeżdżalnia, bo właśnie takie i w takim stylu stawiali w osiemnastym wieku monarchowie przy swoich

¹⁾ Du Cange, sub v. Vitra; Scriptores rer. bohém. II, Contin. Cosmae; Kodeks Wielkopolski Nr. 1080.

rezydencjach. Od wewnątrz zaś, kto stanie na ambicie i spojrzy w górę, zobaczy puste ściany bez końca, których niczem nie zapełnić, i oblane nieznośnym zbytkiem światła. Wcześniej czy później musi to być odmienione, i to byłaby restauracja główna, wobec której wszystkie inne są drobiazgiem, raczej reparacją niż restauracją.

2) Sprawa pomalowania wnętrza kościoła jest już po części rozstrzygnięta skutkiem odkrycia deseniowego układu cegieł na ścianach chóru. Ale inna rzecz — ceglane poły sklepienne. A tu przypominam, że już Kazimierz Wielki dał fundusze na pomalowanie sklepienia barwą niebieską i złotemi różami. Czy jednak położyć i żebra, i jak wypełnić pola parapetowe i niżowe na górnych ścianach, o tem niechby decydował przyszły Matejko, jeżeli go nam użyczy Opatrzność.

3) Zamurowanie arkad w podłużu, między chórem i ambitem, należy znieść, i zastąpić po dawnemu krata; zaś dwie arkady za Wielkim Ołtarzem, których już nie można otworzyć, należałoby przynajmniej naznaczyć ciemniejszą barwą na polach.

4) Piękną ścianę wschodnią chóru, teraz już zrestaurowaną (fig. 13), nie godziłoby się zasłaniać przywróceniem dawniejszego ołtarza, tak wysokiego i szerokiego, że znowu by ją zakrył. Złocisty ołtarz Gębickiego wydawał się nie zgorzej na tle białych ścian otynkowanych; wymagałby też ponownego zawieszenia czerwonych aksamitów, jakie tu były przed restauracją. Ale teraz, za przywróceniem gotyckiego oblicza chóru, przy otwartym widoku na sarkofagi Łokietka i Kazimierza, ołtarz barokowy jużby się nadał. Raczej więc pomyśleć o nowym ołtarzu szafistym, z czarnym (może srebrnym) krucyfiksem królowej Jadwigi (Rozdział XI).

5) Obniżenie posadzki w całym kościele, do pierwotnego poziomu, podniosłoby wrażenie wysokości. Na prezbiterjum odsłoniłyby się przytem kamienie nagrobne, może czternastego i piętnastego wieku, które w siedemnastym założono nową posadzką. Wiadomo że w katedrze wrocławskiej, przy obniżeniu posadzki na prezbiterjum w roku 1888, odkryły się nagrobki biskupów czternastego wieku, a między nimi i płyta naszego Nankiera¹⁾. U nas rozchodziłoby się przedewszystkiem o odsłonięcie grobu królowej Jadwigi, godnej aby miała w katedrze inną pamiątkę niż ten niemądry nagrobek urządzony przez biskupa Gębickiego, który jest raczej postumentem pod lichtarz. A skoro sama nie chciała mieć wspanialszego sarkofagu, więc przynajmniej wydobyć z pod rumowiska ten skromny grób, jaki jej sporządził Jagiełło (Rozdział VIII).

6) Zamierzone odnowienie sarkofagu Łokietka, z restytucją baldakinu z białego piaskowca, jaki był pierwotnie (R. XI), wymagałoby też koniecznie pomalowania tumb, a zwłaszcza — postaci królewskiej. Zadanie trudne; lepiej więc zostawić to jak jest teraz.

7) Przy korpusie godziłoby się przywrócić trzy kaplice przy wieży północnej, mianowicie piętrową, i podwójne schody w nawie bocznej, jak było aż do roku 1790 (R. XXI). Byłby to kąt w całym kościele szczególnie uroczy, żywe przypomnienie średnich wieków.

8) Na wieży północnej należy podjąć restaurację po myśli pierwszego jej fundatora, króla Kazimierza (R. XX): urządzić salę na piętrze, uzupełnić kroksztyny, przywrócić

¹⁾ Kwartalnik Historyczny IX, 680.

komunikację przez wschody wieżowe, i uporządkować całą przestrzeń po nad nawą boczną, tak iżby z tych ciemnych zaułków wytworzyć część budowli kościelnej godną widzenia, jak to bywa po kościołach w innych krajach. W tym celu należałoby

9) zmienić urządzenie dachów tej części kościoła. I łączy się z tem sprawa główna — uporządkowanie facjaty zachodniej. Obecnie można słusznie powiedzieć, że kościół właściwie nie ma facjaty, bo zepsuły ją brzydkie nadmurowania ceglane u szczytu naw bocznych, i obrzydliwe dachy pulpitarne nad dwoma kaplicami zachodnimi. Należy to koniecznie usunąć, jak nie mniej i szpetny daszek nad bramą, młodszego braciszka tamtych dwóch. Zaś kaplice zachodnie należałoby nakryć dachami siodłowymi, nie zbyt wysokimi, ale ozdobnymi, jak były pierwotnie, czego śladem dwa pinakle na węglach kaplicy św. Trójcy (fig. 57).

10) Drzwi główne, pamiątka po Kazmierzu Wielkim, godne są odnowy, i warto zastanowić się nad tem, czy nie należałoby wyłoczyć albo wybrzązować majuskuły Kazmierza z koroną, a może i sztaby.

11) Wieża południowa, do połowy piętra, to jedyny dziś w kościele ponadziemny remanent murów kostkowych romańskich. Mniemam że należy odsłonić je z pod tynku, pomimo że po nad kostkami wznosi się mur ceglany. Byłoby właśnie piękne zadanie dla architekta — artysty, odznaczyć albo zakryć linję przemiany wątku, czy to ozdobnym gzymsem czy balustradą.

12) Dwa świeżo odkryte dawne otwory do kaplicy Prandocińskiej: miejsce okazywania ręki św. Stanisława, i pierwotne wejście do kaplicy (R. XXIII.) należy wyporządzić i odznaczyć. Pierwotne wejście możnaby urządzić jako nyzę, wydobywszy z niej zamurowanie ceglane i ciężką tablicę marmurową, wstawioną tu później na pamiątkę odsieczy wiedeńskiej. Wydobyć tego ciężaru przyda się nawet dla ulgi sklepienia grobu Wazów. Tablicę, bez wartości artystycznej, można przenieść gdzieś, choćby nawet zewnątrz kościoła.

13) W grobie Wazów godzi się roztworzyć tj. przywrócić pierwotne przejście do najstarszego kapitułarza w podziemiu wieży południowej. Należy się to temu miejscu, gdzie od roku 1100 aż do roku 1400 odbywały się posiedzenia kapitułne, pod kierunkiem biskupów: Radosta, Mateusza, Giedki, Kadłubka, Iwona, Prandoty i t. d., i t. d. Zasiadali na środku ściany, pod oknem, które się dotąd przechowało. Oprócz krypty nie ma obecnie w kościele drugiego miejsca równie starożytnego.

14) Kamień nagrobny królowej Zofji Jagiellowej wała się dotąd po dziedzińcu; nie będzie trudno przenieść go napowrót do kaplicy św. Trójcy, i odnowić pamięć fundatorki (R. XVIII). Ale cóż powiedzieć o koniecznem odniesieniu sarkofagu Jagielly po nad jego grób? To już nie restauracja, lecz restytucja. A jaka ztąd wyniknie ozdoba nawy, łatwo przewidzieć. To samo rozumie się też o powrocie pięknego pomnika Kmity — pod drugi filar nawy (Rozdział XVIII). Zaś w kaplicy Świętokrzyskiej, na miejscu opróżnionem po sarkofagu Jagielly, gdzie leży ciało królowej Elżbiety, godzi się przywrócić nagrobek takiż sam jaki sobie zarządziła: płytę kamienną w kształcie mensy-

15) Cztery pomniki nowsze: Sołtyka, Potkańskiego, Potockiego i Anulwicza, można przesunąć na inne miejsca bez skrupułu, bo to nie są nagrobki po nad ciałami, lecz tylko pomniki pamiątkowe; mogą zatem stać gdzieś. Ciało biskupa Sołtyka spoczywa w sklepie grobowym kaplicy Nr. 10; tam więc najstósowniej ustawić też pomnik. Oczyściłaby się w ten sposób kaplica Świętokrzyska z jedyne go intruza który ją szpeci, stałaby się napowrót królewską, a dla sztuki — czystym gotykiem piętnastego wieku. Pomnik ks. Potkańskiego możnaby przenieść do odnowionej kaplicy św. Mikołaja, obecnie pustej. Ale najpilniejsza sprawa, to usunięcie pomnika Potockiego. Leżą pod nim ciała Anny i Jadwigi, żony i córki Jagiełły, a wnuczki i prawnuczki Kazimierza. Miały spólną tablicę nagrobną, także w kształcie mensy, która przetrwała aż do czasu około roku 1820—1830, kiedy ją uprzatnięto pod nowy pomnik Potockiego, dla kościoła wcale niestosowny. Jeżeli gdzie, to tutaj należy uczynić restytucję.

16) Wreszcie kilka spraw drobniejszych. Biskupowi Samuelowi Maciejowskiemu należy zwrócić piękną kratę mosiądzową, z jego herbem, przeniesioną nie wiedzieć kiedy do kaplicy Nr. 10. Posąg Skargi należy wynieść z przed kaplicy św. Stanisława, prosto dlatego, że tu nigdy nie było ambony, a biały kamień razi w tem miejscu. Ciało króla Stefana należałoby na dobrą sprawę odnieść napowrót tam z kąd niepotrzebnie wyciągnął je Lępkowski tj. do pierwotnego grobu, w którym je złożyła królowa małżonka Anna. Możliwość jednak urządzić jakieś górne roztworzenie grobu, iżby widzieć piękny sarkofag, robotę gdańską z roku 1587.

Dopowiedzenie.

Podczas druku tej książki spostrzegłem liczne braki, które należałoby tu naprawić. Nie czynię tego jednak, bo obawiam się że książka i tak już za długa. Ale jest jedno co mi leży na sercu, że tego nie dopowiedziałem w Rozdziale VI-ym. Wytknąłem tam Dr. A. Szulcowi, że się nie poznał na cyrylicie wrocławskiej; gdy jednak Szulc radził się w tej sprawie Marjana Sokołowskiego, i powołał się w cytowanej powyżej rozprawie na wyjaśnienia, które od niego otrzymał, przeto mogłoby się zdawać, że mój zarzut niedopatrzania cyrylicy stósuje się zarówno do obu. Wobec tego winienem i miło mi przypomnieć, że Sokołowski, w serdecznej przyjaźni, którą mnie zawsze zaszczycał, komunikował mi wtedy listy Szulca, w których tenże donosił o znalezieniu rysunku z literami greckimi. I rozmawialiśmy o tem nieraz; ale byliśmy obaj już tak ujęci dla rzekomej greczyzny, jako dla niespodzianego odkrycia na polu starożytności polskich, że żadnemu z nas nie przychodziło wtedy na myśl, żeby to nie miały być litery greckie. I dopiero niedawno spostrzegłem, przypadkiem, że to cyrylica, na co też Sokołowski zgodził się odrazu.

Indeks główniejszych przedmiotów.

Agapaja żona Jaksy	33
ambit	13
Anna Cyllejska Jagiellowa	94, 240
Anna Jagiellonka	23, 29
Anchoras opat tyniecki	182
arkada (fornix)	225, 233
architekci ob. budowniczy:	
architekt = cieśla	79
Aron abp. krak.	88, 133, 181, 184, 185
Baldakin	97
Balduin bp. krak.	150, 185
bania	80, 81
bazy romańskie	180, 181
bazyliżek	199
Bedleński Mik. scholastyk	7
Benesz z Weitmilla kustosz kat. prag.	5, 212
biblioteka	73
Binterim	202
Bodzanta bp. krak.	72, 76—7, 97, 99, 131
Bolesław I. Chrobry	8, 15, 90, 70, 153
ob. grób i grobowiec	
ob. korona	
Bolesław II. Śmiały.	135, 179, 184
» III. Krzyw.	34, 178, 214
» VI. Kędz.	33
Bona królowa	74, 80
Bonar Jan	80
Boisserée	202
bractwa (murarzy)	240
brukarz — 1514 Stanisław	79
budowniczowie:	
1208 magister Jacobus	240
1295 Jasko lapicida de Oswiecim.	211
1324 Conradus Derink murator.	241
1328 Tilia lapicidissa	211
1367 Johannesmurator	241
1368 Szczepanko magister murorum	242
1369 Albertus lapicida	242
1375 Henec Czipser murator	242

»Wawels.

1378 meister Cunrad der mauerer von Krakau	242
1383 Doringus murator	241
1380 Venceslaus murator	242
1389 Petrus murator	242
1395 mag. Verner murator	239, 242
1397 Martinus Lindentolde murator	242
1442 mag. Czipser murator	229, 242
1511 Stanislaus architector	79
1514 Lucas murator	79, 115
1517 Stanislaus murator, magister	45, 80, 115
1518 Pyszny Petrus	80
1530 Berecci Bartłomiej	74, 112
1543 Frater Johannes conversus	240
1543 Frater Protasius socius	240
1558 Galeatius mag. italus	81
1601 Świętek Matys	43
1601 Nykel Tomasz	43
1605 Meakini Ambroży	43
1773 Paecik Dominik	121

Campanile	78
capella = oltarz	73, 149
cegła tak zw. Kaźmierzowska	40
» w Małopolsce	222
» wiązanie krakows.	223
» wymiary	126
chór	37 nstp.
» mały	37
» prostokątny	211
chóry dwa	202
ciał przenoszenie w Pradze	212
» w Płocku	214
» w Gnieźnie	211
Ciołek Erazm bp.	92
Cypcer — rodzina	242
cyrkulowe okno	97
cyryllica	34, 247
Dedykacja	51 nstp.
ob. konsekracja:	

Długosz Jan	5, 9, 21, 28, 30, 31, 35, 41, 118, 210
Dobrawy ciało	214
dziw. Kaźmierzowskie	90
dudum	70, 97
Durandus bp.	37, 188
Duryng rolnia	241
Dzwonnica	78
dzwoły	70, 80, 111

Elżbieta Austr.	22, 91, 108, 245
empora	25, 203
epitafjum	137
Essenwein	4, 14, 19, 25, 224, 229, 232, 234

Facjata	237
festum dedicationis	54 ns.
figury Świętych	234
Florjan św.	94 ns.
translacja	95
Franciszek kustosz 1325	93

Gallus de Jadra kustosz	7
gałki	80
Gercon św.	185
Gębicki bp.	43
Giedko bp.	94, 134
Gompo bp.	133
Granowska Elżbieta	28
grecka sztuka w Polsce	33 ns.
grób i grobowiec:	

Amy Jagiełłowej	94, 240
Bodzanty bpa	73
Bolesława Chrobr.	70
» pierwotny	71
Borka kanon.	101
Boturzyńskiego kan.	22
Chojńskiego bpa	62
Elżbiety Austr.	108
Franciszka kust.	63
Gamrata abpa	74
Henryka IV.	68 ns.
Jana III.	40
Jadwigi królowej	42, 244
Kaźmierza Jagiell.	108
» Wielkiego	37, 45, 62, 63, 105
Kmity Jaska	101
» Piotra 1505	101
» » 1553	101
Michała króla	49
Mokrskiego bpa.	84
Oleśnickiego kard.	41
Potockiego Włodz.	64, 240
Prandoty bpa	137
Rzeszowskiego bpa	20
Soltyka bpa	108, 240
św. Stanisława	131
Stefana króla	23, 28, 103

Strzepińskiego bpa	26
Suchego Wilka abpa	68
Tomickiego bpa.	74
Trzebieckiego bpa	95
Wład. Jagielly	102, 105, 108
» Łokietka	7, 40, 65, 244
Zawiszy bpa	73
Zofji królowej	110, 197

Halowe wzniesienie	211
herby: dębno	120
kapitulne	180
odroważ	140
poraj	97
starykoń	160
Wielkopolski	118
Herman kan. 1272	112, 100
Hińcza z Rogowa kaszt.	121

Ikonoteka	40
images	51, 88
Iro-Szkoci	182

Jadwiga królowa	41, 59, 95, 91, 192
ob. grób:	
Jaksa	33
Jan Grot bp.	20, 20, 130
» Muskata bp.	114, 209, 216
» Olbracht król	22
» Radlica bp.	27, 28

Kadłubek Winc. bp.	94, 134, 135
Kalendarz kapit.	5, 57
Kallimach	41
kamieniarze ob. budowniczy:	
kameniolomy	223
kamiennik	43
kapitele	174, 100, 232
kapitularz nowy	120
» stary	110, 112
» posiedzenia	114

kaplica:	
Batorowska	23
Czartoryskich	108
Hińczów	124
Konarskiego	72
Maciejewskich	83
Mansjonarska	23
Prandocińska	130, 140
Róźców	102
Szafranców	111
Wazów	90, 130
Zygmuntowska	31, 35, 73, 83
Zofji królowej	100
kaplice	30
» ob. tytuły:	
Karol V. król franc.	52

- Kaźmier Jagiell. 108
 Mnich 181
 » Wielki 19, 21, 31, 35, 39, 49, 70, 90, 117, 118,
 ob. grob:
 kazula 13" wku 200
 Kętrzyński W. 95, 183
 Kmita Jasiak star. 101
 Kolonja 181, 185
 komora (na miechy) 117
 Konarski bp. 73, 80
 konsekracja 50, 58, 80
 ob. dedykacja:
 konstrukcja »krakowska« 224
 korona »Chrobrego« 200
 » abas lichtarz 41
 » na węz 80
 korony » swieczniki 157, 158
 korpus (kościół) 11
 kortyny 41
 kościoły:
 okcydentacja 201
 orjentacja 202
 pożary 207
 Brunwillare' benedykt. 187
 Czerwiński, augustj. 179
 Fulda, benedykt. 202
 Giecz, grodowy 179
 Gmieźno, katedra 31, 84, 200, 208
 Jędrzejów, cysterski 17, 198
 Kolonja, św. Gereona 180
 » katedra 95, 180, 203, 218, 221
 » PM ad Gradus 184
 Koprzywnica, cystersk. 17
 Korczyn, paraf. 155
 Kotłów, paraf. 179
 Kraków: św. Anny 210
 » B. Ciała 15, 53
 » Dominikańs. 15, 120, 210, 223, 231, 240
 » śś. Fabjana i Adauka 71
 » św. Gereona 180
 » sw. Katarzyny 15, 84, 115
 » P. Marji 15, 53, 84, 112, 228, 9
 » sw. Michała 9, 93
 » sw. Salwatora 50
 Krobia, paraf. 179
 Kruszwica, katedra. 179, 201
 Kwedlinburg, zamkowy 187
 Lednica, grodowy 179, 200
 Lubią, św. Leonarda 179
 Lublin, franciszk. 240
 Łęczyca, kolegiata 179, 193
 Łysiec, benedykt. 13, 20, 39, 34, 201
 Merzeburg, katedra 187
 Mogiła, cysters. 17, 222
 Moguncja, katedr. 202
 Oberwesel, cysters. 228
 Plock, katedra 201
 Poznan, katedra 200, 208
 » rżaga, katedra 5, 213
 Prandocin, paraf. 179
 Radłów, paraf. 83
 Ratyżona, św. Amator 150
 Salem, cysters. 229
 Sandomierz, dominik. 229
 Siewierz, grodowy 155
 » spycjmer 133
 Stobnica, paraf. 118
 Staniątka, benedykt. 17, 211, 241
 Strzelno, premonstr. 198
 Trzebnica, cysters. 57
 Wąchock, cysters. 17
 Wislica, kolegiata 31, 34
 Wrocław: Dominikański 239
 » katedra 20, 180, 208, 212, 230
 » św. Krzyża 27, 68, 239
 » sw. Michała 31
 » św. Wincentego 179
 Włocławek, katedra 208
 Wronki, dominikańs. 208
 Wysocice, paraf. 179
 Zagrzeb, katedra 203
 Kotlarz, Stanisław 80
 Kraków (ob. kościoły):
 » Skalka 131
 » Wawel góra 9
 » grod 10, 22
 » » pałac = dziedziniec 10, 21
 » » Zamek, fortyfikacje 78
 » Wieża ratuszowa 115
 krata 30
 Kretkowski Erazm 7, 138
 krokoszyny 90, 233
 kronika (Kadłubka) 135
 krypta 158 ns.
 » św. Leonarda 104 ns.
 Krystan mag. kan. 74
 Krzycki Andr. 89
 krzyż konsekracyjny 111, 110, 124
 krzyż 50
 Kunegunda św. 91, 94
 kwiecień 13
 Lambert I. bp. 139, 185
 » H. 91, 132, 185
 lapis 5
 lapicida ob. budowniczy:
 Łalski bp. 89
 Lednica ruiny 33
 lektorjum 40, 95
 Leodjum, biskupstwo 183
 » Benedykt. sw. Jakuba 183
 Leonard sw. 183
 locus 95
 Lubin, klasztor benedykt. 183

Łęplowski	118, 102
Łętowski L.	3, 95
Łubieński bp.	7, 8
Wład. bp. płocki	71
Łuki przyporne	224
Łuszczykiewicz Wład.	4, 17, 48, 50, 60, 115, 179, 193, 203, 222, 224, 32
Maciejowski Samuel bp.	10, 85
malarze:	
1327 Konrad	31
1338 Hanko	31
1373 Krystan	31
1373 Marcin	31
1392 Michał	31
1395 Jakub	31
1397 Mikołaj	31
1450 Durink Stanislaus	241
1497 fr. Johannes pictor de Pyzdry	240
1497 fr. Franciscus de Przytyk	240
1497 fr. Simeon de Brzeźnic	240
1601 Stawicki Jan	120
1610 Drożdźiel Jakub	40, 41
1616 Tobjusz	40, 41
1616 Tomasz (Dolabella)	40, 41, 46
malarze ruscy	29 ns.
władzka	30, 32
malowane szyby	37
malowania greckie	29, 106
» w Łądzie	32
Marcin mag. kan.	35
materiał budowl. podwójny	222
Maurus bp.	58, 150, 185
męka paska	48--50
miary:	
canna architect.	171, 172
palma (major, minor)	171, 172
stopa: akwizgrańska	
» brunświcka	
» hanowerska	
» kolonńska	
» krakowska	
» lubecka	
» paryska	
» wrocławska	
ulna (cubitus)	171, 217, 222
Miechowita	19, 113
Mieszko II.	70
Mikołaj wojew. krak. 1250	128
Mokrski Dziwiz kan.	84
» Florjan bp.	84
mos (more)	6
mur ceglany, wiązanie	126
kamienny,	140, 147, 170
» romański	110
murarze ob. budowniczy:	
muratores itali	35
» socii (1518)	80

Nadof	13
nagrobek ob. grób i grobowiec:	
Nankier bp.	8, 10, 20, 209, 213, 235, 244
Niemierra kan.	48
Obrazy: Jagielly i Jodwaga	103
Miżankord i	45
» Salwatora grecki	51
» sw. Stanisława	44, 47
» sw. Wacława	44, 53
» sw. Wojciecha	47
odpusty	59
Odrzywolski Sławomir	41, 44, 45, 74, 83, 121, 124, [142--3, 158, 193, 175, 100, 7, 223, 227, 235, 238]
okna	37, 235
» katedry romańskiej	194
okien liczba	194
okno cyrkulowe	230
Oleśnicki bp.	41, 73, 120, 138
oltarz Wielki	40, 244
» katedry romańs.	203
oltarze katedry romańs.	204
« ob. tytuły:	
opus	6
organ większy	105
oś załamana	211
Otto św.	154, 185, 200
Padniewski bp.	102
parlerz	240
Parlor Piotr	68
pawęż	13, 69
Paweł z Przemankowa bp.	74, 205
pazdur	13
Pelka dziekan 1238--53	198
petra	5
pieczęcie:	
Grota bpa	21
kapituły z XII w.	147, 201
» XIII »	147, 201
Leszka Czarnego	204
Nankiera bpa	209
pieczęcie z wizerunkami budowli	189
Piotr Wysz bp.	228
plan (katedry) drezdeński	8
podłuże	13
podziemia	142, 158
Półkowski ks.	26
pomiarki	13, 37, 235
Poppo bp.	133
portale	83, 97
Potkański sufrg.	121, 240
powietrznice	80
Prandota bp.	137 np.
profile	199, 233
Prokop bp.	114
proporcje, symetria	172, 218, 221

Pruszcz Hijacynt	8	Stanislaus vitreator	245
Przemysł król	70	Starowski kustosz	88
przyporne filary, łuki	225	Stefan król	29
pulpit	41	ob. grób:	
Rachunki Fabryki	49, 70, 80	Strzemiński bp.	20
» Hińczki	29	Sułsława wdowa 1303	231
Racław kan. 1302	20	Szafranc	13, 100
Radost bp.	185	szklarz: Stanisław 1370	243
reformacja kaplic	22	» Tyczko 1327	243
relikwiarze	49, 51	Szyrzyk Jakub kan.	70
ob. św. Florjan, św. Stanisław, teki:		» Piotr bp.	70
retabulum	88	Szyszkowski bp.	87, 88
Kicheza królowa	181, 184	Teki	94
Robert bp.	185	Tęczynski Andrzej	64
Rocznik kapit.	5, 50	Tomicki bp.	8, 74
» miechowski	5	tryforjum	235
wikaryjski	0, 35	tumba	80 ns.
romańskie remanenty	194 ns.	Tyczko vitreator 1327	343
ruska sztuka w Polsce	31 ns.	tympanon	33
rys	13, 230	Tyniec	183, 184
Rzeszowski bp.	19, 20	tytuły kościołów	54
rzeźba gotycka	97	» katedr bpich w Polsce	54
» romańska	199	tytuł: św. Agnieszka	62
ob. zworniki:		» Aleksy	62
rzeźbiarze:		» Andrzej	64
1130 Leopard	201	» Anna	62
1482 Wit Stwosz	108	Antoni	101
1512 Glim Albert	90	Bartłomiej	105
1545 Padovanus	74, 81	» Dijonizy, Wit i Fabjan	64
1616 Szabura (Habura?)	41	Dorota	94
Sadowski Jan wikary 1374	65	» Elżbieta	28
św. Salomei ciało	215	» Erazm	41
Salomon Jan kan.	115	» Filip i Jakub	149
Salwator, typy	33	» Florjan	94
» tytuł	55	Gerwazy i Protazy	28, 205
sarkofag ob. grobowiec, relikwiarz:		» Jakub i Klemens	125
saxum	5	Jan Chrzciciel	73, 204
Schultz Alw.	34, 247	» Ewangiel.	20, 207
Srebrzyski kan.	48, 49	» Katarzyna	74, 75, 204
Skalka ob. Kraków:		» Kozłma i Damjan	34
Skarbiec	19	» Krzysztof	102
» katedry przedromańskiej	158	» Krzyszta Podwyższ.	62
» romańskiej	100	Leonard	157, 100
sklepy grobowe	161	Maciej i Mateusz	70, 204
Skotnicki Jarosław abp.	35	Małgorzata	10, 112, 200
ślusarz: Albert 1517	45	» Marcin	99
Sokolowski Marjan	30, 33, 41, 44, 00, 247	NMI. Narodzenie	24, 204
Soltyk bp.	29, 37, 108, 240	» Nawiedzenie	64
stalla	41, 108, 149	» Oczyszczenie	102
św. Stanisław bp.	52, 94, 131	» Poczęcie	72
okazywanie głowy	121	» Wniebowzięcie	35
» » teki	120, 141	św. M. Magdalena	28
» » sarkofagi-relikwiarze	88 ns.	Marta	21
» » translacje	131	Mikołaj	84, 121, 200
» » żywoty	131	» Młodzianki	121
ob. grób i grobowiec, tytuły:		» Piotr i Paweł	77, 130, 200

Przemieniecie P.	55, 95
św. Salwator	49
» Stanisław	83, 80, 88
Stefan	111
Szymon i Juda	149
Tomasz Ap.	54
» Kantuar	21, 73, 205
Trojcy	160
» Wacław	40, 60, 204
» Wawrzyniec	35
» Wincenty	61
» Władysław	95
» Wojciech	65, 205
WW. Świętych	48
Walter bp. wrocl.	180
Wapowski Bernard	30
Wawel ob. Kraków:	
wątor, wąteok	13
Wierzynek Mikołaj	228 9
Wieża Dzwonowa Wikaryjska	109
» Zegarowa	81, 114
» Zygmunowska	78
wieża katedry romańsk.	192
Wincenty z Kielec	96, 132
wirszek ad fenestras	80
Wisław bp.	193—4

Wizytacja Maciejowskiego	7
» Padniewskiego	7
» Trzebieckiego	7
» Zadziaka	7
Władysław Herman	134, 135, 178 n. 185
» Jagiello	26, 42, 78, 66, 67, 68
» Łokietek	8, 200 n. 66, 67, 68
Wojciech Jastrzębiec bp.	78
Wratisław król czeski	185
Wschody wewn. w katedrze romańsk.	198
wymiary katedry	220
wyskoki narożne	180
Zakrystja	10
» katedry romańsk.	206
Zalasowski Mikołaj	70
Załuski bp.	23, 108
Zawisza bp.	72, 97, 102
Zofja królowa	100
Zubrzycki (architekt)	232
zworniki	18, 52, 53, 83
Zygmunt I.	8, 25
» II. (trumna)	145
» III.	88
Żebra sklepienne	17, 18, 25, 108, 233
Żebrawski Teofil	148, 102

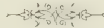

Spis figur.

(Rysunki linjowe są wszystkie profesora Odrzywolskiego, oprócz Nrr. 6, 7, 11, 19, 20, 42, 46, które zawdzięcam uprzejmości p. Zdzisława Mączyńskiego, i Nrr. 5, 38, 41, 45, 51, 52, które wykonano wedle mojego pomysłu. Co do zdjęć fotograficznych poznałem dopiero poniewczasie błąd popełniony w tem, że dla kliszów nie wymiarkowałem równiejszej skali. Są jedne za małe, inne niepotrzebnie za duże).

	str.		str.
Fig. 1. Widok przedniej części kościoła od południa	2	fig. 29. Płyta nagrobna królowej Zofji	107
» 2. Plan Wawelu	10	» 30. Plan i przekroje podziemia wieży południowej	113
» 3. Wschody i wejście zachodnie	11	» 31. Ściana wieży północnej w nawie bocznej kościoła	110
» 4. Plan kościoła	12	» 32. Dwa plany wieży północnej i przyległych kaplic	122
» 5. Plan chronologiczny katedry gotyckiej	17	» 33. Stary otwór obok portalu kaplicy Wazów	140
» 6. Osada żeber sklepienych w zakrystji	18	» 34. Plan grobu kaplicy Wazów i przyległych podziemi	142
» 7. Przekrój żebra zakrystji	18	» 35. Przejście z grobu Wazów do podziemia wieży południowej	144
» 8. Zworniki zakrystji	18	» 36. Wątek muru w podziemiu nawy bocznej południowej	140
» 9. Pieczęć huskiej Jana Grota (1328 i 1347)	21	» 37. Wątek muru w grobie Wazów	147
» 10. Przekrój podłużny chóru, ambitu i kaplicy Marjaickiej	24	» 38. Rekonstrukcja planu kaplicy Prandocińskiej	149
» 11. Żebro kaplicy Marjaickiej	25	» 39. Plan podziemi	150
» 12. Tympanon wrocławskie XII-go wieku	33	» 40. Plan i przekroje krypty	105
» 13. Widok prezbiterjum podczas restauracji	38	» 41. Rekonstrukcja pierwotnego planu krypty	170
» 14. » » przed restauracją	39	» 42. Wzory słupów i pilastrow kryptowych	174
» 15. Trzy zworniki z chóru	52	» 43. Wątek muru w absydzie krypty	170
» 16. Trzy zworniki z prezbiterjum	53	» 44. Widok wnętrza krypty	177
» 17. Płyta nagrobna kustosa Franciszka, z pierwszej połowy czternastego wieku	63	» 45. Szkic planu kościoła z oznaczeniem głębokości podziemi	178
» 18. Głowa Łokietka z grobowca	60	» 46. Bazy słupów kryptowych	180
» 19. Przekrój filarka z baldakim grobowca Łokietka	67	» 47 i 48. Pieczęć kapituły katedralnej z dwunastego wieku	191
» 20. Kroksztyn z chóru i konsola z grobowca Łokietka	60	» 49. Pieczęć kapituły katedralnej z trzynastego wieku	191
» 21. Fragment ryciny widokowej Krakowa, z końca szesnastego wieku	79	» 50. Plan kolegiaty łączyckiej (wedle Łuszczkiewicza)	193
» 22. Przekrój podłużny korpusu i transeptu	82	» 51. Rekonstrukcja planu zachodniej części kościoła romańskiego	195
» 23. Ornament przy wejściu niedyś północnem	85	» 52. Przekrój poprzeczny części podziemi	197
» 24. Kaplica św. Stanisława	87	» 53. Kapitel kościoła romańskiego	199
» 25. Ołtarz św. Stanisława wedle miniatury szesnastego wieku	93		
» 26. Rzeźba przy portalu zachodnim	98		
» 27. Żelazny Kieżmarz Kazimierza Wielkiego	100		
» 28. Sarkofag Jegielly	104		

	str.
fig. 54. Fragment nadproża	200
55. Pieczęć z wyobrażeniem W. ołtarza katedry romańskiej	205
» 56. Pieczęć biskupa Nankiera (1820—1326)	209
57. Facjata kościoła	210
» 58. Przekrój poprzeczny nawy bocznej południowej	220
» 59. Przekrój poziomy filaru w korpucie	220

	str.
fig. 60. Przekrój poziomy filaru na chórze:	
» 61. Profile cokołów filarowych	233
» 62. Żebro trzeciej trawej korpusu	233
» 63. Figury drewniane na filarach: św. Hieronim	234
64. Okno cyrkulowe na facjacie	230
» 65. Ściana szczytowa wschodnia	237
66. Fragment balustrady z rynną	238

Spis rozdziałów.

<p>I. Archeologia katedry krakowskiej; źródła archiwalne; tradycja historyczna o trzykrotnej budowie kościoła</p>	3	<p>XI. Ambit: erekcja ołtarzy od roku 1338; skład sarkofagu Kazimierza Wielkiego; grób Anny Cylejskiej; sarkofag Władysława Łokietka; autor sarkofagu czy nie był też jednym z architektów kościoła gotyckiego? fundacje sarkofagowe Kazimierza Wielkiego w Poznaniu; sprawdzenie pierwotnej płyty nagrobnej Bolesława Chrobrego</p>	61
<p>II. Sytuacja kościoła na Wawelu; ogólny opis architektoniczny; anomalja planu budowy; były wynikiem przystosowania budowy gotyckiej do remanentów romańskich; potrzeba szczegółowej analizy historycznej.</p>	9	<p>XII. Cztery późniejsze kaplice ambitowe; jak należy rozumieć fundacje ołtarzy</p>	72
<p>III. Najstarsza część kościoła gotyckiego, wykonana w r. 1322, kaplica św. Małgorzaty, obecnie zakryta; ostatnia przybudowa gotycka — skarbiec</p>	10	<p>XIII. Kaplica św. Mateusza; czy była w kościele gotyckim remanentem katedry romańskiej?</p>	70
<p>IV. Kaplica św. Jana Ewangelisty z r. 1344; reformacja kaplic</p>	20	<p>XIV. Dzwonnica, przerobiona z wieży zamkowej; budowa swojska, nakryta banią</p>	78
<p>V. Kaplica Marjacka, konsekrowana r. 1331, była prototypem architektonicznym całej budowy kościoła</p>	23	<p>XV. Transept; kościół gotycki miał zrazu tylko dwa wejścia, przez ramiona transeptu; przykłady analogiczne</p>	81
<p>VI. Malowania t. zw. greckie; sztuka ruska dochodziła w Polsce w dwunastym wieku aż do Wrocławia</p>	29	<p>XVI. Kaplica św. Stanisława; ołtarz stoi w kościele gotyckim na tem samym miejscu co i w romańskim; cztery sarkofagi = relikwiarze; pierwotna erekcja ołtarza była w roku 1184, dla św. Florjana</p>	80
<p>VII. Trzy kaplice ambitowe z r. 1335—1340</p>	35	<p>XVII. Korpus kościoła; rzeźby czternastego wieku przy portalu zachodnim; drzwi Kazimierzowskie; ołtarz i grobowce Kmitów; grobowiec Jagielly, jego pierwotne miejsce; organ większy</p>	97
<p>VIII. Chór i prezbiterjum; urządzenia wewnętrzne w 14 i 15 wieku; ołtarz cyborjalny fundacji królowej Jadwigi; dochodzenie pierwotnego poziomu prezbiterjum; tumba królowej Jadwigi</p>	37	<p>XVIII. Dwie kaplice najmłodsze</p>	100
<p>IX. Ołtarz Wielki; na obrazie tego ołtarza było zawsze przedstawienie Chrystusa Salvatora; krucyfiks na ambicie, który »rozmałował z królową Jadwigą«, jest prawdopodobnie jej fundacją, sprawioną do W. ołtarza; jakie były obrazy na Wielkim ołtarzu katedry romańskiej</p>	40	<p>XIX. Wieża południowa; jest do połowy piętra remanentem romańskim; grób Akademików, w podziemiu wieży, był w katedrze romańskiej kapitularem, zapewne już od dwunastego wieku</p>	100
<p>X. Pierwotny tytuł katedry krakowskiej jest Salwator; poświęcenie pierwszego kościoła katedralnego, fundacji Bolesława Chrobrego, odbyło się dnia 20. kwietnia roku 1001</p>	54	<p>XX. Wieża północna, fundacja Kazimierza W., była pierwszym w Krakowie okazem ozdobniejszego gotyku; w nadole wieży był w piętnastym wieku kapitularz</p>	114

	45.		
XXI. Trzy megdys. Kaplice przy wieży p. h. o. cnej; jedna z nich była już przy katedrze romańskiej	124		
XXII. Kaplica Wazów, dawniej tak zw. Prandocińska św. Piotra; jej światło było pierwotnie środkiem katedry przedromańskiej; miejsce grobu biskupa Stanisława z roku 1089; wiadomości źródłowe o grobowcu biskupa Stanisława; nowo odkryte miejsce okazywania ręki św. Stanisława; wiadomości źródłowe o grobie i grobowcu Prandoty	130		
XXIII. Dalszy ciąg: dochodzenie kształtu kaplicy Przedwazowskiej; remanenty romańskie w podziemiu; kawał muru katedry przedromańskiej; rekonstrukcja planu kaplicy Prandocińskiej; wyjaśnienie powodów anormalnej budowy transeptu	139		
XXIV. Co można wiedzieć o katedrze wpół drewnianej fundacji Bolesława Chrobrego; najdawniejsza wiadomość o sobotach; skarbiec katedry przedromańskiej	153		
XXV. Podziemia; sklepy grobowe podziemne nastąpiły w Polsce dopiero w szesnastym wieku; restauracja tak zw. grobów królewskich w r. 1874; remanenty romańskie w podziemiach	158		
XXVI. Krypta św. Leonarda; odkrycie pierwotnego wejścia; rekonstrukcja planu na podstawie wymiaru starorzymskiej palmy; doskonała symetria budowy; opis architektury; powód i czas budowy krypty w związku z pierwotnem założeniem katedry romańskiej przez Kazimierza Mnicha i arcybiskupa Arona. Stósunki z Kolonją i wpływy kolońskie	164		
XXVII. Katedra romańska; rekonstrukcja planu wedle remanentów i wizerunków pieczętnych; potrójny poziom; fragment rzeźbionego nadproża; kto budował kościół romański; urządzenia wewnętrzne; dwa chory; ołtarz Wielki; liczba ołtarzy; skarbiec	188		
XXVIII. Historia budowy katedry gotyckiej; biskup Nankier zamierzył przybudować tylko nowy chór, i wydał plan; analogje czeskie z Pragi; zburzenie katedry romańskiej; czy było przy tem przeniesienie ciał książąt i biskupów krakowskich	207		
XXIX. Opis architektoniczny kościoła gotyckiego; jego wymiary i proporcje były obliczone na stopę paryską; materiał budowlany; odrębna konstrukcja tak zw. krakowska nie urodziła się przy budowie katedry, lecz wcześniej, przy kościele P. Marji i Dominikańskim; szczegóły architektoniczne; kto byli architekci kościoła	217		
XXX. Uwagi z powodu restauracji	243		
Dopowiedzenie	247		
Indeks	249		
Spis figur	255		
Spis rozdziałów	257		



200
39675
17/5. 741.

NA Wojciechowski, Tadeusz
5697 Kosciol katedralny
K67W6 w Krakowie

PLEASE DO NOT REMOVE
CARDS OR SLIPS FROM THIS POCKET

UNIVERSITY OF TORONTO LIBRARY

UTL AT DOWNSVIEW
D RANGE BAY SHLF POS ITEM C
39 11 14 21 06 020 3